

2022

Atlas Copco

Atlas Copco

GA22 VSD® FF



Gesamtkatalog für Drucklufttechnik und Industriegase

Seit über 140 Jahren steigern wir die Produktivität unserer Kunden

Wir – das ist Atlas Copco: ein Industrieunternehmen und globaler Marktführer für Kompressoren, Druckluft- und Vakuumtechnik – aber auch im Bau sowie bei Industrierwerkzeugen und Montagesystemen.

Unser Konzern wurde 1873 in Schweden gegründet. Inzwischen sind wir mit Vertriebs- und Servicestützpunkten in mehr als 180 Ländern vertreten.

Mit unseren innovativen Produkten und Dienstleistungen bieten wir Ihnen als Handwerksbetrieb oder Industrieunternehmen genau die Lösungen, die Sie benötigen, um nachhaltig effizient zu produzieren. In jeder Größe.

Bei uns – und in diesem Katalog – finden Sie Druckluft- und Gaskompressoren, Expander, Geräte zur Luft- und Gasaufbereitung, Luftmanagementsysteme sowie umfassende Dienstleistungen für industrielle Anwendungen. Gern vermieten wir Ihnen unsere Anlagen kurz- oder langfristig, und wenn Sie möchten, unterbreiten wir Ihnen individuelle Finanzierungslösungen, die exakt auf Sie abgestimmt sind.

Nachhaltig, zertifiziert und verantwortungsbewusst



Wir stehen zu unserer Verantwortung gegenüber unseren Kunden, unserer Umwelt und unseren Mitmenschen, wir setzen auf verlässliche Beziehungen und erstellen Lösungen, die sich dauerhaft bewähren.

Von der Konstruktion und Entwicklung über die Produktion bis hin zur Projektierung von Anlagen für unsere Kunden streben wir immer nach Effizienz beim Ressourceneinsatz, nach höchstmöglicher Wirtschaftlichkeit und Nachhaltigkeit. Dieser Ansatz wird von unabhängigen Institutionen gewürdigt:

- Laut Weltwirtschaftsforum sind wir seit Jahren eines der 100 nachhaltigsten Unternehmen weltweit.
- Das Ethisphere-Institut bescheinigt uns, eines der ethisch verantwortungsvollsten Unternehmen der Welt zu sein.
- Der FTSE4Good-Index hat uns bezüglich unserer Umwelt-, Sozial- und Führungsprinzipien als „Leader“ eingestuft.
- Und wir wurden in den Dow Jones Sustainability Index aufgenommen.

Als deutsche Atlas Copco Kompressoren und Drucklufttechnik GmbH können wir aber auch „harte Fakten“ vorweisen. Wir sind für unser Qualitäts- und Umweltmanagement sowie das Arbeits- und Gesundheitsschutzmanagement zertifiziert nach DIN EN ISO 9001, DIN EN ISO 14001 und OHSAS 18001. Und wir können für unsere Produkte und Anlagen CE-Zertifikate vergeben, weil wir Konformitätsbewertungsverfahren von Baugruppen gemäß DGRL 2014/68/EU durchführen.



Die beste Lösung für Ihre Druckluft- und Gaseversorgung



Vom Einzelkompressor bis zur Komplettlösung

Ob Chemielabor oder Prozessindustrie, Feinkosthersteller oder Getränkeabfüller, ob Elektronikhersteller oder Automobilindustrie, kleine Druckerei oder großer Stahl-Standort: Wir haben für alle Branchen und Betriebsgrößen die richtige Lösung zur Druckluft-, Sauerstoff- oder Stickstoffherzeugung.

Wir suchen immer die für Sie beste und effizienteste Lösung, ob bei der Eigeninvestition oder dem Contracting, vom kleinen Einzelkompressor bis zur Komplettlösung im Sinne einer „Total Solution“ oder „Turn-Key-Anlage“. Auf Wunsch Industrie-4.0-tauglich mit vollständiger Vernetzung, bei Bedarf in jeder Größenordnung absolut ölfrei.

Energieeffizient mit modernster Drehzahlregelung

Wer auf drehzahlgeregelte Kompressoren sowie übergeordnete Steuerungen setzt, kann seine Stromrechnung erheblich senken: Bei Kompressoren, die mit der VSD⁺-Technologie ausgerüstet sind, um bis zu **50 %** gegenüber einer schlecht ausgelasteten Station mit Vollast-Leerlauf-Regelung. Bis zu **60 %** Energiekosten sparen Sie sogar mit unserer neuen Kompressorserie mit VSD^s-Technologie. Damit amortisieren sich die Mehrkosten – sofern sie überhaupt noch vorhanden sind – oft innerhalb von ein bis zwei Jahren; und danach sparen Sie Monat für Monat für Monat ...

Gern unterstützen wir Sie bei Ihrem betrieblichen Energiemanagement oder bei Themen wie der BAFA-Förderung für konkrete Investitionen. Falls Sie es noch nicht wussten: Dafür müssen Sie nur nachweisen, dass Sie Energieeinsparungen von mindestens 25 % erzielen. Mit unserer Technik ein Kinderspiel! Mit Langzeitmessungen für ein Druckluft-Audit erbringen wir für Sie gern den Nachweis des konkreten individuellen Einsparpotenzials.



Hier finden Sie alles zur BAFA-Förderung:

Energieeffizient, vernetzt und maximal verfügbar



Wärme zurückgewinnen

Betrachtet man die **Lebenszykluszeiten** eines Druckluftsystems, so lohnen sich Investitionen in energieeffiziente Anlagen immer. Denn etwa 80 % der Gesamtkosten im Lebenszyklus (TCO) von Kompressoren entfallen nun mal auf die Energiekosten. Wenn Sie Ihre Anlagen immer am optimalen Betriebspunkt fahren und alle Maschinen sinnvoll auslasten, erreichen Sie **immer eine niedrigere Stromrechnung.**

Das gilt auch, wenn Sie die Verdichtungswärme Ihrer Kompressoren für andere Zwecke im Betrieb nutzbar machen können. Gern setzen wir entsprechende Lösungen mit Ihnen um. Damit können Sie die einmal eingesetzte elektrische Energie ein zweites Mal als Wärmeenergie verwenden: um die Hallenheizung zu unterstützen, Warmwasser zu erzeugen oder Prozesse aufzuheizen. **Wärmeenergie zu nutzen, rechnet sich sehr schnell.** Wir bieten Kompressoren an, in die solche Systeme bereits integriert sind, aber auch Nachrüstmöglichkeiten für vorhandene Anlagen.



Alles rund um die Wärmerückgewinnung:

Vernetzung für optimale Verfügbarkeit und Effizienz

Optimale Verfügbarkeit und höchste Effizienz bei der Druckluftherzeugung – diese Vorteile haben wir im Blick, wenn es darum geht, die Idee von **Industrie 4.0** umzusetzen. Die Vernetzung Ihrer Maschinendaten mit unserem Know-how – via Smartlink – ermöglicht eine kontinuierliche Überwachung Ihrer Druckluft-, Vakuum- oder Gaseanlage. Das Risiko eines Ausfalls wird minimal, und der Energieverbrauch und somit auch die Betriebskosten bleiben immer im optimalen Bereich. Darüber hinaus können wir alle Effizienzparameter einfach und kontinuierlich verfolgen und dokumentieren. Voraussetzung für dieses Plus an Sicherheit und Effizienz ist jedoch die Bereitschaft des Anwenders, also von Ihrer Seite, einen Teil Ihrer Betriebsdaten für uns als externen Dienstleister transparent zu machen. Hier stehen die meisten Unternehmen in Deutschland momentan erst am Anfang. Wir sind aber überzeugt davon, dass der beschriebene Service die Voraussetzung ist, um die **digitale Fabrik der Zukunft** wirtschaftlich und effizient mit Druckluft zu versorgen.



Erfahren Sie mehr zu Industrie 4.0:

Kosten über die gesamte Kompressor- und Gebläse-Lebensdauer – durchschnittlich 50 % Energieeinsparungen (VSD*)

Die VSD*-Technologie von AtlasCopco passt die Motordrehzahl automatisch an den Luftbedarf an – das Ergebnis sind erhebliche Energieeinsparungen von durchschnittlich 50 %. Über die gesamte Lebensdauer eines Kompressors oder eines Gebläses lassen sich die Kosten in Schnitt um 22 % senken. Zudem führt VSD dank eines geringeren Systemdrucks zu einer drastischen Verringerung des Energiebedarfs im gesamten Produktionsprozess.
QR-Code: [Whitepaper/Energieeffiziente Druckluftherzeugung](#)



■ Energieeinsparungen mit VSD ■ Investition ■ Wartung ■ Energie

Gehen Sie bei der Qualität auf Nummer sicher!



ölfrei gemäß Class 0 – seit über zehn Jahren

ölfreie Druckluft wird in allen Industriebereichen benötigt, bei denen höchste Luftqualität die entscheidende Voraussetzung für den Produktionsprozess und das Endprodukt ist. Wir wollten unseren Kunden hier absolute Sicherheit bieten. Deshalb haben wir schon 2006 den TÜV mit einer Baumusterprüfung für unsere ölfrei verdichtenden Schraubenkompressoren der Z-Serie beauftragt.

Mit den strengsten Testverfahren wurde die Druckluft in einem breiten Temperatur- und Druckbereich auf Öl in all seinen Zustandsformen hin überprüft. Ergebnis: Der TÜV fand keine Ölrückstände in der Ausgangsluft.

So waren wir der erste Hersteller, dessen ölfrei verdichtende Kompressoren nach der damals neuen Industrienorm für Luftreinheit zertifiziert wurden: **ISO 8573-1 Klasse 0**. Diese Norm klassifiziert die Druckluft nach drei Kontaminationsstoffen: Öl, Wasser und Staub. Sie liegt inzwischen in der dritten Fassung vor.

Inzwischen sind alle unsere ölfreien Kompressoren (= die gesamte Z-Serie), in Bezug auf die enthaltene Ölmenge nach Klasse 0 zertifiziert, und zwar gemäß der aktuellen Fassung der ISO-Norm 8573-1 (2010). Dazu gehören die Turbo-, Drehzahn-, Scroll- und Kolbenkompressoren ebenso wie die wassereingespritzten Schraubenkompressoren, die ölfrei verdichtenden Schraubenkompressoren oder die kombinierten vierstufigen Kolben-Schrauben-Kompressoren. All diese Maschinen liefern zu **100 % ölfreie Druckluft, und zwar von 300 mbar bis 40 bar**.

Viele Anwender konnten damit in den letzten Jahren höhere Produktionsstandards durchsetzen, um zum Beispiel den Anforderungen der Normen ISO 14 001 oder OHSAS 18 000 zu entsprechen.

Ganz zu schweigen davon, dass unsere Kompressoren so effizient arbeiten, dass Sie bei Neuinstallationen mit ölfreien Maschinen Ihre Betriebskosten und vor allem den Energieverbrauch immer deutlich senken.

Hier finden Sie alles zur ölfreien Druckluft:



Absolut ölfreie Druckluft – lebensmittelsicher zertifiziert



Lebensmittelsicherheit: Werk nach ISO 22000 zertifiziert

2015 haben wir in unserem Kompressorenwerk in Antwerpen ein Managementsystem für Lebensmittelsicherheit eingeführt und den Standort

nach ISO 22 000 zertifiziert. Denn wir finden: Wo Druckluft in der Lebensmittel- und Getränkeindustrie mit dem Endprodukt in Kontakt kommt, da brauchen unsere Kunden absolute Sicherheit.

Mit dem zertifizierten ISO-22000-Standard haben Sie, sofern Sie in dieser Branche tätig sind, nun den unabhängigen Nachweis, dass alle unsere Produkte

und Prozesse mit den Qualitätsanforderungen der Lebensmittelindustrie konform gehen. Das gilt nicht nur für alle gemäß Klasse 0 ölfrei verdichtenden Kompressoren und Gebläse der Z-Serie, sondern auch für die entsprechenden Trockner und Filter. Sie alle sind nach ISO 22 000 zertifiziert!

Klasse 0 bedeutet:

- ✓ Null Risiko durch Verunreinigungen
- ✓ Null Risiko für Ausschuss oder unsichere Produkte
- ✓ Null Risiko für Stillstandszeiten und Verluste
- ✓ Null Risiko für einen Imageverlust



Klasse	Gesamtkonzentration an Öl (Aerosole, flüssiges Öl, Öldämpfe) in mg/m ³
0	Angaben nach Geräteinhaber oder Lieferant und strenger als Klasse 1
1	< 0,01
2	< 0,1
3	< 1
4	< 5

Derzeitige ISO 8573-1 (2010) Klassen (die fünf Hauptklassen und die jeweils maximal zulässigen Gesamtkonzentrationen des Ölanteils).

Nach dem Spiel ist vor dem Spiel ...



ZUKUNFT



integriert

Optimale Verfügbarkeit zu geringen, planbaren Kosten

Ihre Profitabilität und die maximale Anlagenverfügbarkeit bei minimalen Gesamtbetriebskosten nehmen bei uns einen besonders hohen Stellenwert ein. Deshalb setzen wir auf einen engen Dialog, langfristige Beziehungen und die Einbindung in

Ihre Prozesse, Bedürfnisse und Ziele. Dabei schneiden wir unseren Service individuell auf Ihre Anforderungen zu – und ganz unabhängig davon, wann Sie Ihren Kompressor, Trockner oder andere Produkte für Ihre Druckluftanlage gekauft haben – und bei wem. Auf Wunsch überwachen wir Ihr Druckluftsystem auch online. Damit können Sie sich jederzeit auf die Produktivität und Verfügbarkeit Ihres Systems verlassen.

Umfassender Kundenservice auf jeder Ebene des Kundenkontakts, angefangen von standardisierten Originalteilen über kundenspezifische Servicepläne bis hin zu Fernüberwachung und Optimierung. Wir möchten, dass Sie Atlas Copco als leistungsstarken Partner erleben, der einen Beitrag zur Produktivität Ihrer Prozesse leistet. Die beste Möglichkeit, uns für Ihre Interessen einzusetzen, besteht im bestmöglichen Service für Ihr Druckluftsystem.

Unser Ziel ist es, dass Sie bei minimalen Lebenszykluskosten maximale Freude an Ihren Anlagen haben. Und das heißt: zuverlässiger Service, hohe Verfügbarkeit, geringstmöglicher Energieverbrauch, niedriger CO₂-Ausstoß. Wir überprüfen Ihre Systeme regelmäßig, rüsten bei Bedarf moderne Technik nach und sorgen so für eine stetige Steigerung der Effizienz.

Konnektivitätslösungen für Druckluftkompressoren

Unsere Konnektivitätslösungen wie Smartlink und OPC-UA Gateways erlauben Ihnen Ihre Produktionsprozesse zu automatisieren und Ihre Maschinen zukünftig miteinander zu vernetzen.

Was ist Smartlink? Smartlink ist das Fernüberwachungs- und Monitoringsystem von Atlas Copco, über das der Betreiber auf die Druckluftanlagen online zugreifen und die Werte von überall überprüfen kann. Erfahren Sie mehr zu Smartlink in unserem Kapitel "Monitoring und Visualisierung", auf den Seiten 217–220.

Was ist OPC-UA? Das OPC UA-Gateway ist ein universell einsetzbarer Computer für Steuerungs- und Konnektivitätsaufgaben mit dem Zweck den OPCUA Standard zu unterstützen. In erster Linie als IoT Gateway eingesetzt, ist das Gerät unabdingbar für die digitale Welt von morgen. Stichwort: Industrie 4.0.

Atlas Copco hat über 200.000 angeschlossene Kompressoren an mehr als 35.000 Kundenstandorten weltweit in Betrieb, die über 150 Datenmessungen pro Sekunde liefern. Dies ermöglicht uns unsere Produkte jeden Tag zu verbessern und Ausfällen in Ihrer Produktion vorzubeugen.

**24h SERVICE
HOTLINE**
01802-000021

[0,06 €/Verbindung aus dem dt. Festnetz, Mobilfunk max. 0,42 €/Min.]



Hier gehts zu unseren Serviceseiten:

Rundum sorglos mit umfassendem Service!



Simulation deckt Einsparpotenzial auf

Insbesondere, wenn die Druckluftstation schon mehrere Veränderungen erlebt hat, ist zu überlegen, ob die Dimensionierung noch passt. Idealerweise sollten Sie sich auch vor jeder Investition in einen neuen Kompressor eine Analyse Ihres Druckluftbedarfs einholen und die geplante Anschaffung dann mit verschiedenen Kompressorbauarten simulieren lassen. Dieser Service ist auch anzuraten, wenn ein System schon in die Jahre gekommen ist.

Bei einem Air-Scan überprüfen wir auf Wunsch Ihre komplette Installation und zeigen etwaige Schwachstellen in der Versorgung auf – von einfachen Leckagen bis hin zu suboptimalen Leitungsquerschnitten oder Kupplungen. Mit der Simulation des Verbrauches – für die wir die Daten der jeweils neuesten Kompressorgenerationen nutzen können – decken wir Optimierungsmöglichkeiten auf. Dabei ergibt sich für Sie eigentlich immer ein klares Einsparpotenzial.

Gerne rechnen wir für Sie aus, wie viel Energie je erzeugtem Kubikmeter Luft ein neu anzuschaffendes System im Vergleich zu Ihrer bisherigen Installation benötigt. Dieser Report bietet gute Ansätze für mögliche Maßnahmen – und eine Basis für die Diskussionen mit dem Management.



Jetzt kostenlose Messung anfordern!



Industrievermietung

Überbrücken Sie Ihre Engpässe

Wenn Sie kurzfristig zusätzliche Druckluft oder elektrische Energie benötigen, können Sie bei uns Kompressoren und Generatoren aller Art unkompliziert und schnell mieten. Binnen weniger Stunden können wir fast jeden Engpass in der Druckluftversorgung überbrücken – ob wegen eines Schadens die Station ausgefallen ist oder die Produktion nur zeitweise ausgeweitet werden soll. Sie brauchen keine neue Maschine zu kaufen, sondern erhalten von uns modernste Ausrüstung zu einem vergleichsweise geringen Mietpreis.

Zu den Kompressoren oder Generatoren liefern wir alle nötigen Trockner, Schläuche und Adapter gleich mit. Und während der gesamten Laufzeit betreuen wir unsere Kunden rund um die Uhr.



Warum nicht einfach die benötigte Druckluft mieten ...



Das ist AIRPlan!

Unglaublich aber wahr: Druckluft erzeugen ohne Investitionskosten. Mit AIRPlan verbinden Sie Planungssicherheit und maximale Verfügbarkeit mit maximaler Flexibilität.

Der Kauf einer Druckluftanlage hat einen großen Einfluss auf Ihren Investitionsaufwand. Mit AIRPlan haben Sie eine fixe monatliche Rate mit der Sie kalkulieren können. Somit sind alle Kosten für die Druckluftstation Teil Ihrer Betriebskosten und die Investitionskosten stehen für neue Geschäftschancen zur Verfügung.

In der monatlichen Rate sind ebenfalls die Servicekosten enthalten, die auf eine definierte Betriebsstundenanzahl kalkuliert sind. Die AIRPlan Modelle sind auf viele Produkte der Atlas Copco Kompressoren und Drucklufttechnik GmbH anwendbar.

Ihre Vorteile durch AIRPlan

- Neueste Kompressortechnik
- Maximale Verfügbarkeit
- Flexibilität
- Finanzielle Vorteile – keine Investitionskosten (feste Rate)

Die Beispielrechnung bezieht sich auf das Modell GA7VSD+ FF, UD 15+ Filter, einem Aktivkohle-adsorber QDT 20, einem Filter DDP 20+, einem Druckluftbehälter 1000l, Öl-Wasser-Trenner.

***Beispielrechnung. Fordern Sie ihr individuelles Angebot an.**



AIRPlan – immer die individuell passende Lösung

AIRPlan Flex – als Basisangebot:

2 – 10 Jahre Laufzeit / ohne Investitionskosten
hohe Flexibilität / BAFA-Förderung möglich

AIRPlan Fix – für große Installationen:

5 – 10 Jahre Laufzeit / ohne Investitionskosten
Kalkulierbare Kosten / BAFA-Förderung möglich

AIRPlan Pro – „Contracting“:

6 – 10 Jahre Laufzeit / externes Betreibermodell
BAFA-Förderung bis zu 40 % / Abrechnung nach m³

AIRPlan	Flex	Fix	Pro
Moderne & effiziente Anlage	✓	✓	✓
Keine Investitionskosten	✓	✓	✓
UP- / Downgrade des Systems	möglich	-	-
Abrechnungsmodell	monatlich	monatlich	pro m ³
Laufzeit in Jahren	2 – 10	5 – 10	6 – 10
Maschinenübernahme	möglich	möglich	-
Vorzeitige Beendigung	möglich	-	-
Betreiber	Kunde	Kunde	ext. Partner
BAFA-Förderung möglich	✓	✓	✓
Installationskosten+Inbetriebnahme	✓	✓	✓
Service existierender Anlagen einbinden	möglich	möglich	✓
Service inklusive	✓	✓	✓



Individuelles AIRPlan-Angebot anfragen:

... klassisch kaufen geht natürlich auch und jetzt noch einfacher!



Kompressoren und Druckluftzubehör online Shoppen!

Besuchen Sie unseren Atlas Copco WEBSHOP für Kompressoren, Druckluftaufbereitung wie Kältetrockner, Druckluftbehälter, Filter, Druckluftzubehör, Stickstoffgeneratoren und mehr.

In unserem Online-Shop haben Sie die Möglichkeit, Atlas-Copco-Kompressoren und komplette Druckluftstationen **bis 37 kW** direkt beim Hersteller zu bestellen. Darüber hinaus erhalten Sie hier Original Atlas Copco Produkte für die Druckluftaufbereitung wie Druckluft-trockner für verschiedene Anwendungen, Druckluft-Filter und Filter-Kartuschen oder Filterelemente.

Entdecken Sie hier außerdem unser Druckluftleitungsnetz Airnet, das Sie im Baukastenprinzip ganz Ihren Vorstellungen anpassen können.

Für große Projekte besteht die Möglichkeit die Produkte individuell zu konfigurieren und sich ein persönliches Angebot erstellen zu lassen.

Sie können die Artikel nach verschiedenen Kriterien filtern, wie etwa installierter Leistung, Volumenstrom oder maximalem Betriebsdruck, und auf eine Vergleichsliste setzen, um die technischen Features übersichtlich im Blick zu haben.

Kaufen Sie ausgewählte Kompressoren und Zubehör direkt über den Shop, was sich etwa bei kleineren Werkstattkompressoren oder Zubehör zur Druckluftaufbereitung anbietet. Bei beratungsintensiveren Maschinen empfehlen wir Ihnen nach wie vor, uns zunächst zu kontaktieren oder einen Händler in Ihrer Nähe aufzusuchen. Über eine interaktive Karte finden Sie Ihren Ansprechpartner vor Ort.



Hier geht's direkt zu unserem Online Shop:

Bleiben Sie immer auf dem Laufenden ...



Wir senden auf allen Kanälen

Nichts ist so alt wie der Katalog und die Technik von gestern. Wenn Sie beim Thema Kompressoren und Drucklufttechnik, Vakuumtechnik und Gaseversorgung immer auf dem Laufenden bleiben wollen, nutzen Sie doch eine der folgenden Möglichkeiten.

Druckluftwissen-Online

Auf unseren Webseiten zu Kompressoren und Drucklufttechnik finden Sie natürlich alle Informationen zu unseren Produkten und Innovationen rund um alle Druckluftthemen. Darüber hinaus bieten wir hier noch weitere interessante, aktuelle Anwenderberichte sowie Whitepaper zu verschiedenen Themen zum Download an.



[Atlas Copco Druckluftwissen](#)

Crossmedial

In unserem **Print-Shop** www.podshop.se/AtlasCopco/ können Sie zahlreiche aktuelle Datenblätter und Broschüren herunterladen. Schauen Sie doch mal vorbei!



[Atlas Copco Print-Shop](#)

Online

Auf unserer Website www.atlascopco.com/de-de/compressors finden Sie alle Produkte unseres Konzerns, übersichtlich nach Themen geordnet. Hier stehen auch immer aktuelle Nachrichten aus dem Konzern, Ankündigungen zu Messebeteiligungen oder Termine zu unseren Webinaren.



[Atlas Copco Kompressoren Website](#)

Luftpost/Blog/Newsletter

Bei Atlas Copco glauben wir an den Austausch von Wissen und Best Practices mit unseren Kunden und Partnern. In unserem Blog berichten wir regelmäßig zu verschiedensten Themen. Alles dreht sich in erster Linie um Druckluft, aber wir schauen auch über den Tellerrand hinaus. Ob Sie mehr über die Funktionsweise Ihres Druckluftsystems wissen, Ihre Druckluftanlage optimieren wollen oder die Energieeffizienz Ihres Kompressors erhöhen möchten. Wir berichten über interessante Fakten und Tipps zum Nutzen von Druckluftanwendungen. Fordern Sie den Newsletter an und verpassen Sie keine Neuigkeiten, Whitepaper oder Webinare mehr.



[Atlas Copco Kompressoren Blog](#)

... mit unseren analogen und digitalen Medien.

Gratis: Handbuch der Drucklufttechnik

Im „Handbuch der Drucklufttechnik“ erfahren Sie auf 160 Seiten nahezu alles Wissenswerte zur Drucklufttechnik – kostenlos. Es wurden von Experten und Praktikern geschrieben und richtet sich an Anfänger wie Fortgeschrittene, die mehr über die Drucklufttechnik erfahren möchten.

Das Kompendium steigt mit den physikalischen Grundlagen ein, erläutert alle gängigen Bauarten von Kompressoren sowie von Vakuumpumpen, Nachverdichtern (Boostern) und anderen Druckerhöhern. Weiter geht es mit Kapiteln zur Steuerung und Regelung, zur Auslegung einer Druckluftstation, der Druckluftaufbereitung oder der Wärmerückgewinnung. Zum Schluss finden sich zahlreiche praxisnahe Berechnungsbeispiele.

Fordern Sie ihr persönliches Exemplar unseres Handbuchs noch heute kostenlos an!



Handbuch der Drucklufttechnik



Social Media

Folgen Sie auch unseren Social Media Kanälen. Ob Youtube, LinkedIn oder Facebook, wir haben immer was zu erzählen. Kurzweilige Videos, interessante Stories und 1000 Details, neue Termine zu Webinaren und mehr.



Serviceseiten für BAFA und Energieeffizienz:

Auf unseren Webseiten haben wir alle wichtigen Informationen für Sie zum Thema Bafa Förderung zusammengestellt. Mit dem QR Code gelangen Sie direkt auf unsere Serviceseiten:



Projektservice für Ingenieur und Planungsbüros:

Benötigen Sie Ausschreibungstexte für Kompressoren oder Druckluft Aufbereitung? Hilfe bei der Auslegung Ihres Industriekompressors? Dann sehen Sie sich unsere Serviceseiten an:



Maßgeschneiderte Lösungen für Erstausrüster (OEM)

Atlas Copco kann auf eine lange Geschichte der Zusammenarbeit mit OEM-Kunden weltweit zurückblicken, maßgeschneiderte Druckluft- und Industriegassysteme auf der Grundlage ihrer einzigartigen Anwendungen und spezifischen Anforderungen zu produzieren.

Atlas Copcos OEM Team: Unsere erfahrenen Ingenieure, globalen Kundenbetreuer und lokalen Servicetechniker verfügen über umfassendes Know-how in der Zusammenarbeit mit OEM-Partnern und der Bereitstellung kundenspezifischer Lösungen.

Ihre Ideen und Anforderungen ...

Manchmal sind Standardlösungen einfach unzureichend. Sie haben vielleicht eine einzigartige Anwendung oder eine risikoreiche Produktionsumgebung, oder weil Sie einfach eine komplett schlüsselfertige Lösung bevorzugen, die von einem zuverlässigen Lösungsanbieter entwickelt wurde. Atlas Copco kann Ihnen das Druckluft- oder Industriegassystem liefern, das Ihren speziellen Anforderungen entspricht. Mit Atlas Copco erhalten Sie überlegene Qualität in einer maßgeschneiderten Lösung, die speziell für Sie entwickelt wurde.

... unser maßgeschneidertes 5 Konstruktionsprinzipien



Sicherheit geht vor

Zusätzlicher Schutz ist der Grund, warum viele unserer Kunden eine maßgeschneiderte Lösung benötigen. Deshalb steht Sicherheit immer an erster Stelle, von der Konstruktion, Entwicklung und Fertigung bis zur Inbetriebnahme Ihrer Druckluft- oder Industriegassysteme. Sie finden sie in unseren zusätzlichen Sicherheitsmerkmalen, in der Qualität unserer Materialien und sogar in unseren speziellen Überwachungsmöglichkeiten.



Kompaktes Design

Das kundenspezifische Design muss nicht sperrig sein. Wir wissen, dass erhöhte Größe und Gewicht oft mit höheren Kosten verbunden sind. Deshalb wählen wir Materialien, die Ihr Druckluft- und Industriegassystem so kompakt, leicht und leicht transportierbar wie möglich halten.



Eine komplett schlüsselfertige Lösung

Genießen Sie 100%igen Seelenfrieden. Atlas Copco baut Ihr gesamtes Druckluft- und Industriegassystem nach Maß, vom Kompressor über die Luftaufbereitung bis hin zum Gasgenerator und den Steuerungen. Wir stellen sicher, dass alle Komponenten für eine optimale Leistung nahtlos zusammenarbeiten.



Ihre Vorteile:

- Atlas Copco kann die volle Verantwortung für das Design des Druckluft- oder Industriegassystems übernehmen.
- Das Druckluft- oder Industriegassystem kann einfach repliziert werden.
- Optimales Preis- & Kostenmanagement
- Nur ein Ansprechpartner
- Unterstützendes Lieferantenmanagement
- Bessere Verhandlungsstärke
- Langzeit-Kundenbeziehung
- Einfachheit Geschäfte zu machen
- Nationale/Globale Serviceeinrichtungen
- 24/7 Service Verfügbarkeit weltweit



Ergebnis für Sie

für bewährte Atlas Copco Qualität



Überragende Zuverlässigkeit

Sie können es sich nicht leisten, dass Ihr Kompressor Ihre Produktion stilllegt. Die Systeme von Atlas Copco verfügen über hochwertige Komponenten, die einen störungsfreien Betrieb gewährleisten. Ihre Einheit oder Ihr Aggregat wird gründlich getestet, bevor es unsere Produktionsstätte verlässt.



A-Z Service

Atlas Copco hat alle Dienstleistungen, die Sie benötigen, im Haus. Dazu gehören unsere Abteilungen für Design, Entwicklung, Prüfung und Kundenbetreuung. Aber unsere Verantwortung endet hier nicht. Unsere Servicetechniker sorgen auch nach der Inbetriebnahme für die optimale Leistung Ihres Systems.

Ein überzeugendes OEM-Angebot:

- **Atlas Copco's OEM Team:** Unsere engagierten Designingenieure, globalen Kundenbetreuer und lokalen Servicetechniker verfügen über umfassende Erfahrung in der Zusammenarbeit mit OEM-Partnern und der Bereitstellung kundenspezifischer Lösungen.
- **Betriebsinterne Kompetenz:** Atlas Copco verfügt über umfassende Druckluftkompetenzen und -lösungen, von unterschiedlichen Kompressor-technologien bis hin zur Luftaufbereitung und Industriegaserzeugung. Darüber hinaus verfügen wir über hochmoderne interne Produktions- und Prüfeinrichtungen auf dem neuesten Stand der Technik.
- **Unsere Flexibilität:** Ganz gleich, ob Sie nur geringfügige Modifikationen oder eine maßgeschneiderte, komplexe Einheit benötigen, wir können Ihre individuellen Anforderungen erfüllen.
- **Erstklassige Qualität:** Sie können sich darauf verlassen, dass Atlas Copco die zuverlässigsten Druckluftsysteme auf dem Markt liefert.



Kundenspezifische Druckluft- und Industriegaslösungen

Ein Prozess, der den Kreis schließt: Unser engagiertes Entwicklungsteam für Sonderanfertigungen verwendet ein Standardverfahren, um einzigartige Projekte in Angriff zu nehmen. Und alles beginnt mit Zuhören. Was sind Ihre einzigartigen Anforderungen und Spezifikationen, Ihre Herausforderungen, Ihre Anwendungen und Ihre Sonderwünsche?

Das ist nur der Anfang einer echten Zusammenarbeit, während wir uns durch die Design-, Vorschlags-, Bau-, Test- und Optimierungsphasen arbeiten. Das Ergebnis ist beinahe ein Kunstwerk, das hervorragende Leistungen bietet, die Sie über Jahre hinweg schätzen werden.

Atlas Copco kann Ihren gesamten Druckluft- und Rein gasbedarf mit kompletten, integrierten Systemen decken, die Kompressoren, Trockner, Filter, Abscheider, Stickstoff- und Sauerstofferzeugungsskids, Booster, Container und vieles mehr umfassen. Atlas Copco kann all diese Technologien intern beziehen und sicherstellen, dass sie nahtlos zusammenarbeiten, um eine optimale Leistung zu erzielen.

Das gibt Ihnen die Gewissheit, dass Atlas Copco die Verantwortung für den gesamten Prozess übernehmen wird. Darüber hinaus können Sie mit nur einem Lieferanten arbeiten, einem einzigen Ansprechpartner für die Konstruktion, Inbetriebnahme und Wartung Ihres gesamten Systems. Außerdem profitieren Sie von reduzierten Konstruktionskosten und einem engagierten Partner, der Ihr Druckluft- oder Industriegassystem in- und auswendig kennt.

Sie wissen schon,
was Sie benötigen?



Hier geht's direkt zum OEM-Service

Unser Lösungsportfolio

Druckluftkompressoren



Kolben



Scroll



Öleingespritzte
Schraubenkompressoren



Ölfreie
Schraubenkompressoren

Ein Lieferant, 100% Qualität

- Individuelle Anpassungen in Design und Funktion
- Kundenspezifische Lackfarbe nach Wahl des Kunden
- Individuelle Spannung möglich
- Echter globaler Service und Support, wie er von keinem anderen Unternehmen in dieser Branche geboten wird
- SMARTLINK Fernüberwachung
- Notfall-Hotline - 24 Stunden am Tag, 365 Tage im Jahr für alle inländischen Kunden. Die Hotline ist unter 01802-000021 zu erreichen.

Gasgeneratoren und Druckluftaufbereitung



Gasgeneratoren

- Stickstoff
- Sauerstoff



Filter

- Koaleszenz
- Partikel
- Hochdruck
- Silikonfrei



Trockner

- Kälte
- Adsorption
- Membran



Verrohrung

- Größe: 1-6"
- Aluminium
- Edelstahl



In folgenden Bereichen sind wir bereits erfolgreich vertreten:

- Landwirtschaftliche Ausrüstung
- Mobile Energie- & Solarlösungen
- LKW- & LKW-Aufbauhersteller
- Feuerwehren
- Druckindustrie
- Industriegase
- Biogasanlagen
- Schneeerzeugung
- Laserschneiden
- Atemluft
- Laborausstattungen
- Asphalt & Zement
- Lebensmittel & Getränke
- Brauereien
- Ausrüstung von Baumaschinen
- Medizintechnik/ Krankenhaustechnik
- Maschinen zur Holzbearbeitung
- Tankstellen- & Werkstattausrüster
- Abwasseraufbereitung
- Waschstraßen
- Brandschutz
- Schienenfahrzeuge
- Recycling
- Marine
- Dentaltechnik
- Kraftwerksausrüster
- u.v.m.

Luft- und wassergekühlte Kaltwassersätze



Kaltwassersätze

Inhaltsverzeichnis

INHALT	SEITE
EINFÜHRUNG	2
Nachhaltig, zertifiziert und verantwortungsbewusst	3
Die beste Lösung für Ihre Vakuum-, Druckluft- und Gasversorgung: Energieeffizient, vernetzt und maximal verfügbar	4
Gehen Sie bei der Qualität auf Nummer sicher! Absolut ölfreie Druckluft – lebensmittelsicher zertifiziert	6
Nach dem Spiel ist vor dem Spiel: Rundum sorglos mit umfassendem Service!	8
Warum nicht einfach die benötigte Druckluft mieten? AIRPlan!	10
Klassisch kaufen geht natürlich auch und jetzt noch einfacher: Unser Online Shop	11
Bleiben Sie immer auf dem Laufenden mit unseren analogen und digitalen Medien.	12
Massgeschneiderte Lösungen für Erstausrüster (OEM)	14
ÖLEINGESPRITZTE KOMPRESSOREN	21
Ölfreie und ölgeschmierte Kolbenkompressoren, 0,75 bis 7,5 kW: Automan	24
Ölgeschmierte Kolbenkompressoren, 1,5 bis 15 kW: LE/LT	33
Öleingespritzte Schraubenkompressoren, 2,2 bis 7,5 kW: G 2-7	37
Öleingespritzte Schraubenkompressoren, 7,5 bis 15 kW: G 7-15	40
Öleingespritzte Schraubenkompressoren, 15 bis 22 kW: G 15L-22	42
Öleingespritzte Schraubenkompressoren, 5,5 bis 11 kW: GA 5-11	44
Öleingespritzte Schraubenkompressoren mit variabler Drehzahlregelung, 7,5 bis 110 kW: GA 5-110 VSD*	46
Öleingespritzte Schraubenkompressoren, 22 bis 37 kW: GA 22-37 VSD ^s	48
Öleingespritzte Schraubenkompressoren, 15 bis 26 kW: GA 15-26	50
Öleingespritzte Schraubenkompressoren, 11 bis 30 kW: GA 11*-30	52
Öleingespritzte Schraubenkompressoren, 30 bis 90 kW: GA 30*-90	54
Öleingespritzte Schraubenkompressoren, 90 bis 160 kW: GA 90*-160 / GA 110-160 VSD*	57
Öleingespritzte Schraubenkompressoren: 180 bis 500 kW: GA 180-500/ GA 200-315 VSD*	59
Öleingespritzte Schraubenkompressoren, 90 bis 250 kW: G 90-250 (VSD)	62
Öleingespritzte Schraubenkompressoren, 110 bis 200 kW: GR 110-200	64
Ölgeschmierte Hochdruck-Tauchkolbenkompressoren, bis zu 351 bar(a), bis zu 110 kW: CU	65
Ölgeschmierter Gas-Schraubenkompressor, 32 bar(a): GG-VSD	66
Erdgastankstationen für Autos und Busse: S100/S750	67
Zubehör für CNG/NGV Erdgasbetankungsstationen: PRMS 1000/ PRMS 3000	68
ÖLFREI VERDICHTENDE KOMPRESSOREN	69
Ölfrei verdichtende Kolbenkompressoren, 0,55 bis 1,5 kW: LFX 0,7-2,0	73
Ölfrei verdichtende Kolbenkompressoren, 1,5 bis 7,5 kW: LF 2-10	75
Ölfrei verdichtende Scrollkompressoren, 1,5 bis 22 kW: SF 1-22	77
Wassereingespritzte Schraubenkompressoren, 15 bis 55 kW: AQ 15-55 VSD	80
Ölfrei verdichtende Doppeldrehzahnkompressoren, 15 bis 55 kW: ZT 15-22, ZR/ZT 30-45, ZR/ZT 22-37-55 VSD	83
Ölfrei verdichtende Schraubenkompressoren, 75 bis 160 kW: ZR/ZT 75-160 VSD*	85
Ölfrei verdichtende luft- und wassergekühlte Schraubenkompressoren, 55 bis 935 kW: Z 55-900 (VSD)	87
Ölfrei verdichtende Turbokompressoren, 355 bis 3150 kW: ZH 355-900 / ZH 350*-900*	96
Energierückgewinnungseinheit für wassergekühlte ölfrei verdichtende Kompressoren von 90 bis 900 kW: ER 90-900	99

INHALT	SEITE
ÖLFREI VERDICHTENDE KOMPRESSOREN FÜR NIEDER- UND HOCHDRUCKANWENDUNGEN	100
Lösungen für Nieder- und Hochdruck	101
Ölfreie, einstufig verdichtende Schraubenkompressoren, 30-500 kW: ZE/ZA (VSD)	103
Ölfrei verdichtende Schraubengebläse, 18,5 bis 355 kW: ZS (VSD)	104
Ölfrei verdichtende Drehkolbengebläse, 2,2 bis 315 kW: ZL (VSD)	105
Ölfrei verdichtende Turbogebläse mit variabler Drehzahlregelung, 120 und 250 kW: ZB 5-6 VSD*	106
Ölfrei verdichtende, mehrstufige Zentrifugalgebläse, 4 bis 2600 kW: ZM (VSD)	107
Ölfrei verdichtende Tauchkolbenkompressoren, bis 447 bar(a), bis 37 kW: DM	108
Ölfrei verdichtende Kolbenkompressoren, bis zu 100 bar, 37 bis 315 kW: DX/DN	109
Ölfrei verdichtende Kolbenkompressoren, bis zu 150 bar, bis zu 560 kW: HX/HN	110
Ölfrei verdichtende Kolbenkompressoren, bis zu 40 bar, 37 bis 160 kW: P 37-160	111
Ölfrei verdichtende Schrauben- und Kolbenkompressoren, bis zu 100 bar, 143 bis 712 kW: ZD	113
MEDIZINISCHE AUSTRÜSTUNG	116
Medizinische Druckluftanlage: uAIR	118
Ölfrei verdichtende Kolbenkompressoren für medizinische Anwendungen: LF-MED	121
Ölfrei verdichtende Scrollkompressoren für medizinische Anwendungen: SF-MED	122
Ölfrei verdichtende Zahnkompressoren für medizinische Anwendungen: ZT-MED	123
Wassereingespritzte Schraubenkompressoren für medizinische Anwendungen: AQ-MED	124
Schraubenkompressoren für medizinische Anwendungen: GA-MED	125
Medizinische Luftreiniger: MED / MED*	127
Medizinische Vakuumanlage: mVAC	129
LUFT- UND GASAUFBEREITUNG	132
Druckluftaufbereitung	133
Kältetrockner, 6 bis 1166 l/s: FX	136
Kältetrockner, 6 bis 4000 l/s: FD, FD-VSD	138
Kaltregenerierende Adsorptionstrockner, 25 bis 260 l/s: CD	143
Kaltregenerierende Adsorptionstrockner, 1 bis 1600 l/s: CD*	144
Gebälseluft-Adsorptionstrockner, 360 bis 1600 l/s: BD	148
Gebälseluft-Adsorptionstrockner, 100 bis 3000 l/s: BD*	150
Warmregenerierende Adsorptionstrockner HOC, 200 bis 3600 l/s: MD	152
Drehtrommeltrockner, 400 l/s: MDG 450	154
Warmregenerierende Adsorptionstrockner HOC, 300 bis 3600 l/s: ND	156
Warmregenerierende Adsorptionstrockner HOC, 550 bis 3600 l/s: XD*	158
Membranlufttrockner: SD	160
Luftreinigungsanlagen für Atemluft: BAP / BAP*	162
Druckluftaufbereitung: Was Sie noch erwägen sollten / Fortschrittliche Filtertechnologie	164
Druckluftfilter: DD+, PD+, UD+, DDp+, PDp+, QD+-Filter	166
Aktivkohlefilter, 20 bis 1800 l/s: QDT	168
Wasserabscheider/-ableiter, Kondensatableiter, Nachkühler: WSD / WD / TD / HD / EWD	170
Öl-/Wasserabscheidersysteme für Kondensatbehandlung: OSC	172
Druckluftbehälter: DLB 120-10000	174

Inhaltsverzeichnis

INHALT	SEITE
INDUSTRIEGASE	176
Stickstoffgeneratoren / Sauerstoffgeneratoren	177
PSA-Stickstoffgeneratoren, Kapazität 8 bis 100 Nm ³ /h, Reinheit 95 bis 99,999 %: NGP 8-100+	180
PSA-Stickstoffgeneratoren, Kapazität 240 bis 1.300 Nm ³ /h, Reinheit 95 bis 99,999 %: NGP 240-1300+	182
PSA-Stickstoffgeneratoren, Kapazität 10 bis 115 Nm ³ /h, Reinheit 95 bis 99,999 %: NGP 10-115 Basic	184
Stickstoffmembrangeneratoren, Kapazität 7 bis 70 Nm ³ /h, Reinheit 95 bis 99,5 %: NGM 7-70+	186
Hochdruck-Stickstoffsäule, 40 bar/300 bar	188
PSA-Sauerstoffgeneratoren, Kapazität 2 bis 200 Nm ³ /h, Reinheit 90 bis 95 %: OGP 2-200	190
PSA-Sauerstoffgeneratoren, Kapazität 2 bis 30 Nm ³ /h, Reinheit 90 bis 95 %: OGP+ 3-30	192
TURBOKOMPRESSOREN UND TURBOEXPANDER	195
Turbomaschinen	196
Getriebeturbokompressoren für Gas- und Luftanwendungen, bis zu 35 MW, 205 bar: GT	198
Einwelliger Radial-Turbokompressor für Luftzerlegungsanlagen, bis zu 30 MW, 7 bar: RT	199
Turbokompressoren mit Direktantrieb für Polyethylen und Polypropylen, bis zu 10 MW, 43 bar: T	200
Radial-Turboexpander für kryogene Anwendungen, bis zu 23 MW, 200 bar: EC, ECM	202
Expandergeneratoren mit Integralgetriebe für industrielle Anwendungen und zur Energierückgewinnung: EG, EG _i , EEG _i	203
Getriebeverdichter mit Radialturbine (Compander), bis 35 MW	204
PROZESSKÜHLUNG	207
Luftgekühlte Kaltwassersätze, 4 bis 90 kW: TCX 4-90 A	208
UMFASSENDE KUNDENSERVICE	210
Umfassender Kundenservice	211
Energieeffizienz – AIRScan / ES-Systeme / Optimizer 4.0 / Equalizer 4.0 / Wärmerückgewinnungssysteme	212
Monitoring und Visualisierung – SMARTLINK, SMARTLINK App	217
Servicevereinbarungen	221
Modernisierung und Upgrades	225
Schmierstoffe & Kompressorenöle	228
Originalteile	233
AIRnet	236
Dienstleistungen, die überzeugen	241
Atlas Copco Projektierung – von der Planung bis zu TurnKey-Anlagen	242
Atlas Copco Industriervermietung	244
Atlas Copco Customer Finance	246

Öleingespritzte Kompressoren

Atlas Copco bietet eine große Auswahl an öleingespritzten und ölgeschmierten Kompressoren: von Kolbenkompressoren bis hin zu öleingespritzten Schraubenkompressoren sowie von Kompressoren mit fester Drehzahl bis hin zu hochmodernen Geräten mit variabler Drehzahlregelung.

Wir bieten Druckluftlösungen für praktisch jede Anwendung und stimmen diese genau auf Ihren individuellen Bedarf ab. Unsere öleingespritzten Kompressoren sind die beste Wahl für alle Industrieanwendungen, die Leistungsstärke, eine hohe Energieeffizienz, sowie eine erstklassige Qualität erfordern.

1994 war Atlas Copco Pionier bei der Entwicklung der variablen Drehzahlregelung, die bedarfsorientierte Druckluft ermöglichte. Mit dieser Technologie kann im Vergleich zu Kompressoren mit fest eingestellter Drehzahl durchschnittlich 35 % Energie eingespart werden.

2013 hat Atlas Copco neue Maßstäbe gesetzt. Die GA VSD⁺ Technologie ist der nächste Schritt in der variablen Drehzahlregelung. Hiermit können durchschnittlich 50 % Energie eingespart werden.

2021 setzen wir wieder neue Maßstäbe mit der GA-VSD^S Technologie. Hiermit können sogar Energieeinsparungen von bis zu 60% erzielt werden.

Öleingespritzte Kompressoren

Wir bieten langlebige Kolbenkompressoren (wie z. B. die Baureihe LE/LT) und Schraubenkompressoren der Spitzenklasse mit hohem Volumenstrom und Effizienz (Baureihe GA, von 4 bis zu 13 bar und Gas-Schraubenkompressoren der Baureihe GG mit bis zu 16 bar). Für den Fall, dass höhere Drücke erforderlich sind, stehen unsere zweistufigen Schraubenkompressoren der Baureihe GR ebenfalls zur Verfügung (13 bis 20 bar). Bei Drücken bis zu 350 bar sind unsere Kompressoren der Baureihe C für Druckluft- und Gasanwendungen erhältlich.

VSD – Direkte Energieeinsparungen von durchschnittlich 35 %

- Minimale Entlastungsverluste
- Der Volumenstrom passt sich an den aktuellen Druckluftbedarf an.
- Keine unnützen Leerlaufzeiten
- Die präzise Druckregelung in den VSD-Kompressoren ermöglicht ein schmales Druckband und einen niedrigen Betriebsdruck, was sich in einem niedrigeren Stromverbrauch niederschlägt

GA VSD+ – Direkte Energieeinsparungen von durchschnittlich 50 %

- Mit der neu eingeführten mit GA VSD+ verbesserten VSD-Technologie können dank eines integrierten Dauermagnetmotors durchschnittlich 50 % Energieeinsparungen erzielt werden
- Optimierte Kühlung für alle VSD+-Kompressoren
- Kein Entlaster, keine Abblasverluste

Indirekte Energieeinsparungen

- Der niedrigere Betriebsdruck der VSD-/VSD+-Technologie ermöglicht zusätzliche Einsparungen von bis zu 10 %
- Niedrigerer Leistungsbedarf für vorhandene Grundlastmaschinen
- Geringe Verluste durch Undichtigkeiten; z. B. sind die Luftverluste bei 6 bar 13 % geringer als bei 7 bar
- Die meisten Druckluftanwendungen verbrauchen weniger Luft bei niedrigerem Druck.

Ganz gleich, ob Sie große Dieselmotoren oder Schwingungsdämpfer für die Automobilindustrie gießen, Metallteile mit Poliermaschinen reinigen oder Baumaschinen, Fahrräder, Brückenkomponenten oder Haushaltsgeschirr herstellen, wir versorgen Sie mit dem benötigten Druckluft- und Gassystem.

Der Kompressor, der Kältemittelrockner, alle Filter und Kondensatablässe, das Steuersystem, die Rohrleitungen und sogar die Rohranschlüsse. (Fast) alle Komponenten können je nach Bedarf in einer Maschine integriert werden – immer zuverlässig und stabil, bestehend aus tausenden von bewährten Komponenten und extrem effizient. Mit diesen integrierten Lösungen benötigt ihre komplette Anlage nicht nur weniger Platz, sondern neben den minimalen Montagekosten sparen Sie dank der geringeren Druckabfälle sogar noch mehr Energie.

Bei welcher Anwendung auch immer die Erzeugung von Druckluft benötigt wird, wir haben in jedem Fall die richtige Ausrüstung. Dies kann für Transportunternehmen sein, die ihre Schiffe mit Druckluft versorgen müssen, für Fahrzeughersteller, Zulieferer von Bauteilen für Koksofen oder für Spezialunternehmen, die Schweißnähte beim Bau von Pipelines in der Wüste anbringen. Unsere Kompressoren erzeugen die richtige Druckluft für alle Zwecke und sind auch unter schwierigen Einsatzbedingungen extrem zuverlässig.

Wir verfügen über spezielle Montageteams für die Marine- und Schienentechnik und haben individuelle Produkte für diese Bereiche entwickelt. In der Schienenindustrie beispielsweise erzeugen unsere Schraubenkompressoren Betriebsdruckluft zum Bremsen oder zur Steuerung der Ventile. Unsere Kolbenkompressoren unterstützen die Hauptmotoren zum Starten von Schiffen, unsere öleingespritzten Schraubenkompressoren erzeugen Instrumentenluft an Bord von Schiffen und unsere Generatoren erzeugen den benötigten Stickstoff für Frachtschiffe, um die Haltbarkeit von Nahrungsmitteln zu verlängern, die auf dem Seeweg transportiert werden, oder um Ölpipeline-Systeme zu reinigen. Unsere Ersatzteile sind weltweit erhältlich.





Ölfreie und ölgeschmierte Kolbenkompressoren, 0,75 bis 7,5 kW

Baureihe Automan

Hohe Leistung, einfache Bedienung
Automan-Kompressoren wurden entwickelt, um dem Anwender maximale Sicherheit zu bieten. Sie benötigen nur wenig Platz, sind einfach zu bedienen und werden als komplettes, einsatzbereites System geliefert.

- AH 10 – 20, 8 bar | Seite 24
- AF 25 – 30, 10 bar | Seite 25
- AC 21 – 100, 10/11 bar | Seite 26
- AC 31 – 55 PRO, 10/11 bar | Seite 27
- AC 40 – 100, 15 bar | Seite 28
- AC 56 – 371, 10/14 bar | Seite 29
- AC 20 – 40, 11 bar, S | Seite 30
- AC 55 – 100, 11 bar, S | Seite 31
- AC 40 – 75, 15 bar | Seite 32



Öleingespritzte Schraubenkompressoren, 5 bis 500 kW

Baureihe GA

Unsere robusten Arbeitstiere
Diese Baureihe bietet die perfekte Kombination aus innovativer Schraubentechnologie, umweltfreundlicher Bauweise und hervorragender Qualität bei minimalen Betriebs- und Montagekosten. Dank zahlreicher Varianten und Optionen finden Sie mit Sicherheit den idealen Kompressor für Ihre Anforderungen.

- GA 5-11 | Seite 44
- GA 15-26 | Seite 50
- GA 11*-30 | Seite 52
- GA 30*-90 | Seite 54
- GA 90*-160* | Seite 57
- GA 180-500 | Seite 59



Ölgeschmierte Kolbenkompressoren, 1,5 bis 15 kW

Baureihe LE/LT

Leistungsstark, langlebig und zuverlässig
Kann individuell kombiniert werden. Für geringere Luftmengen und hohe Leistung bei gleichzeitig niedrigen Energiekosten und geringen Umweltbelastungen.

- LE/LT 2-20 | Seite 33



Öleingespritzte Schraubenkompressoren mit variabler Drehzahlregelung

**Baureihe GA 5-110 VSD+
GA 22-37 VSD^S**

Durchschnittlich bis zu 50 % Energieeinsparungen bieten die VSD⁺-Baureihen. Unsere neuen GA VSD^S-Modelle legen mit Energieeinsparungen von bis zu 60 % die Messlatte jetzt deutlich höher.

Mit dieser Baureihe können hohe Energieeinsparungen erzielt werden. Dank der senkrechten Aufstellung wird zudem wenig Platz benötigt, und ein leiser Betrieb ist gewährleistet.

- GA 5-110 VSD⁺ | Seite 46
- GA 22-37 VSD² | Seite 48



Öleingespritzte Schraubenkompressoren, 2,2 bis 22 kW

Baureihe G

Bewährte Industrietechnologie für Ihre Werkstatt sowie kleine und mittelständische Betriebe
Die bewährte Schraubentechnologie von Atlas Copco zeichnet sich durch optimale Leistung, hohe Zuverlässigkeit, eine lange Lebensdauer sowie niedrige Wartungsanforderungen aus. Die G-Kompressoren sind in verschiedenen Ausführungen (bodenmontiert, behälter-montiert, mit oder ohne integriertem Trockner) erhältlich und bieten somit Flexibilität.

- G 2-7 | Seite 37
- G 7-15 | Seite 40
- G 15L-22 | Seite 42



Öleingespritzte Schraubenkompressoren mit variabler Drehzahlregelung

Baureihe GA VSD

Energieeinsparung von durchschnittlich 35 %
Anpassung an schwankenden Druckluftbedarf.¹ Präzise Druckregelung, flexibler Betrieb sowie eine flexible Druckauswahl sorgen für erhebliche Energieeinsparungen.

- GA 110-160 VSD⁺ | Seite 57
- GA 200-315 VSD | Seite 59



Öleingespritzte Schraubenkompressoren mit variabler Drehzahlregelung, 90 bis 250 kW

Baureihe G 90-250 VSD

Kompromisslose Zuverlässigkeit und Leistung mit hochwertiger Druckluft und niedrigen Betriebskosten.
Der Kompressor besteht aus einem einstufigen Schraubenkompressorelement, angetrieben von einem hocheffizienten, ventilatorgekühlten Motor.

- G 90-250 VSD | Seite 62



Ölgeschmierte Hochdruck-Kompressoren Hochdruck-Baureihe

Ein komplettes Angebot mit bis zu 500 bar.

- GR 110-200 | Seite 64
- CU | Seite 65
- GG-VSD | Seite 66



Erdgasstationen für Autos und Busse

- S100/S750 | Seite 67

Zubehör für CNG/NGV Erdgasbetankungsstationen
• PRMS 100/PRMS 3000 | Seite 68

Ölfreie und ölgeschmierte Kolbenkompressoren, 0,75 bis 7,5 kW

Automan

Die ölgeschmierten Kolbenkompressoren der Baureihe Automan sind stabil, robust und zuverlässig. Sie wurden für professionelle Anwendungen entwickelt und überzeugen auch unter anspruchsvollen Bedingungen durch ihre hohe Leistungsfähigkeit.

KUNDENNUTZEN

- Hohe Zuverlässigkeit:** Der Automan-Behälter ist dank seiner Pulverbeschichtung hervorragend gegen Beschädigungen und Korrosion geschützt. Der Kompressorblock besitzt dank seines Langsamlaufs eine besonders lange Lebensdauer.
- Robuste Bauteile:** Der Hochleistungs-Lufteinlassfilter ist für einen zuverlässigen Betrieb in staubigen Umgebungen ausgelegt und ermöglicht lange Wartungsintervalle. Der TEFC-Motor ist dank seiner Isolierung äußerst witterungsbeständig. Alle Modelle sind mit Druckreduzierventil und Schnellkupplung sowie einem Direktstarter mit integriertem Druckschalter ausgestattet, sodass der Kompressor sofort einsatzbereit ist.
- Minimale Wartung:** Alle Automan-Modelle sind so gebaut, dass eine einfache Wartung möglich ist. Das von Atlas Copco zugelassene Automan-Öl hilft, die Lebensdauer des Kompressors zu verlängern.

Die Einsteiger!



AH10-8 E 6 M



AH15-8 E 6 M



AH15-8 E 24 M



AH20-8 E 6 M

Kolbenkompressoren mobile Baureihe AH, ölfrei, 8 bar, 0,75 – 1,5 kW

Direktantrieb – tragbar oder mobil – liegender Luftbehälter mit 6, 9 oder 24 l

Typ	Max. Betriebs- überdruck	Behälter	Ansaug- leistung	Volumen- strom	Motor- leistung	Drehzahl	Maße L x B x H	Gewicht	Schall- pegel
	bar(e)	Liter	l/min	l/min	kW	U/min ³			
8 bar AH (ölfrei)									
AH 10-8 E 6 M	8	6	150	55	0,75	1450	330 x 420 x 430	15	61,0
AH 15-8 E 6 M	8	6	220	88	1,1	2850	330 x 420 x 430	14	84,1
AH 15-8 E 24 M	8	24	220	88	1,1	2850	310 x 610 x 625	22	75,0
AH 20-8 E 6 M	8	9	220	88	1,5	2850	475 x 455 x 500	19	75,0

AH-Typologie

Basis					
AH	10	-8	E	6	M
Modell	Typ	Druck [bar]	Mobil	Behältergröße [L]	230 V



AF25-10 E 6 M



AF20-10 E 10 M



AF25-10 E 24 M
AF25-10 E 50 M
AF25-10 E 90 M



AF30-10 E 24 M



AF30-10 E 2x11 M

Kolbenkompressoren mobile Baureihe AF, 10 bar, 1,85 – 2,2 kW

Direktantrieb – stationär oder mobil – liegender Luftbehälter mit 2 x 11, 9, 10, 24, 50 oder 90 l

Typ	Max. Betriebsüberdruck	Behälter	Ansaugleistung	Volumenstrom (7 bar)	Motorleistung	Drehzahl	Maße L x B x H	Gewicht	Schallpegel
	bar(e)	Liter	l/min	l/min	kW	U/min ³	mm	kg	Lp(A)
10 bar AF									
AF25-10 E 6 M	10	9	270	122	1,85	2850	475 x 455 x 500	24	73
AF25-10 E 10 M	10	10	270	122	1,85	2850	330 x 420 x 635	24	73
AF25-10 E 24 M	10	24	270	122	1,85	2850	320 x 630 x 620	28	73
AF25-10 E 50 M	10	50	270	122	1,85	2850	320 x 940 x 700	36	73
AF25-10 E 90 M	10	90	270	122	1,85	2850	400 x 1100 x 850	62	73
AF30-10 E 24 M	10	24	330	200	2,2	2850	430 x 520 x 790	43	72
AF30-10 E 2x11 M	10	2x11	330	200	2,2	2850	610 x 770 x 540	50	72

Baureihe AF mit Direktantrieb: leicht und kompakt

An diesen ölgeschmierten Geräten haben nicht nur Profis ihre helle Freude: Die AF Baureihe zeichnet eine besondere Kombination an Benutzerfreundlichkeit und Zuverlässigkeit aus.

Leicht und beweglich sind diese Geräte ohne große Anstrengung schnell an ihren Einsatzort gebracht und überzeugen dort durch ihre hervorragende Kühlung. Der Kompressorblock wird aus einer hochwertigen Aluminiumlegierung hergestellt – einem Material, das auch in besonders leistungsstarken Automotoren eingesetzt wird.

✓ **Die Highlights**

- elektrisches Anschlusskabel mit Stecker
- Druckminderer
- Kondensatablassventil
- Druckschalter CONDOR
- Sicherheitsventil
- Manometer

AF-Typologie

Basis					
AF	25	-10	E	6	M
Modell	Typ	Druck [bar]	Mobil	Behältergröße [L]	230 V



AC21-10 E 27 M
AC21-10 E 50 M
AC21-10 E 90 M



AC31-10 E 50 M
AC31-10 E 90 M
AC31-10 E 90 T
AC31-10 E 200 M
AC31-10 E 200 T



AC40-11 G 270 T



AC40-11 G 270 T V



AC100-11 G 500 YD

Kolbenkompressoren mobile Baureihe AC, 10/11 bar, 1,5 – 7,5 kW

Riemenantrieb – stationär oder mobil – liegender Luftbehälter mit 27, 50, 90, 200, 270 und 500 l

Typ	Max. Betriebs- überdruck	Behälter	Ansaug- leistung	Volumen- strom (7 bar)	Motor- leistung	Drehzahl	Maße L x B x H	Gewicht	Schall- pegel
	bar(e)	Liter	l/min	l/min	kW	U/min ³	mm	kg	Lp(A)
10 bar AC									
AC21-10 E 27 M	10	27	255	109	1,5	1075	805 x 355 x 630	43	89,1
AC21-10 E 50 M	10	50	255	109	1,5	1075	840 x 395 x 710	52	89,1
AC21-10 E 90 M	10	90	255	109	1,5	1075	970 x 485 x 835	63	89,1
AC31-10 E 50 M	10	50	393	190	2,2	1050	840 x 410 x 770	55	89,1
AC31-10 E 90 M	10	90	393	190	2,2	1050	970 x 485 x 890	66	89,1
AC31-10 E 90T	10	90	393	190	2,2	1050	970 x 485 x 890	66	89,1
AC31-10 E 200 M	10	200	393	190	2,2	1050	1400 x 560 x 990	100	89,1
AC31-10 E 200T	10	200	393	190	2,2	1050	1400 x 560 x 990	100	89,1
11 bar AC									
AC40-11 E 90T	11	90	514	343	3	1400	970 x 485 x 890	71	81,5
AC40-11 G 270T	11	270	514	343	3	1400	1490 x 500 x 995	117	80,9
AC40-11 G 270T V	11	270	514	343	3	1400	680 x 600 x 1740	135	80,4
AC55-11 E 90T	11	90	653	412	4	10 J0	1015 x 520 x 1110	113	78,7
AC55-11 G 270T	11	270	653	412	4	1000	1490 x 500 x 1190	124	79,6
AC55-11 G 270YD	11	270	653	412	4	1000	1490 x 500 x 1190	137	79,6
AC55-11 G 270T V	11	270	653	412	4	1000	835 x 600 x 1950	150	79,0
AC75-11 G 270YD V	11	270	950	643	5,5	750	940 x 600 x 1985	225	78,0
AC75-11 G 500YD	11	500	950	643	5,5	750	1940 x 600 x 1375	230	78,0
AC100-11 G 500YD	11	500	1130	772	7,5	900	1940 x 600 x 1375	235	78,0

Cleveres Knöpfchen: Der Stern-Dreieck-Schalter

Dieser ist dafür vorgesehen, größere Drehstrommotoren mit einem Kurzschlussläufer anlaufen zu lassen. Dies vermeidet das Auslösen von Sicherungen und eventuelle Spannungseinbrüche aufgrund des sonst hohen Anlaufstroms bei direkter Einschaltung.

AC-Typologie

Basis					
AC	40	-11	E/G	27	M/T/YD
Modell	Typ	Druck [bar]	E = Mobil G = Stationär	Behältergröße [L]	M = 230 V T = 400 V YD = Sterndreieck

Extras			
S	V	FF	P/D
Schallhaube	Vertikal	Trockner	P = Benzin D = Diesel



AC31-10 E 50 M PRO



AC31-10 E 90 M PRO



AC40-11 E 90 T PRO

Die PRO-Serie!

Kolbenkompressoren mobile Baureihe AC, 10/11 bar, 2,2 – 4 kW

Riemenantrieb – stationär oder mobil – liegender Luftbehälter mit 50, 90 und 270 l

Typ	Max. Betriebsüberdruck	Behälter	Ansaugleistung	Volumenstrom (7 bar)	Motorleistung	Drehzahl	Maße L x B x H	Gewicht	Schallpegel
	bar(e)	Liter	l/min	l/min	kW	U/min ³	mm	kg	Lp(A)
10 bar AC									
AC31-10 E 50 M PRO	10	50	348	210	2,2	933	840 x 410 x 770	55	89,1
AC31-10 E 90 M PRO	10	90	348	210	2,2	1050	970 x 485 x 890	66	89,1
AC31-10 E 90 T PRO	10	90	360	216	2,2	1050	970 x 485 x 890	66	89,1
11 bar AC									
AC40-11 E 90 T PRO	11	90	480	360	3	1400	970 x 485 x 890	71	81,5
AC55-11 M 90 T PRO	11	90	654	412	4	1000	1015 x 520 x 1110	113	80,1
AC55-11 G 270 T PRO	11	270	654	412	4	1000	1490 x 500 x 1190	124	79,6

Baureihe AC mit Riemenantrieb: äußerst robust

Diese ölgeschmierten Kompressoren sind mit einem langsam laufenden Kompressorblock ausgestattet und verfügen daher über eine außergewöhnliche lange Lebensdauer. Die Zylinder aus Gusseisen mit langsam laufenden Kolben sind bekannt für ihre Langlebigkeit. Vor allem größere Betriebe und Werkstätten mit höherem Luftbedarf (z. B. Tankstellen) setzen diese äußerst zuverlässigen Powerpakete ein.

Die **Pro-Serie** besitzt zudem einen automatischen Wasserablass und einen von innen beschichteten Behälter.

Die Highlights

- elektrisches Anschlusskabel mit Stecker bei 230V Modellen
- Kondensatablassventil
- Druckschalter CONDOR
- Sicherheitsventil
- Manometer

Pro Serie:

- Automatischer Wasserablass
- Innen beschichteter Behälter

AC-Typologie

Basis						Extras			
AC	40	-11	E/G	27	M/T/YD	S	V	FF	P/D
Modell	Typ	Druck [bar]	E = Mobil G = Stationär	Behältergröße [L]	M = 230 V T = 400 V YD = Stern dreieck	Schallhaube	Vertikal	Trockner	P = Benzin D = Diesel



Cleveres Knöpfchen: Der Stern-Dreieck-Schalter

Dieser ist dafür vorgesehen, größere Drehstrommotoren mit einem Kurzschlussläufer anlaufen zu lassen. Dies vermeidet das Auslösen von Sicherungen und eventuelle Spannungseinbrüche aufgrund des sonst hohen Anlaufstroms bei direkter Einschaltung.

Kolbenkompressoren mobile Baureihe AC, 15 bar, 3 – 7,5 kW

Riemenantrieb – stationär oder mobil – liegender Luftbehälter mit 270, 300 oder 500 l

Typ	Max. Betriebsüberdruck	Behälter	Ansaugleistung	Volumenstrom (7 bar)	Motorleistung	Drehzahl	Maße L x B x H	Gewicht	Schallpegel
	bar(e)	Liter	l/min	l/min	kW	U/min ³	mm	kg	Lp(A)
15 bar AC									
AC40-15 G 300 T	15	300	367	235	3	1000	1640 x 500 x 995	170	80,7
AC55-15 G 300T	15	300	522	316	4	800	1640 x 500 x 1195	185	79,4
AC55-15 G 270T V	15	270	522	316	4	800	835 x 600 x 1950	180	79,0
AC75-15 G 500YD	15	500	760	515	5,5	600	1940 x 600 x 1375	260	78,0
AC100-15 G 500 YD	15	500	942	643	7,5	750	1940 x 600 x 1375	265	78,0

Stark im Einsatz: Baureihe AC Riemenantrieb

Größere Betriebe und Werkstätten bzw. Tankstellen mit höherem Luftbedarf profitieren am meisten von unseren riemengetriebenen Kompressoren. Robust und zuverlässig sorgen sie im Dauerbetrieb für eine Vielzahl an Anwendungen und erfordern dabei lediglich ein Mindestmaß an Wartung.

Zum Befüllen großer LKW-Reifen empfehlen wir Geräte mit 15 bar.

✓ Die Highlights

- Kompressorenaggregat
- Lüfter und Lüfterschutz
- Rückschlagventil
- Keilriemenantrieb und -schutz
- Sicherheitsventil
- vertikal und horizontal Behälter

AC-Typologie

Basis						Extras			
AC	40	-15	G	300	T/YD	S	V	FF	P/D
Modell	Typ	Druck [bar]	Stationär	Behältergröße [L]	T = 400 V YD = Stern-dreieck	Schallhaube	Vertikal	Trockner	P = Benzin D = Diesel



AC56-10 E 50 Petrol



AC56-10 E 11+11 Petrol



AC71-14 G 270 Petrol
AC71-14 G 270 Diesel

Kolbenkompressoren mobile Baureihe AC, benzin-/dieselbetrieben, 10/14 bar, 3,6 – 5,3 kW
Riemenantrieb – stationär oder mobil – liegender Luftbehälter mit 50, 100, 270 oder 11 + 11 l

Typ	Max. Betriebsüberdruck	Behälter	Ansaugleistung	Volumenstrom	Motorleistung	Drehzahl	Maße L x B x H	Gewicht	Schallpegel
	bar(e)	Liter	l/min	l/min	kW	U/min ³	mm	kg	Lp(A)
10/14 bar AC									
AC56-10 E 50 Petrol	10	50	348	205	3,6	1060	1120 x 520 x 840	73	78,8
AC56-10 E 100 Petrol	10	100	348	205	3,6	1060	1365 x 550 x 895	94	78,8
AC56-10 E 11+11R Petrol	10	11+11	348	205	3,6	1060	890 x 662 x 819	70	78,8
AC71-14 G 270 Petrol	14	270	480	282	5,2	1000	1170 x 600 x 1200	223	83,7
AC71-14 G 270 Diesel	14	270	620	400	5,2	1085	1170 x 600 x 1290	239	90,2

Benzinbetriebene AC-Kompressoren – unverwundlich und robust

Die Automan-Benzinausführungen sind speziell für Anwendungen an Orten ausgelegt, in deren Nähe keine Stromversorgung zur Verfügung steht. Es sind verschiedene mobile und stationäre Ausführungen erhältlich. Diese Einheiten sind mit Kraftstoffmotoren von verlässlichen und bekannten Marken ausgerüstet. Sie sind robust und eignen sich ideal für die lokale Versorgung mit Druckluft.

✓ Die Highlights

- ausgerüstet mit Kraftstoffmotoren von verlässlichen und bekannten Marken
- besonders robust und ideal geeignet für die lokale Versorgung mit Druckluft
- Modelle mit integriertem 230-V-Generator
- in 10 und 14 bar erhältlich

Hauptsache wartungsfreundlich

Unsere Automan Kompressoren sind so gebaut, dass eine besonders einfache Wartung möglich ist. Das von Atlas Copco entwickelte Automan Fluid gewährleistet den Dauerbetrieb und eine besonders lange Lebensdauer.

AC-Typologie

Basis						Extras			
AC	56	-10	E/G	300	T/YD	S	V	R	P/D
Modell	Typ	Druck [bar]	E = Mobil G = Stationär	Behältergröße [L]	T = 400 V YD = Stern dreieck	Schallhaube	Vertikal	Überrollbügel	P = Benzin D = Diesel



AC20-11 G 27 M S



AC 30-11 G BM T S



AC40-11 G 270 T S

Kolbenkompressoren Baureihe AC mit Schallhaube, 11 bar, 1,5 – 3 kW

Riemenantrieb – stationär – liegender Luftbehälter mit 27, 270 l

Typ	Max. Betriebsüberdruck	Behälter	Ansaugleistung	Volumenstrom (7 bar)	Motorleistung	Drehzahl	Maße L x B x H	Gewicht	Schallpegel
	bar(e)	Liter	l/min	l/min	kW	U/min ³	mm	kg	Lp(A)
11 bar AC									
AC20-11 G 27 M S	11	27	200	102	1,5	1075	735 x 430 x 845	86	61
AC30-11 G 27 M S	11	27	260	138	2,2	1350	735 x 430 x 845	87	61
AC30-11 G BMT S	11	0	360	216	2,2	1050	750 x 580 x 710	170	65
AC30-11 G 270 M S	11	270	340	264	2,2	1050	1522 x 580 x 1242	248	65
AC40-11 G BMT S	11	0	480	276	3	1300	750 x 580 x 710	170	69
AC40-11 G 270 T S	11	270	480	276	3	1300	1522 x 580 x 1242	170	69

Steigern Sie Ihre Arbeitsleistung und Produktivität

Der ideale Werkstattkompressor ist kraftvoll und zuverlässig, aber gleichzeitig kompakt und leise. Der Automan Silent erfüllt alle diese Kriterien und die seltene Kombination aus Leistung und Komfort. Gebaut nach Atlas Copco Standards, bietet der Automan Silent eine hohe Qualität zur Unterstützung Ihres Arbeitsbereichs.

Durch die Schallhaube wird ein geringerer Schalldruckpegel erreicht. Ideal, wenn kein extra Raum für den Kompressor zur Verfügung steht. Er ist somit direkt am Arbeitsplatz einsetzbar. Um eine schnelle Warmluftabfuhr zu gewährleisten ist ein separater Lüfter integriert. Betriebe und Werkstätten bzw. Tankstellen mit hohem Luftbedarf profitieren am meisten von unseren riemengetriebenen Kompressoren.

Die Automan Silent sind robust und zuverlässig für eine Vielzahl an Anwendungen und erfordert lediglich ein Mindestmaß an Wartung.

✓ Die Highlights

- Leistungsstark & effizient
- Hochwertige Kolbenpumpe
- energieeffiziente Leistung
- Effizientes Kühlsystem
- Option eines eingebauten Kältetrockners
- Leise & kompakt
- All-in-One-Bauweise für reduzierte Stellfläche
- Optimiertes Hauben-Design minimiert den Schallpegel
- Robust und zuverlässig
- reibungsloser Betrieb, auch unter heißen und staubigen Bedingungen
- Hochwertiger CONDOR-Druckschalter
- Robuste Metallhaube

AC-Typologie

Basis					
AC	20	-11	G	27/BM	M/T
Modell	Typ	Druck [bar]	Stationär	Behältergröße [L] BM = ohne Behälter	M = 230 V T = 400 V

Extras			
S	V	FF	P/D
Schallhaube	Vertikal	Trockner	P = Benzin D = Diesel



AC55-11 G 500 T S



AC55-11 G 500 T S FF



AC75-11 G BM T S

Kolbenkompressoren Baureihe AC mit Schallhaube, 11 bar, 4 – 7,5 kW

Riemenantrieb – stationär – BM oder mit 270 oder 500 l Behälter

Typ	Max. Betriebsüberdruck	Behälter	Ansaugleistung	Volumenstrom (7 bar)	Motorleistung	Drehzahl	Maße L x B x H	Gewicht	Schallpegel
	bar(e)	Liter	l/min	l/min	kW	U/min ³	mm	kg	Lp(A)
11 bar AC									
AC55-11 G BM T S	11	0	660	408	4	1010	1000 x 741 x 955	153	65
AC55-11 G BMYD S	11	0	660	408	4	1010	1000 x 741 x 955	153	65
AC55-11 G 270 T S	11	270	660	408	4	1010	1517 x 741 x 1487	220	65
AC55-11 G 270YD S	11	270	660	408	4	1010	1517 x 741 x 1487	224	65
AC55-11 G 500 T S	11	500	660	408	4	1010	1943 x 741 x 1593	253	65
AC55-11 G 500YD S	11	500	660	408	4	1010	1943 x 741 x 1593	257	65
AC55-11 G 500 T S FF	11	500	660	408	4	1010	1943 x 767 x 1596	265	65
AC55-11 G 500YD S FF	11	500	660	408	4	1010	1943 x 767 x 1596	269	65
AC75-11 G BMT S	11	0	750	444	5,5	1140	1000 x 741 x 955	229	68
AC75-11 G BMYD S	11	0	750	444	5,5	1140	1000 x 741 x 955	235	68
AC75-11 G 500 T S	11	500	750	444	5,5	1140	1943 x 741 x 1593	355	68
AC75-11 G 500YD S	11	500	750	444	5,5	1140	1943 x 741 x 1593	361	68
AC75-11 G 500 T S FF	11	500	750	444	5,5	1140	1943 x 767 x 1596	367	68
AC75-11 G 500YD S FF	11	500	750	444	5,5	1140	1943 x 767 x 1596	371	68
AC100-11 G BMT S	11	0	1020	666	7,5	810	1000 x 741 x 955	248	66
AC100-11 G BMYD S	11	0	1020	666	7,5	810	1000 x 741 x 955	254	66
AC100-11 G 500 T S	11	500	1020	666	7,5	810	1943 x 741 x 1593	399	66
AC100-11 G 500YD S	11	500	1020	666	7,5	810	1943 x 741 x 1593	405	66
AC100-11 G 500 T S FF	11	500	1020	666	7,5	810	1943 x 767 x 1596	411	66
AC100-11 G 500YD S FF	11	500	1020	666	7,5	810	1943 x 1593 x 738	417	66

AC-Typologie

Basis						Extras			
AC	55	-11	G	270/BM	T/YD	S	V	FF	P/D
Modell	Typ	Druck [bar]	Stationär	Behältergröße [L] BM = ohne Behälter	T = 400 V YD = Stern dreieck	Schallhaube	Vertikal	Trockner	P = Benzin D = Diesel



AC75-15 G 500 T S



Kolbenkompressoren Baureihe AC mit Schallhaube, 15 bar, 3 – 5,5 kW
 Riemenantrieb – stationär – liegender Luftbehälter mit 270 oder 500 l

Typ	Max. Betriebsüberdruck	Behälter	Ansaugleistung	Volumenstrom (7 bar)	Motorleistung	Drehzahl	Maße L x B x H	Gewicht	Schallpegel
	bar(e)	Liter	l/min	l/min	kW	U/min ³	mm	kg	Lp(A)
15 bar AC									
AC40-15 G 270T S	15	270	331	238	3	935	1600 x 550 x 1055	166	77
AC55-15 G 270T S	15	270	505	363	4	780	1650 x 620 x 1250	231	68
AC75-15 G 500T S	15	500	697	501	5,5	553	2000 x 670 x 1350	347	73

Leistungsstark & effizient

- Hochwertige Kolbenpumpe für starke energieeffiziente Leistung
- Effizientes Kühlsystem mit großem Multiblatt-Schwungrad
- Option eines eingebauten Kältetrockners

Leise & kompakt

- Die All-in-One-Bauweise reduziert die Stellfläche
- Optimiertes Hauben Design minimiert den Schallpegel
- Flexible Luftspeicheroptionen

Robust und zuverlässig

- Reibungsloser Betrieb, auch unter heißen und staubigen Bedingungen
- Hochwertiger CONDOR-Druckschalter
- Robuste Metallhaube

✓ Die Highlights

- Leistungsstark & effizient
- Hochwertige Kolbenpumpe
- energieeffiziente Leistung
- Effizientes Kühlsystem
- Option eines eingebauten Kältetrockners
- Leise & kompakt
- All-in-One-Bauweise für reduzierte Stellfläche
- Optimiertes Hauben-Design minimiert den Schallpegel
- Robust und zuverlässig
- reibungsloser Betrieb, auch unter heißen und staubigen Bedingungen
- Hochwertiger CONDOR-Druckschalter
- Robuste Metallhaube

AC-Typologie

Basis						Extras			
AC	40	-15	G	270	T	S	V	FF	P/D
Modell	Typ	Druck [bar]	Stationär	Behältergröße [L] BM = ohne Behälter	400 V	Schallhaube	Vertikal	Trockner	P = Benzin D = Diesel

Ölgeschmierte Kolbenkompressoren, 1,5 bis 15 kW

LE/LT

Sie suchen nach einer langlebigen, leistungsfähigen Druckluftlösung für Ihre spezielle Industrieanwendung? Die ölgeschmierten Aluminium-Kolbenkompressoren der Baureihe LE/LT von Atlas Copco wurden mit höchstem Augenmerk auf Qualität entwickelt und überzeugen durch besonders hohe Zuverlässigkeit und niedrige Betriebskosten. Die Kompressoren der Baureihe LE sind für Anwendungen mit 10 bar und die der Baureihe LT für Anwendungen mit 15, 20 oder 30 bar ausgelegt. Die Kompressoren der Baureihe LE/LT arbeiten mit niedrigsten Betriebstemperaturen und bieten qualitativ hochwertige Druckluft mit sehr geringem Restölgehalt. Die bewährte Bauweise und hochwertige Werkstoffe sorgen für hohe Leistungsfähigkeit und besonders lange Lebensdauer. Die Baureihe LE/LT kann sowohl als eigenständige Lösung verwendet, als auch leicht in das Produkt des Erstausrüsters integriert werden. Atlas Copco bietet darüber hinaus einen ölfrei verdichtenden Kolbenkompressor an: den LF(x).

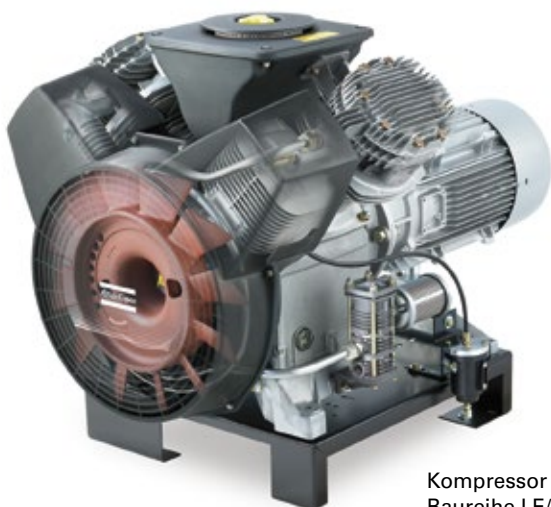

Kompressor der Baureihe LE/LT

KUNDENNUTZEN

- **Hohe Zuverlässigkeit:** Dank ihrer einzigartigen, robusten Bauweise und der optimalen Kombination aus Qualitätswerkstoffen bieten die LE/LT-Kompressoren verbesserte Leistung und längere Lebensdauer. Der Lüfter wurde für eine optimale Kühlluftströmung konzipiert.
- **Niedrige Betriebskosten:** Die Betriebskosten werden minimiert und durch die Verwendung äußerst robuster Bauteile bieten die Kompressoren eine lange Lebensdauer.
- **Unkomplizierte Wartung:** Sämtliche Bauteile und Wartungspunkte sind leicht zugänglich.
- **Geringer Platzbedarf:** Der Kompressorblock ist direkt mit dem Motor gekoppelt und besteht aus Leichtbauwerkstoffen. Dadurch werden hervorragende Kühleigenschaften erreicht, womit sich die Kompressoren ideal für den Einsatz in beengten Verhältnissen eignen.

MERKMALE



- Ölgeschmiert oder zu 100 % ölfrei (siehe LF-Kompressoren)
- Direktantrieb
- Betriebsdruck bis zu 30 bar
- Elektromotoren der Schutzklasse IP-54/ IP-55 sowie der ISO-Klasse F

Ventilsystem

Das patentierte rostfreie „Flexi-Disc-Ventilsystem“ aus Edelstahl sorgt für eine gleichmäßige Luftführung. Das System ist speziell für sehr lange Betriebszeiten ausgelegt worden.

Aluminium-Bauweise

Das Aluminiumgehäuse mit Kühlrippen, sowie der große Ventilator gewährleisten eine optimale Wärmeableitung.

Kolben-Zylinderanordnung

Die ideal aufeinander abgestimmten Zylinder und Kolben sind neben einer Aluminium-Silizium-Legierung zusätzlich mit einer Graphiteinlage versehen. Dadurch werden hervorragende Leichtlaufeigenschaften, selbst bei zu wenig Öl, erreicht.



LE/LT 2 bis 20
ölgeschmierte Kolbenkompressoren

Typ	Max. Betriebsdruck bar	Volumenstrom (FAD) ⁽¹⁾		Motorleistung kW	Schalldruckpegel ⁽²⁾		Behältervolumen l	Gewicht kg	Maße L x B x H mm
		l/s	m ³ /min		dB(A)				
LE/LT – Kolbenkompressoren									
LE 2 - 10TM / 90	10	3,40	0,20	1,5	80	65	90	85	1118 x 510 x 1017
LE 3 - 10TM / 90	10	4,40	0,26	2,2	81	66	90	89	1118 x 510 x 1017
LE 5 - 10TM / 270	10	8,40	0,50	4,0	81	66	270	150	1852 x 510 x 1082
LE 7 - 10TM / 270	10	11,70	0,70	5,5	82	70	270	191	1852 x 592 x 1162
LE 10 - 10TM / 270	10	15,70	0,94	7,5	83	70	270	203	1852 x 592 x 1162
LE 15 - 10TM / 270	10	18,60	1,12	11,0	86	-	270	330	1852 x 790 x 1200
LE 20 - 10TM / 270	10	23,90	1,43	15,0	86	-	270	360	1852 x 790 x 1200
LT 2 - 15TM / 90	15	3,10	0,19	1,5	80	65	90	100	1118 x 533 x 1017
LT 3 - 15TM / 90	15	4,00	0,24	2,2	81	66	90	104	1118 x 533 x 1017
LT 5 - 15TM / 270	15	6,70	0,40	4,0	81	66	270	170	1852 x 533 x 1082
LT 7 - 15TM / 270	15	9,20	0,55	5,5	82	70	270	211	1852 x 606 x 1162
LT 10 - 15TM / 270	15	11,70	0,70	7,5	83	70	270	223	1852 x 606 x 1162
LT 2 - 20TM / 90	20	2,10	0,13	1,5	80	65	90	100	1118 x 533 x 1017
LT 3 - 20TM / 90	20	2,90	0,17	2,2	81	66	90	104	1118 x 533 x 1017
LT 5 - 20TM / 270	20	5,00	0,30	4,0	81	66	270	170	1852 x 533 x 1082
LT 7 - 20TM / 270	20	6,70	0,40	5,5	82	70	270	211	1852 x 606 x 1162
LT 10 - 20TM / 270	20	9,10	0,55	7,5	83	70	270	223	1852 x 606 x 1162
LT 15 - 20TM / 270	20	15,10	0,91	11,0	86	73	270	333	1852 x 830 x 1980
LLT 20 - 20TM / 270	20	18,00	1,08	15,0	86	73	270	361	1852 x 830 x 1980
LT 3 - 30 BM	30	2,50	0,15	2,2	81	-	-	49	686 x 533 x 497
LT 5 - 30 BM	30	4,40	0,26	4,0	81	-	-	51	686 x 533 x 497
LT 7 - 30 BM	30	6,40	0,38	5,5	82	-	-	90	860 x 606 x 600
LT 10 - 30 BM	30	8,50	0,51	7,5	83	-	-	102	932 x 606 x 600
LT 15 - 30 BM	30	9,30	0,56	11,0	83	-	-	166	1024 x 682 x 675
LT 20 - 30 BM	30	17,00	1,02	15,0	89	-	-	194	1103 x 713 x 675

⁽¹⁾ Volumenstrom (FAD) gemäß der Norm ISO 1217, Ausg. 4, Anhang C-2009. Referenzbedingungen: trockene Einlassluft, Einlassdruck 1 bar (a), Kühlmitteltemperatur 20 °C. Details für: 10-bar-Versionen bei 7 bar, 15-bar-Versionen bei 12 bar, 20-bar-Versionen bei 20 bar, 30-bar-Versionen bei 30 bar. Volumenstromreduzierung durch Regenerationsluftanforderung bei Ausführungen mit CD-Trocknern.

⁽²⁾ Schalldruckpegel gemessen mit 1 m Abstand, Toleranz 3 dB(A); rechte Spalte in Tabelle Ausführungen mit Schallhaube. Spannung 400 V/50 Hz. Weitere Spannungen auf Anfrage.



Wir unterstützen Sie bei der Entscheidung für die beste Option

Neben der Produktqualität und dem Produktsortiment haben wir uns auf ein umfassendes Produktportfolio konzentriert. Dazu zählen Kompressoren mit einer Antriebsleistung von 1,5 bis 15 kW und einem Durchfluss

von 3,4–24 l/s sowie eine Vielzahl anderer Optionen. Wir unterstützen Sie bei der Suche nach dem richtigen Kompressor, der jederzeit auf Ihren Bedarf und Ihre Anforderungen zugeschnitten ist.

Spezielle Bauweise / Optionen für die Baureihe LE/LT



LE/LT Kompressoraggregat



LE/LT Pack Version
Grundrahmen mit Schallhaube



LE/LT-Trolley – fahrbare Ausführung mit
Elektro- oder Benzinmotor



LE/LT (10/15 bar) auf
stehendem Behälter



LE/LT (10/15 bar), Sonderausführung
Komplette Druckluftstation mit
FX-Kältetrockner sowie DD- und
PD-Filtern, auf Behälter



LE/LT (10/15 bar), Sonderausführung
Anlage für hochwertige Druckluft
mit CD-Absorptionskit – auf Behälter
(Volumenreduzierung aufgrund
von Spülluft)



Öleingespritzte Schraubenkompressoren, 2,2 bis 7,5 kW G 2 – 7

Die öleingespritzten G-Schraubenkompressoren von Atlas Copco sind leistungsfähige und zuverlässige Schraubenkompressoren für kleine und mittelständische Betriebe. Die G-Kompressoren sind in verschiedenen Ausführungen (bodenmontiert, behältermontiert, mit oder ohne integriertem Trockner) erhältlich und bieten somit Flexibilität. Sie bestehen aus hochwertigen Komponenten und Werkstoffen und liefern zuverlässig hochwertige Druckluft bei Temperaturen von bis zu 46 °C.



KUNDENNUTZEN

- **Zuverlässigkeit:** Konstruktion, Fertigung und Prüfung der G-Kompressoren erfolgen nach den ISO-Normen 9001, 14001 und 1217. Die Schraubenkompressortechnologie ermöglicht einen unterbrechungsfreien 100%-Arbeitszyklus, und Resonanzen werden durch den verstärkten Rahmen unterbunden. Die G-Kompressoren sind für lange Lebensdauer und zuverlässigen Betrieb ausgelegt.
- **Geringere Energiekosten:** Unsere G-Kompressoren bieten dank Schraubenkompressortechnologie einen niedrigen Energieverbrauch und eine hohe Effizienz. Anders als Kolbenkompressoren, deren Energieverbrauch im Laufe der Zeit steigt, behalten Schraubenkompressoren ihre hohe Effizienz bei.
- **Plug-and-Play-Installation:** Die G-Kompressoren haben nicht nur einen äußerst geringen Platzbedarf, sondern eignen sich dank ihres Kühlluftauslasses an der Oberseite auch für die Wand- und Eckmontage. Die für die Behältermontage vorgesehene Ausführung mit integriertem Trockner benötigt noch weniger Platz und eignet sich damit ideal für räumlich begrenzte Anlagen.
- **Leiser Betrieb:** Die G-Kompressoren weisen dank ihres Schallschutzgehäuses einen Schalldruckpegel von lediglich 61 dB(A) auf. Die Schraubenkompressortechnologie ermöglicht einen vibrationsarmen Lauf und die optimierte Kühlluftströmung trägt zum geräuscharmen Betrieb bei.
- **Integrierte Luftaufbereitung:** Der Kompressor G 2 – 7 ist mit einem modernen integrierten Kältemitteltrockner erhältlich. Dieser kühlt die Druckluft ab und entfeuchtet sie, bevor sie in das Druckluftnetz gelangt. Dadurch wird der Rostbildung im Druckluftnetz sowie Schäden an den Druckluftwerkzeugen vorgebeugt.



AIRkeeper – Kompressorsteuerung für unterwegs

Mit unserer neuen **AIRkeeper-App** können Sie Ihre G 7-15- und G 15L-22-Kompressoren mit Ihrem Smartphone überwachen und steuern. Die App liefert Ihnen jederzeit wichtige Kompressorinformationen auf Knopfdruck.

Zudem werden Sie auf potenzielle Probleme oder Ineffizienzen aufmerksam gemacht. Und das Beste ist, dass Sie mit AIRkeeper diese Informationen nutzen können, um die Leistung Ihres Kompressors zu optimieren und so eine effizientere Produktion zu erzielen.



BAUREIHE G 2-7

Einfache Wartung bei niedrigen Kosten

- Weniger Verschleißteile
- Längere Wartungsintervalle
- Einfacher Wartungszugang mit Frontplatte und abnehmbaren Seitenteilen
- Lange Lebensdauer der Komponenten



Verfügbare Optionen G – 7
Lebensmittelöl
RXD Öl
DD Filter
Nachkühler
Tropen Thermostat
EWD
Holzverpackung G2-7
Test Zertifikat
500l Behälter
Antikondensationskit - Ölheizung
Timer Drain am Behälter (nur TM)
Inbetriebsetzung G P
Inbetriebsetzung G FF

	L (mm)	B (mm)	H (mm)
STANDARD, BODENMONTIERT			
G 2-7 EP	620	575/605*	975
FULL FEATURE, BODENMONTIERT			
G 2-7 EP	-	-	-
PACK, BEHÄLTERMONTIERT			
G 2-7 EP	1420	575	1280
FULL FEATURE, BEHÄLTERMONTIERT			
G 2-7 EP	1420	575	1280

* Länge mit Lufteinlassgitter.

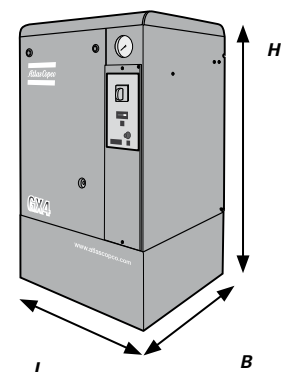

G 2-7 EP (bodenmontiert)

Typ	Max. Betriebsdruck	Leistung FAD		Motorleistung*	Schalldruckpegel	Gewicht*
	bar(e)	l/s	m³/h	kW	dB(A)	kg
50-Hz-VERSION						
G 2 - 8P FM	8	6,1	22,0	2,2	61	110
G 2 - 10P FM	10	4,9	17,6	2,2	61	110
G 2 - 8FF FM	7,75	6,1	22,0	2,2	61	135
G 2 - 10FF FM	9,75	4,9	17,6	2,2	61	135
G 2 - 8PTM	8	6,1	22,0	2,2	61	165
G 2 - 10PTM	10	4,9	17,6	2,2	61	165
G 2 - 8FF TM	7,75	6,1	22,0	2,2	61	190
G 2 - 10FF TM	9,75	4,9	17,6	2,2	61	190
G 3 - 8P FM	8	7,9	28,4	3	61	110
G 3 - 10P FM	10	6,1	22,0	3	61	110
G 3 - 8FF FM	7,75	7,9	28,4	3	61	135
G 3 - 10FF FM	9,75	6,1	22,0	3	61	135
G 3 - 8PTM	8	7,9	28,4	3	61	165
G 3 - 10PTM	10	6,1	22,0	3	61	165
G 3 - 8FF TM	7,75	7,9	28,4	3	61	190
G 3 - 10FF TM	9,75	6,1	22,0	3	61	190
G 4 - 8P FM DOL	8	10,0	36,0	4	62	120
G 4 - 10P FM DOL	10	8,6	31,0	4	62	120
G 4 - 8FF FM DOL	7,75	10,0	36,0	4	62	145
G 4 - 10FF FM DOL	9,75	8,6	31,0	4	62	145
G 4 - 8P TM DOL	8	10,0	36,0	4	62	175
G 4 - 10P TM DOL	10	8,6	31,0	4	62	175
G 4 - 8FF TM DOL	7,75	10,0	36,0	4	62	200
G 4 - 10FF TM DOL	9,75	8,6	31,0	4	62	200
G 4 - 8P FM	8	10,0	36,0	4	62	120
G 4 - 10P FM	10	8,6	31,0	4	62	120
G 4 - 8FF FM	7,75	10,0	36,0	4	62	145
G 4 - 10FF FM	9,75	8,6	31,0	4	62	145
G 4 - 8P TM	8	10,0	36,0	4	62	175
G 4 - 10P TM	10	8,6	31,0	4	62	175
G 4 - 8FF TM	7,75	10,0	36,0	4	62	200
G 4 - 10FF TM	9,75	8,6	31,0	4	62	200
G 5 - 8P FM	8	14,8	53,3	5,5	65	130
G 5 - 10P FM	10	13,0	46,8	5,5	65	130
G 5 - 8FF FM	7,75	14,8	53,3	5,5	65	155
G 5 - 10FF FM	9,75	13,0	46,8	5,5	65	155
G 5 - 8PTM	8	14,8	53,3	5,5	65	185
G 5 - 10PTM	10	13,0	46,8	5,5	65	185
G 5 - 8FF TM	7,75	14,8	53,3	5,5	65	210
G 5 - 10FF TM	9,75	13,0	46,8	5,5	65	210
G 7 - 8P FM	8	17,7	63,7	7,5	67	140
G 7 - 10P FM	10	16,4	59,0	7,5	67	140
G 7 - 8FF FM	7,75	17,7	63,7	7,5	67	170
G 7 - 10FF FM	9,75	16,4	59,0	7,5	67	170
G 7 - 8PTM	8	17,7	63,7	7,5	67	195
G 7 - 10PTM	10	16,4	59,0	7,5	67	195
G 7 - 8FF TM	7,75	17,7	63,7	7,5	67	225
G 7 - 10FF TM	9,75	16,4	59,0	7,5	67	225

Standardgröße für Luftbehälter G2-7: 200 l

* Leistung der Anlage gemäß ISO 1217, ISO 1217, Ausg. 4, 2009, Anhang C.

** Durchschnittlicher Schalldruckpegel* (Standardausführung) gemäß Prüfnorm Pneurop/Cagi PN8NTC2, Toleranz 3 dB(A).

*** Behältermontierte Ausführung.

Öleingespritzte Schraubenkompressoren, 7,5 bis 15 kW G 7 – 15

Die öleingespritzten G-Schraubenkompressoren von Atlas Copco sind leistungsfähige und zuverlässige Schraubenkompressoren für kleine und mittelständische Betriebe. Die G-Kompressoren sind in verschiedenen Ausführungen (bodenmontiert, behältermontiert, mit oder ohne integriertem Trockner) erhältlich und bieten somit Flexibilität. Sie bestehen aus hochwertigen Komponenten und Werkstoffen und liefern zuverlässig hochwertige Druckluft bei Temperaturen von bis zu 46 °C.

KUNDENNUTZEN

- **Zuverlässigkeit:** Konstruktion, Fertigung und Prüfung der G-Kompressoren erfolgen nach den ISO-Normen 9001, 14001 und 1217. Die Schraubenkompressortechnologie ermöglicht einen unterbrechungsfreien 100%-Arbeitszyklus, und Resonanzen werden durch den verstärkten Rahmen unterbunden. Die G-Kompressoren sind für lange Lebensdauer und zuverlässigen Betrieb ausgelegt.
- **Geringere Energiekosten:** Unsere G-Kompressoren bieten dank Schraubenkompressortechnologie einen niedrigen Energieverbrauch und eine hohe Effizienz. Anders als Kolbenkompressoren, deren Energieverbrauch im Laufe der Zeit steigt, behalten Schraubenkompressoren ihre hohe Effizienz bei.
- **Plug-and-Play-Installation:** Die G-Kompressoren haben nicht nur einen äußerst geringen Platzbedarf, sondern eignen sich dank ihres Kühlluftauslasses an der Oberseite auch für die Wand- und Eckmontage. Die für die Behältermontage vorgesehene

Ausführung mit integriertem Trockner benötigt noch weniger Platz und eignet sich damit ideal für räumlich begrenzte Anlagen.

- **Leiser Betrieb:** Die G-Kompressoren weisen dank ihres Schallschutzgehäuses einen Schalldruckpegel von lediglich 61 dB(A) auf. Die Schraubenkompressortechnologie ermöglicht einen vibrationsarmen Lauf und die optimierte Kühlluftströmung trägt zum geräuscharmen Betrieb bei.
- **Integrierte Luftaufbereitung:** Der Kompressor G 7 – 15 ist mit einem modernen integrierten Kältemitteltrockner erhältlich. Dieser kühlt die Druckluft ab und entfeuchtet sie, bevor sie in das Druckluftnetz gelangt. Dadurch wird der Rostbildung im Druckluftnetz sowie Schäden an den Druckluftwerkzeugen vorgebeugt.



BAUREIHE G 7 – 15

- Weniger Verschleißteile
- Längere Wartungsintervalle
- Einfacher Wartungszugang mit Frontplatte und abnehmbaren Seitenteilen
- Lange Lebensdauer der Komponenten

Einfache Wartung bei niedrigen Kosten



Typ	Max. Betriebsdruck	Volumenstrom FAD		Motorleistung*	Schalldruckpegel	Gewicht (kg)*	
	bar(e)	l/s	m ³ /h	kW	dB(A)	Pack	Full Feature***
50-Hz-VERSION							
G 7 - 7,5 P FM	7,5	20,7	74,6	7,5	65	245	314
G 7 - 10 P FM	10	18,0	64,9	7,5	65	245	314
G 7 - 13 P FM	13	13,9	50,1	7,5	65	245	314
G 11 - 7,5 P FM	7,5	28,7	103,3	11	67	257	326
G 11 - 10 P FM	10	24,0	86,5	11	67	257	326
G 11 - 13 P FM	13	19,2	69,1	11	67	257	326
G 15 - 7,5 P FM	7,5	32,4	116,7	15	67	276	338
G 15 - 10 P FM	10	29,1	104,8	15	67	276	338
G 15 - 13 P FM	13	22,8	82,1	15	67	276	338

Standardgröße für Luftbehälter G 7L-22: 270 l

* Leistung der Anlage gemäß ISO 1217, ISO 1217, Ausg. 4, 2009, Anhang C.

** Durchschnittlicher Schalldruckpegel* (Standardausführung) gemäß Prüfnorm Pneurop/Cagi PN8NTC2, Toleranz 3 dB(A).

*** Behältermontierte Ausführung.

Verfügbare Optionen G 7 – 15
DDx-Filterkit (nur FF)
EWD am Behälter (nur TM)
EWD am Kompressor (nur P)
Holzverpackung
Lebensmittelöl
Nachkühler (nur P)
PDx-Filterkit (nur FF)
RXD-Öl
Timer Drain am Behälter (nur TM)
Timer Drain am Kompressor (nur P)
Tropen-Thermostat
Upgrade auf 500 l Behälter (nur TM)
WSD (nur P FM)
WSD (nur PTM)
Inbetriebsetzung G 7-15 P
Inbetriebsetzung G 7-15 FF



AIRkeeper – Kompressorsteuerung für unterwegs

Mit unserer neuen **AIRkeeper-App** können Sie Ihre G 7-15- und G 15L-22-Kompressoren mit Ihrem Smartphone überwachen und steuern. Die App liefert Ihnen jederzeit wichtige Kompressorinformationen auf Knopfdruck.

Zudem werden Sie auf potenzielle Probleme oder Ineffizienzen aufmerksam gemacht. Und das Beste ist, dass Sie mit AIRkeeper diese Informationen nutzen können, um die Leistung Ihres Kompressors zu optimieren und so eine effizientere Produktion zu erzielen.

	L (mm)	B (mm)	H (mm)
STANDARD, BODENMONTIERT			
G 7-15	810/840*	590	1085
FULL FEATURE, BODENMONTIERT			
G 7-15	1205/1235*	590	1085
PACK, BEHÄLTERMONTIERT			
G 7-15**	1533	590	1332
FULL FEATURE, BEHÄLTERMONTIERT			
G 7-15**	1533	590	1332

* Länge mit Lufteinlassgitter.

** Abmessungen des behältermontierten G 7-15 betragen 1935 x 590 x 1463 mm (L x B x H) bei einem 500-Liter-Behälter und 1880 x 590 x 1463 mm (L x B x H) bei einem 120-Gallonen-Behälter.

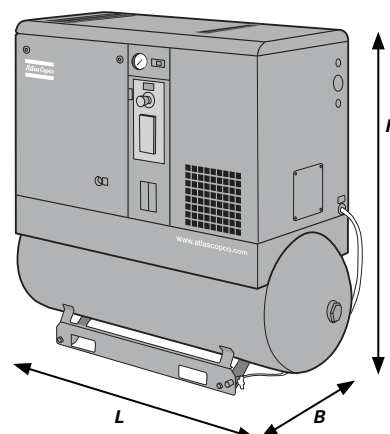

G 7-15 FF (behältermontiert)

Öleingespritzte Schraubenkompressoren, 15 bis 22 kW G 15L – 22

Die öleingespritzten G-Schraubenkompressoren von Atlas Copco sind leistungsfähige und zuverlässige Schraubenkompressoren für kleine und mittelständische Betriebe. Die G-Kompressoren sind in verschiedenen Ausführungen (bodenmontiert, behältermontiert, mit oder ohne integriertem Trockner) erhältlich und bieten somit Flexibilität. Sie bestehen aus hochwertigen Komponenten und Werkstoffen und liefern zuverlässig hochwertige Druckluft bei Temperaturen von bis zu 46 °C.

KUNDENNUTZEN

- **Zuverlässigkeit:** Konstruktion, Fertigung und Prüfung der G-Kompressoren erfolgen nach den ISO-Normen 9001, 14001 und 1217. Die Schraubenkompressortechnologie ermöglicht einen unterbrechungsfreien 100%-Arbeitszyklus, und Resonanzen werden durch den verstärkten Rahmen unterbunden. Die G-Kompressoren sind für lange Lebensdauer und zuverlässigen Betrieb ausgelegt.
- **Geringere Energiekosten:** Unsere G-Kompressoren bieten dank Schraubenkompressortechnologie einen niedrigen Energieverbrauch und eine hohe Effizienz. Anders als Kolbenkompressoren, deren

Energieverbrauch im Laufe der Zeit steigt, behalten Schraubenkompressoren ihre hohe Effizienz bei.

- **Plug-and-Play-Installation:** Die G-Kompressoren haben nicht nur einen äußerst geringen Platzbedarf, sondern eignen sich dank ihres Kühlluftauslasses an der Oberseite auch für die Wand- und Eckmontage. Die für die Behältermontage vorgesehene Ausführung mit integriertem Trockner benötigt noch weniger Platz und eignet sich damit ideal für räumlich begrenzte Anlagen.
- **Leiser Betrieb:** Die G-Kompressoren weisen dank ihres Schallschutzgehäuses einen Schalldruckpegel von lediglich 61 dB(A) auf. Die Schraubenkompressortechnologie ermöglicht einen vibrationsarmen Lauf und die optimierte Kühlluftströmung trägt zum geräuscharmen Betrieb bei.
- **Integrierte Luftaufbereitung:** Der Kompressor G 15L-22 ist mit einem modernen integrierten Kältemitteltrockner erhältlich. Dieser kühlt die Druckluft ab und entfeuchtet sie, bevor sie in das Druckluftnetz gelangt. Dadurch wird der Rostbildung im Druckluftnetz sowie Schäden an den Druckluftwerkzeugen vorgebeugt.



Typ	Max. Betriebsdruck	Volumenstrom FAD		Motorleistung*	Schalldruckpegel	Gewicht (kg)*	
	bar(e)	l/s	m³/h	kW	dB(A)	Pack	Full Feature***
50-Hz-VERSION							
G 15L - 7,5 P FM	7,5	42,5	153	15	67	313	371
G 15L - 10 P FM	10	38,5	138,6	15	67	313	371
G 15L - 13 P FM	13	31,2	112,3	15	67	313	371
G 18 - 7,5 P FM	7,5	52,1	187,6	18	69	328	392
G 18 - 10 P FM	10	45,4	163,4	18	69	328	392
G 18 - 13 P FM	13	38,5	138,6	18	69	328	392
G 22 - 7,5 P FM	7,5	62	223,2	22	70	344	408
G 22 - 10 P FM	10	54,1	194,8	22	70	344	408
G 22 - 13 P FM	13	46,4	167	22	70	344	408

Standardgröße für Luftbehälter G 7L-22: 270 l

* Leistung der Anlage gemäß ISO 1217, ISO 1217, Ausg. 4, 2009, Anhang C.

** Durchschnittlicher Schalldruckpegel* (Standardausführung) gemäß Prüfnorm Pneurop/Cagi PN8NTC2, Toleranz 3 dB(A).

*** Behältermontierte Ausführung.

Verfügbare Optionen G 15L – 22
DD-Filter (nur FF)
EWD am Behälter (nur TM)
EWD am Nachkühler (nur P)
Holzverpackung
Lebensmittelöl
RXD-Öl
Test-Zertifikat
Tropen-Thermostat
UD+-Filter (nur FF)
Inbetriebsetzung G 15L-22 P
Inbetriebsetzung G 15L-22 FF



AIRkeeper – Kompressorsteuerung für unterwegs

Mit unserer neuen **AIRkeeper-App** können Sie Ihre G 7-15- und G 15L-22-Kompressoren mit Ihrem Smartphone überwachen und steuern. Die App liefert Ihnen jederzeit wichtige Kompressorinformationen auf Knopfdruck.

Zudem werden Sie auf potenzielle Probleme oder Ineffizienzen aufmerksam gemacht. Und das Beste ist, dass Sie mit AIRkeeper diese Informationen nutzen können, um die Leistung Ihres Kompressors zu optimieren und so eine effizientere Produktion zu erzielen.

BAUREIHE G 15L – 22

- Weniger Verschleißteile
- Längere Wartungsintervalle
- Einfacher Wartungszugang mit Frontplatte und abnehmbaren Seitenteilen
- Lange Lebensdauer der Komponenten

Einfache Wartung bei niedrigen Kosten



Öleingespritzte Schraubenkompressoren, 5,5 bis 11 kW GA 5 – 11

Die öleingespritzten Schraubenkompressoren von Atlas Copco zählen dank ihrer hervorragenden Leistungswerte und ihrer Flexibilität zu den Marktführern. Sie ermöglichen höchste Produktivität und minimierte Gesamtbetriebskosten. GA-Kompressoren stellen hochwertige Druckluft bereit, halten Ihr Druckluftnetz sauber und Ihre Produktion betriebsbereit.

KUNDENNUTZEN

- **Höchste Zuverlässigkeit:** Konstruktion, Fertigung und Prüfung der GA-Kompressoren erfolgen nach den ISO-Normen 9001, 14001 und 1217. Dadurch werden eine lange Lebensdauer und ein störungsfreier Betrieb bei äußerst niedrigen Betriebskosten sichergestellt. Der Kompressor bietet innovative öleingespritzte Schraubenelemente der neuesten Generation von Atlas Copco.
- **Geringere Energiekosten:** GA-Kompressoren senken dank der hocheffizienten Elemente Ihre Energiekosten und die über den gesamten Lebenszyklus des Kompressors anfallenden Kosten.
- **Integration von Druckluftanlagen:** Die WorkPlace-Druckluftanlage der GA-Kompressoren kann überall dort installiert werden, wo Druckluft benötigt wird. Dank des geräuscharmen Betriebs und der integrierten Luftaufbereitung kann auf einen separaten Kompressorraum verzichtet werden. Sämtliche GA-Kompressoren werden einem Probelauf unterzogen und einsatzbereit ausgeliefert. Die integrierten Optionen sorgen nicht nur für niedrigere Installationskosten, sondern auch für erheblich geringere Druckverluste. Dadurch werden die Energiekosten noch weiter gesenkt.

- **Hochentwickelte Steuerung und Überwachung:** Zur Maximierung der Energieeffizienz steuert die Elektronikon®-Steuerung den Hauptantriebsmotor und regelt den Systemdruck in einem vorgegebenen schmalen Druckband. Die Steuerung kann mit zusätzlichen Sensoren, digitalen Kontakten, Feldbussen sowie Internet- und SMS-Funktionen an Ihre speziellen Anforderungen angepasst werden. In Kombination mit der übergeordneten ES-Kompressorsteuerung wird der Betrieb Ihres gesamten Kompressorraums optimiert.
- **Integrierte Luftaufbereitung:** Sämtliche GA-Kompressoren können mit integrierten Trocknern und Filtern installiert werden und somit Ihr Druckluftnetz schützen. Qualitativ hochwertige Druckluft verlängert die Lebensdauer Ihrer Anlagen, erhöht die Effizienz und stellt die Qualität Ihres Endprodukts sicher.



Typ	Betriebsdruck WorkPlace	Volumenstrom (FAD)*		Motor- leistung	Schalldruck- pegel	Gewicht (kg)	
	bar(e)	l/s	m³/h	kW	dB(A)	WorkPlace	WorkPlace FF
GA – öleingspritzte Schraubenkompressoren, WorkPlace, bodenmontiert 50-Hz-Version							
GA 5 - 7,5 P FM	7,5	15,0	54,0	5,5	60	257	317
GA 5 - 8,5 P FM	8,5	13,2	47,5	5,5	60	257	317
GA 5 - 10 P FM	10	11,7	42,1	5,5	60	257	317
GA 5 - 13 P FM	13	8,4	30,2	5,5	60	257	317
GA 7 - 7,5 P FM	7,5	21,0	75,6	7,5	61	270	330
GA 7 - 8,5 P FM	8,5	21,8	78,5	7,5	61	270	330
GA 7 - 10 P FM	10	17,2	61,9	7,5	61	270	330
GA 7 - 13 P FM	13	14,2	51,1	7,5	61	270	330
GA 11 - 7,5 P FM	7,5	30,7	110,5	11	62	293	353
GA 11 - 8,5 P FM	8,5	28,3	101,9	11	62	293	353
GA 11 - 10 P FM	10	26,0	93,6	11	62	293	353
GA 11 - 13 P FM	13	22,0	79,2	11	62	293	353

* Leistung der Anlage gemäß ISO 1217, Ausg. 4, 2009, Anhang C.

** Durchschnittlicher Schalldruckpegel gemessen in 1 m Abstand nach ISO 2151, Toleranz 3 dB(A).

Referenzbedingungen:

- Absoluter Einlassdruck, spezifizieren bar(a), (e) 1 bar
- Einlasslufttemperatur 20 °C

Der Volumenstrom (FAD) wird bei folgenden Betriebsdrücken gemessen:

- 7,5-bar-Versionen bei 7 bar(e)
- 8,5-bar-Versionen bei 8 bar(e)
- 10-bar-Versionen bei 9,5 bar(e)
- 13-bar-Versionen bei 12,5 bar(e)

Max. Betriebsdruck bei VSD-Maschinen:

- 13 bar(e)

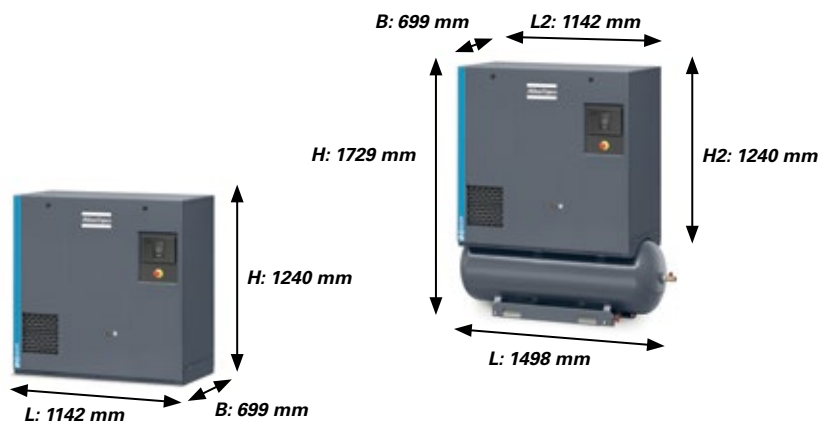

GA 5-7-11 Pack (bodenmontiert)

GA 5-7-11 Pack (behältermontiert)

Öleingespritzte Schraubenkompressoren mit variabler Drehzahlregelung, 5,5-110 kW

GA 5 – 110 VSD+

Die Baureihe GA VSD+ gilt als wegweisende Innovation für den industriellen Bereich. Der Kompressor GA 7-110 VSD+ mit variabler Drehzahlregelung verringert Ihren Energieverbrauch im Durchschnitt um erstaunliche 50 % im Vergleich zu Kompressoren mit Leerlaufregelung. Gleichzeitig bietet er eine bessere Leistung, zeichnet sich durch einen leisen Betrieb aus (lediglich 62 dB(A)) und benötigt dank des senkrecht angeordneten Antriebsstrangs nur wenig Platz. Das Herzstück des GA VSD+ ist ein innenliegender Permanentmagnetmotor, der direkt an das leistungsstarke Schraubenelement angeschlossen ist. Alle diese Bauteile wurden betriebsintern entwickelt und sind bereits zum Patent angemeldet. Die genannten Vorteile machen den GA VSD+ zum Kompressor der Zukunft und werden in den nächsten Jahren neue Maßstäbe in der Branche setzen.



KUNDENNUTZEN

- **Höchste Zuverlässigkeit:** Der GA VSD+ konnte seine Zuverlässigkeit in umfassenden Praxistests unter Beweis stellen. Der Antriebsstrang ist eine vollständig geschlossene, ölgekühlte Einheit, die selbst unter härtesten Bedingungen leise und zuverlässig arbeitet (IP 66).
- **Außergewöhnlich hohe Energieeinsparungen:** Die GA-VSD+ Technologie mit variabler Drehzahlregelung passt sich exakt dem aktuellen Luftbedarf an. In Verbindung mit der innovativen Bauweise des iPM-Motors (Permanentmagnetmotor; Wirkungsgrad gemäß IE4) ergeben sich Energieeinsparungen von durchschnittlich 50 % sowie eine Verringerung der Lebenszykluskosten des Kompressors um durchschnittlich 37 %. Durch einen neuen Ventilatormotor mit höherem Wirkungsgrad werden bei den spezifischen Energieanforderungen weitere Einsparungen von bis zu 7 % der Kompressorleistung erzielt.
Neben den Energieeinsparungen kann mit dem GA VSD+ eine Steigerung des Volumenstroms von bis zu 12 % erreicht werden. Die Bauweise des Motors und des Antriebsstrangs sind durch Patentanmeldungen geschützt.
- **Integration von Druckluftanlagen:** Durch seine kompakte Bauweise benötigt der GA VSD+ im Vergleich zum aktuellen GA VSD weniger als die Hälfte des Stellplatzes. Mit dem geräuscharmen Motor und dem vollständig geschlossenen Antriebsstrang zeichnet sich der Kompressor durch einen extrem leisen Betrieb bei lediglich 62 dB(A) aus. Dank des intelligenten Aufbaus sind alle Bauteile leicht zugänglich, und der Kompressor kann nahe an einer Wand oder sogar in einer Ecke aufgestellt werden.
- **Hochentwickelte Steuerung und Überwachung:** Zur Maximierung der Energieeffizienz steuert die Elektronik®-Steuerung den Hauptantriebsmotor und regelt den Systemdruck in einem vorgegebenen schmalen Druckband. Die Steuerung kann mit zusätzlichen Sensoren, digitalen Kontakten, Feldbussen sowie Internet- und SMS-Funktionen an Ihre speziellen Anforderungen angepasst werden. In Kombination mit der übergeordneten ES-Kompressorsteuerung wird der Betrieb Ihres gesamten Kompressorraums optimiert.
- **Integrierte Druckluftaufbereitung:** Der GA VSD+ ist als Full-Feature-Ausführung erhältlich, die einen energieeffizienten integrierten Kältemittel-trockner der neuesten Generation enthält.

Typ	Max. Betriebsdruck WorkPlace	Volumenstrom FAD *		Motorleistung	Schalldruckpegel**	Gewicht kg	
	bar(e)	l/s	m³/h	kW	dB(A)	WorkPlace	WorkPlace FF
GA VSD⁺ – öleingspritzte, drehzahleregelte Schraubenkompressoren, WorkPlace							
GA 5 VSD ⁺ P	5,5-12,5	6,8-18,7	24,60-67,20	5,5	62	193	277
GA 7 VSD ⁺ P	5,5-12,5	7,0-21,9	24,6-78,6	7,5	62	193	277
GA 11 VSD ⁺ P	5,5-12,5	7,0-32,9	25,2-118,2	11	63	196	280
GA 15 VSD ⁺ P	5,5-12,5	6,8-42,3	24,6-152,4	15	64	199	288
GA 18 VSD ⁺ P	4,0-12,5	14,9-63,9	53,4-229,8	18	67	367	480
GA 22 VSD ⁺ P	4,0-12,5	15,0-76,9	54,0-276,6	22	67	363	485
GA 26 VSD ⁺ P	4,0-12,5	14,5-86,3	52,2-310,8	26	67	373	490
GA 30 VSD ⁺ P	4,0-12,5	15,0-98,0	54,0-352,8	30	67	376	500
GA 37 VSD ⁺ P	4,0-12,5	14,8-116,5	53,4-419,4	37	67	376	500
GA 45 VSD ⁺ P	4,0-12,5	24,8-159,2	89,4-573,0	45	67	860	1060
GA 55 VSD ⁺ P	4,0-12,5	25,8-188,9	93,0-679,8	55	67	900	1100
GA 75 VSD ⁺ P	4,0-12,5	25,7-226,4	92,4-814,8	75	73	1207	1496
GA 90 VSD ⁺ P	4,0-12,5	48,2-311,3	173,4-1120,8	90	74	1213	1503
GA 110 VSD ⁺ P	4,0-12,5	47,1-347,5	169,2-1251,0	110	76	1222	1573

* Leistung der Anlage gemäß ISO 1217, Ausg. 4, 2009, Anhang E.

** Durchschnittlicher Schalldruckpegel* gemessen in 1 m Abstand nach ISO 2151: 2004 mittels ISO 9614/2 (Schallintensitätsmethode); Toleranz 3 dB(A).

Referenzbedingungen: Absoluter Einlassdruck 1 bar, Einlasslufttemperatur 20 °C, Relative Feuchte 0%

Volumenstrom (FAD) wird bei den folgenden effektiven Betriebsdrücken gemessen:

- 4 bzw. 5,5 bar(e)
- 7 bar(e)
- 9,5 bar(e)
- 12,5 bar(e)

Max. Betriebsdruck:

- 13 bar(e)

Maße	Standard			Full Feature		
	L (mm)	B (mm)	H (mm)	L (mm)	B (mm)	H (mm)
GA 5-15 VSD ⁺	630	610	1420	630	985	1420
GA 18-37 VSD ⁺	780	811	1590	780	1273	1590
GA 37-75 VSD ⁺	1100	1153	1968	1100	1656	1968
GA 75-110 VSD ⁺	1400	1300	1968	2173	1300	1968

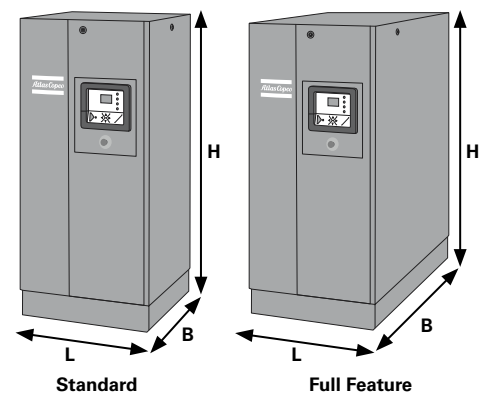

Verfügbare Optionen
Energierückgewinnung
Vorfilter
Thermostat für tropische Umgebung
Lebensmittelverträgliches Öl
UD*-Filter
RXD-Öl
ES4i, ES6i
Transformator für 200-230 V/500-575 V
Ausführung für hohe Umgebungstemperaturen
Hochleistungskanalventilator (standardmäßig bei GA 75 VSD ⁺ , optional bei GA 37-55 VSD ⁺)

Öleingespritzte Schraubenkompressoren, 22-37 kW

GA 22 – 37 VSD^S

Die VSD-Kompressoren der ersten Generation von Atlas Copco bieten durchschnittliche Energieeinsparungen in Höhe von bis zu 35 %. Unsere VSD⁺-Modelle erreichten bis zu 50 %. Nun legen die GA VSDS-Modelle mit Energieeinsparungen von bis zu 60 % die Messlatte höher. Der neue GA 22-37 VSD^S wurde für eine Generation entwickelt, die sowohl auf Leistung als auch auf Nachhaltigkeit Wert legt.



KUNDENNUTZEN

- **Nachhaltigkeit:**
 - Deutlich weniger Emissionen durch Energieeinsparungen im zweistelligen Bereich.
 - Schonender Umgang mit Ressourcen.
 - Minimale Anzahl von Komponenten.
- **Einsparungen:**
 - Durchschnittlich bis zu 60 % geringerer Energieverbrauch (im Vergleich zu Modellen mit fester Drehzahl).
 - Zusätzliche Energieeinsparungen mit bis zu 80 % Wärmerückgewinnung.
 - Erweiterte Konnektivitätsfunktionen für maximale Effizienz.
- **Intelligente Funktionen:**
 - Die intelligente Temperaturregelung sorgt für optimale Öltemperatur und Einspritzung.
 - Der Boost Flow-Modus ermöglicht es Ihnen, die maximale Kompressorleistung vorübergehend zu überschreiten.
 - Intelligente Ablässe reduzieren den Energieverbrauch und die Wartungsintervalle.
- **Hervorragende Konnektivität:**
 - Fortschrittliche Elektronik[®] Touch-Steuerung.
 - **SMARTLINK:** Fernüberwachung und Optimierung in Echtzeit.
 - EQ2i-Multiple-Kompressorsteuerung.
 - OPC UA für Produktionssystemintegration verfügbar.
- **Klein und leise:**
 - Schallpegel von nur 63 dB ermöglichen die Aufstellung im Produktionsbereich.
 - Extrem kleine Stellfläche für eine einfache, flexible Installation.

Verfügbare Optionen

Energierückgewinnung
Trockner-Bypass
Hauptschalter
Einfrierschutz
Hochleistungs-Luftansaugfilter
Vorfilter
IT-Netzausführung
DD-Filter
Lebensmittelöl
UD ⁺ -Filter
Roto Synthetic Xtend Öl
EQ4i, EQ6i
OPC-UA-Gateway
Hochleistungsventilator
Ausführung für hohe Umgebungstemperaturen

Typ	Max. Betriebsdruck	Volumenstrom* (FAD) min.-max.		Motorleistung	Schalldruckpegel**	Gewicht kg	
	bar(e)	l/s	m³/h	kW	dB(A)	Pack	Full-Feature
GA VSD^s – öleingspritzte Schraubenkompressoren							
GA 22 VSD ^s	4	15,9-84,5	57,2-304,2	22	63	458	587
	7	16,2-83,3	58,3-299,9	22	63	458	587
	10	16,2-65,9	58,3-237,2	22	63	458	587
	13	14,2-55,4	51,1-199,4	22	63	458	587
GA 26 VSD ^s	4	15,9-98,1	57,2-353,1	26	66	463	604
	7	16,2-96,8	58,3-348,6	26	66	463	604
	10	16,2-81,3	58,3-292,6	26	66	463	604
	13	14,2-66,9	51,1-240,8	26	66	463	604
GA 30 VSD ^s	4	15,9-110,5	57,2-397,7	30	67	476	616
	7	16,2-109,2	58,3-393,1	30	67	476	616
	10	16,2-88,07	58,3-317,1	30	67	476	616
	13	14,2-73,5	51,1-264,6	30	67	476	616
GA 37 VSD ^s	4	16,7-130,8	60,1-470,7	37	71	480	621
	7	15,7-129,4	56,4-465,7	37	71	480	621
	10	15,7-110,8	56,4-398,8	37	71	480	621
	13	14,2-92,7	51,1-333,7	37	71	480	621

* Leistung der Anlage gemessen gemäß ISO 1217 Ausg. 4 2009, Anhang E, letzte Ausgabe.

** Durchschnittlicher Schalldruckpegel gemessen in 1 m Abstand und bei maximalem Betriebsdruck nach ISO 2151: 2004 mittels ISO 9614/2 (Schallintensitätsmethode); Toleranz 3 dB(A).

Volumenstrom (FAD) wird bei den folgenden effektiven Betriebsdrücken gemessen: 4 bar(e), 7 bar(e), 10 bar(e), 13 bar(e)

Max. Betriebsdruck: 10 bar(e) oder 13 bar(e)

Bezugsbedingungen:

- Absoluter Einlassdruck 1 bar
- Temperatur der Ansaugluft: 20 °C

Maße	Pack (A x B x C)	Full Feature (A x B x C)
	mm	mm
GA 22 VSD ^s	870 x 854 x 1.725	870 x 1330 x 1.725
GA 26 VSD ^s	870 x 854 x 1.725	870 x 1330 x 1.725
GA 30 VSD ^s	870 x 854 x 1.725	870 x 1330 x 1.725
GA 37 VSD ^s	870 x 854 x 1.725	870 x 1330 x 1.725

A = Breite, B = Tiefe, C = Höhe



VSD^s

Energieverbrauch ist wichtig!

Die wahren Betriebskosten eines Kompressors – sowohl finanziell als auch im Hinblick auf Nachhaltigkeit – liegen im Energieverbrauch. Schließlich macht der Energieverbrauch bis zu 77 % der Gesamtkosten eines Kompressors aus. Deshalb ist die Effizienz der wichtigste Aspekt zur Reduzierung der Betriebskosten und des ökologischen Fußabdrucks.

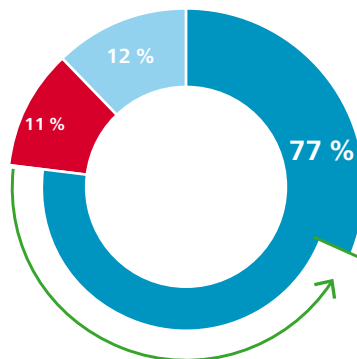

60%

Energieeinsparungen

Kosten über die gesamte Kompressor-Lebensdauer

- Energie
- Energieeinsparungen mit VSD^s
- Investition
- Wartung

Öleingespritzte Schraubenkompressoren, 15 bis 26 kW

GA 15 – 26

Die öleingespritzten Schraubenkompressoren von Atlas Copco zählen dank ihrer hervorragenden Leistungswerte und ihrer Flexibilität zu den Marktführern. Sie ermöglichen höchste Produktivität und minimierte Gesamtbetriebskosten. GA-Kompressoren sind für den Einsatz selbst in den rauesten Umgebungen ausgelegt und helfen dabei, den reibungslosen Betrieb Ihrer Produktion sicherzustellen.

KUNDENNUTZEN

- **Höchste Zuverlässigkeit:** Konstruktion, Fertigung und Prüfung der GA-Kompressoren erfolgen nach den ISO-Normen 9001, 14001 und 1217. Dadurch werden eine lange Lebensdauer und ein störungsfreier Betrieb bei äußerst niedrigen Betriebskosten sichergestellt. GA-Kompressoren bieten innovative, öleingespritzte Schraubenkompressorelemente der neuesten Generation.
- **Geringere Energiekosten:** Mit den GA-Kompressoren können Sie Ihre Energiekosten, sowie die über den gesamten Kompressorlebenszyklus anfallenden Kosten deutlich senken. Dies ist der hohen Effizienz des Schraubenelements und der Motoren, sowie den äußerst geringen internen Verlusten zu verdanken.
- **Integration in Druckluftsysteme:** Das GA WorkPlace-Druckluftsystem kann überall dort installiert werden, wo Druckluft benötigt wird. Dank des geräuscharmen Betriebs und der integrierten Luftaufbereitung kann auf einen separaten Kompressorraum verzichtet werden. Sämtliche GA-Kompressoren werden einem Probelauf unterzogen und einsatzbereit ausgeliefert. Die integrierten Optionen sorgen nicht nur für niedrigere Installationskosten, sondern auch für erheblich geringere Druckverluste. Dadurch werden die Energiekosten noch weiter gesenkt.
- **Hochentwickelte Steuerung und Überwachung:** Zur Maximierung der Energieeffizienz steuert die Elektronikon®-Steuerung den Hauptantriebsmotor und regelt den Systemdruck in einem vorgegebenen schmalen Druckband. Die Steuerung kann mit zusätzlichen Sensoren, digitalen Kontakten, Feldbussen sowie Internet- und SMS-Funktionen an Ihre speziellen Anforderungen angepasst werden. In Kombination mit der übergeordneten ES-Kompressorsteuerung wird der Betrieb Ihres gesamten Kompressorraums optimiert.
- **Integrierte Luftaufbereitung:** Alle GA-Kompressoren verfügen zum Schutz Ihres Druckluftnetzes über integrierte Trockner, Filter und Öl-/Wasserabscheider. Qualitativ hochwertige Druckluft verlängert die Lebensdauer Ihrer Anlagen, erhöht die Effizienz und stellt die Qualität Ihres Endprodukts sicher.



Typ	Max. Betriebsdruck bar(e)		Volumenstrom FAD *		Motorleistung	Schalldruckpegel**	Gewicht kg	
	WorkPlace	WorkPlace FF	l/s	m ³ /h	kW	dB(A)	WorkPlace	WorkPlace FF
GA – öleingspritzte Schraubenkompressoren, WorkPlace FF, behältermontiert								
GA 15 - 7,5 P FM	7,5	7,3	46,8	168,5	15	65	455	529
GA 15 - 8,5 P FM	8,5	8,3	43,4	156,2	15	65	455	529
GA 15 - 10 P FM	10	9,8	39,2	141,1	15	65	455	529
GA 15 - 13 P FM	13	12,8	34,1	122,8	15	65	455	529
GA 18 - 7,5 P FM	7,5	7,3	59,5	214,2	18	67	464	559
GA 18 - 8,5 P FM	8,5	8,3	56,9	204,8	18	67	464	559
GA 18 - 10 P FM	10	9,8	49,4	177,8	18	67	464	559
GA 18 - 13 P FM	13	12,8	39,9	143,6	18	67	464	559
GA 22 - 7,5 P FM	7,5	7,3	65,6	236,2	22	68	480	575
GA 22 - 8,5 P FM	8,5	8,3	63,2	227,5	22	68	480	575
GA 22 - 10 P FM	10	9,8	55,7	200,5	22	68	480 <td 575	
GA 22 - 13 P FM	13	12,8	49,2	177,1	22	68	480	575
GA 26 - 7,5 P FM	7,5	7,3	73,1	263,2	26	69	490	585
GA 26 - 8,5 P FM	8,5	8,3	67,1	241,6	26	69	490	585
GA 26 - 10 P FM	10	9,8	64,8	233,3	26	69	490	585
GA 26 - 13 P FM	13	14,8	57,1	205,6	26	69	490	585

* Leistung der Anlage gemäß ISO 1217, Ausg. 4, 2009, Anhang C.

** Durchschnittlicher Schalldruckpegel* gemäß Prüfnorm ISO 2151/ Pneuro/Cagi PN8NTC2; Toleranz 2 dB(A).

Referenzbedingungen: Absoluter Einlassdruck 1 bar, Einlasslufttemperatur 20 °C, 68 °F

Der Volumenstrom (FAD) wird bei folgenden Betriebsdrücken gemessen:

- 7,5-bar-Versionen bei 7 bar
- 8,5-bar-Versionen bei 8 bar

- 10-bar-Versionen bei 9,5 bar

- 13-bar-Versionen bei 12,5 bar

Drucktaupunkt des integrierten Kältemitteltrockners von GA 15 – GA 18 – GA 22 bei Referenzbedingungen: 5 °C

Luftbehältergröße: 500 l

Zusätzliches Gewicht: 125 kg

GA 15 – GA 18 – GA 22 Full Feature

H: 1558 mm
L: 1853 mm
B: 680 mm

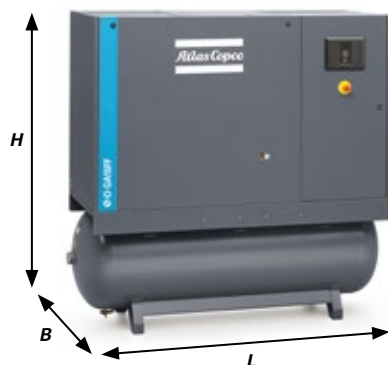

GA 15 – GA 18 – GA 22 Pack

H1: 1558 mm
H2: 932 mm
L1: 1853 mm
L2: 1285 mm
B: 680 mm



Öleingespritzte Schraubenkompressoren, 11 bis 30 kW

GA 11+ – 30

Die öleingespritzten Schraubenkompressoren von Atlas Copco zählen dank ihrer hervorragenden Leistungswerte und ihrer Flexibilität zu den Marktführern. Sie ermöglichen höchste Produktivität und minimierte Gesamtbetriebskosten. Sie sind für den Einsatz in den rauesten Umgebungen ausgelegt und helfen dabei, den reibungslosen Betrieb Ihrer Produktion sicherzustellen.

KUNDENNUTZEN

- **Höchste Zuverlässigkeit:** Konstruktion, Fertigung und Prüfung der GA-Kompressoren erfolgen nach den ISO-Normen 9001, 14001 und 1217. Dadurch werden eine lange Lebensdauer und ein störungsfreier Betrieb bei äußerst niedrigen Betriebskosten sichergestellt. GA-Kompressoren sind mit der neuesten Generation innovativer, öleingespritzter Schraubenelemente ausgestattet. Dank des integrierten Antriebs mit geschlossenem Getriebe kann auf eine Kupplung verzichtet werden. Dadurch eignen sich die Kompressoren auch für härteste Bedingungen.
- **Geringere Energiekosten:** Mit den GA-Kompressoren können Sie Ihre Energiekosten sowie die über den gesamten Kompressorlebenszyklus anfallenden Kosten deutlich senken. Dies ist der hohen Effizienz des Schraubenelements und der Motoren zu verdanken.
- **Integration in Druckluftsysteme:** Das WorkPlace-Druckluftsystem der GA-Kompressoren kann überall dort installiert werden, wo Druckluft benötigt wird. Dank des geräuscharmen Betriebs und der integrierten Luftaufbereitung kann auf einen separaten Kompressorraum verzichtet werden. Sämtliche GA-Kompressoren werden einem Probelauf unterzogen und einsatzbereit ausgeliefert. Die integrierten Optionen sorgen nicht nur für niedrigere Installationskosten, sondern auch für erheblich geringere Druckverluste. Dadurch werden die Energiekosten noch weiter gesenkt.

- **Hochentwickelte Steuerung und Überwachung:** Zur Maximierung der Energieeffizienz steuert die Elektronikon®-Steuerung den Hauptantriebsmotor und regelt den Systemdruck in einem vorgegebenen schmalen Druckband. Die Steuerung kann mit zusätzlichen Sensoren, digitalen Kontakten, Feldbussen sowie Internet- und SMS-Funktionen an Ihre speziellen Anforderungen angepasst werden. In Kombination mit der übergeordneten ES-Kompressorsteuerung wird der Betrieb Ihres gesamten Kompressorraums optimiert.
- **Integrierte Luftaufbereitung:** Alle GA-Kompressoren verfügen zum Schutz Ihres Druckluftnetzes über integrierte Trockner, Filter und Öl-/Wasserabscheider. Qualitativ hochwertige Druckluft verlängert die Lebensdauer Ihrer Anlagen, erhöht die Effizienz und stellt die Qualität Ihres Endprodukts sicher.



EIN PLUS FÜR DIE LEISTUNG



Baureihe GA+ Mehr Leistung und Effizienz

Mit der neuen Baureihe GA+ bietet Atlas Copco öleingespritzte Schraubenkompressoren der Spitzenklasse mit hervorragendem Volumenstrom und hoher Effizienz.

Die verbesserte Leistung stellt ein direktes Ergebnis der vielen Innovationen dar, die in den Kompressor integriert wurden.

- Höherer Volumenstrom
- Niedrigere spezifische Leistungsaufnahme
- Höhere Effizienz

Typ	Max. Betriebsdruck bar(e)		Kapazität Volumenstrom FAD *		Motorleistung	Schalldruckpegel**	Gewicht kg	
	WorkPlace	WorkPlace FF	l/s	m³/h	kW	dB(A)	WorkPlace	WorkPlace FF
GA – öleingspritzte Schraubenkompressoren, WorkPlace								
GA 11+ - 7,5 P	7,5	7,3	37,2	133,9	11	68	411	451
GA 11+ - 8,5 P	8,5	8,3	35,7	128,5	11	68	411	451
GA 11+ - 10 P	10	9,8	32,3	116,3	11	68	411	451
GA 11+ - 13 P	13	12,8	26,7	96,1	11	68	411	451
GA 15+ - 7,5 P	7,5	7,3	51,7	186,1	15	69	427	483
GA 15+ - 8,5 P	8,5	8,3	46,1	166,0	15	69	427	483
GA 15+ - 10 P	10	9,8	41,1	148,0	15	69	427	467
GA 15+ - 13 P	13	12,8	36,9	132,8	15	69	427	467
GA 18+ - 7,5 P	7,5	7,3	62,6	225,4	18,5	69	428	484
GA 18+ - 8,5 P	8,5	8,3	58,2	209,5	18,5	69	428	484
GA 18+ - 10 P	10	9,8	51,3	184,7	18,5	69	428	484
GA 18+ - 13 P	13	12,8	45,8	164,9	18,5	69	428	484
GA 22+ - 7,5 P	7,5	7,3	72,6	261,4	22	67	487	545
GA 22+ - 8,5 P	8,5	8,3	69,7	250,9	22	67	487	545
GA 22+ - 10 P	10	9,8	62,6	225,4	22	67	487	545
GA 22+ - 13 P	13	12,8	55,1	198,4	22	67	487	545
GA 26+ - 7,5 P	7,5	7,3	87,2	313,9	26	68	490	548
GA 26+ - 8,5 P	8,5	8,3	83,7	301,3	26	68	490	548
GA 26+ - 10 P	10	9,8	76,5	275,4	26	68	490	545
GA 26+ - 13 P	13	12,8	66,2	238,3	26	68	490	545
GA 30 - 7,5 P	7,5	7,3	94,0	338,4	30	70	509	567
GA 30 - 8,5 P	8,5	8,3	93,1	335,2	30	70	509	567
GA 30 - 10 P	10	9,8	86,4	311,0	30	70	509	567
GA 30 - 13 P	13	12,8	77,0	277,2	30	70	509	567

* Leistung der Anlage gemäß ISO 1217, ISO 1217, Ausg. 4, 2009, Anhang C, aktuellste Fassung.

** Durchschnittlicher Schalldruckpegel* gemäß Prüfnorm ISO 2151/ Pneuro/Cagi PN8NTC2, Toleranzwert 2 dB(A).

Referenzbedingungen:

- Absoluter Einlassdruck 1 bar
- Einlasslufttemperatur 20 °C

Drucktaupunkt von integriertem Kältemittelrockner bei GA 11+ -

- GA 15+ - GA 18+ - GA 22+ - GA 26+ - GA 30 bei Referenzbedingungen 2 °C bis 3 °C

Der Volumenstrom (FAD) wird bei folgenden Betriebsdrücken gemessen:

- 7,5-bar-Versionen bei 7 bar
- 8-bar-Versionen bei 7,5 bar
- 10-bar-Versionen bei 9,5 bar
- 13-bar-Versionen bei 12,5 bar

GA 11+ bis 30

H: 1590 mm
L: 1267 mm
B: 790 mm

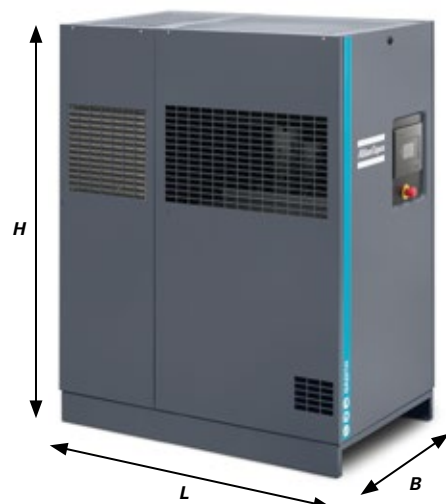

Öleingespritzte Schraubenkompressoren, 30 bis 90 kW GA 30+– 90

Öleingespritzte Schraubenkompressoren der Baureihe GA zählen dank ihrer hervorragenden Zuverlässigkeit zu den Marktführern. Ihre Flexibilität ermöglicht eine höchste Produktivität und minimierte Gesamtbetriebskosten. GA-Kompressoren sind in drei Bauweisen erhältlich – GA, GA+ und GA VSD. Damit haben Sie die Möglichkeit, die perfekte Druckluftlösung für Ihre Anforderungen zu wählen. Sie sind für den Einsatz in den rauen Umgebungen ausgelegt und helfen dabei, den reibungslosen Betrieb Ihrer Produktion sicherzustellen.

KUNDENNUTZEN

- **Höchste Zuverlässigkeit:** Konstruktion, Fertigung und Prüfung der GA-Kompressoren erfolgen nach den ISO-Normen 9001, 14001 und 1217. Die neueste Generation innovativer, öleingespritzter Schraubenelemente ist langlebig und störungsarm bei minimalen Betriebskosten. Dank des integrierten Antriebs mit geschlossenem Getriebe kann auf eine Kupplung verzichtet werden, sodass die Wartungsanforderungen verringert und die Zuverlässigkeit der GA-Kompressoren erhöht werden. Dadurch eignen sich die Kompressoren auch für härteste Bedingungen.
- **Geringere Energiekosten:** Mit GA/GA+-Kompressoren können Sie Ihre Energiekosten sowie die über den gesamten Kompressorlebenszyklus anfallenden Kosten deutlich senken. Dies ist der hohen Effizienz des Schraubenelements und der Motoren zu verdanken.

- **Integration in Druckluftsysteme:** Das WorkPlace-Druckluftsystem der GA-Kompressoren kann überall dort installiert werden, wo Druckluft benötigt wird. Dank des geräuscharmen Betriebs und der integrierten Luftaufbereitung kann auf einen separaten Kompressorraum verzichtet werden. GA-Kompressoren werden einsatzbereit ausgeliefert und bieten niedrigere Installationskosten und geringere Druckabfälle. Dadurch werden die Energiekosten noch weiter gesenkt.
- **Hochentwickelte Steuerung und Überwachung:** Zur Maximierung der Energieeffizienz steuert die Elektronikon®-Steuerung den Hauptantriebsmotor und regelt den Systemdruck in einem vorgegebenen schmalen Druckband. Die Steuerung kann mit zusätzlichen Sensoren, digitalen Kontakten, Feldbussen sowie Internet- und SMS-Funktionen an Ihre speziellen Anforderungen angepasst werden. In Kombination mit der übergeordneten ES-Kompressorsteuerung wird der Betrieb Ihres gesamten Kompressorraums optimiert.
- **Integrierte Luftaufbereitung:** Sämtliche GA-Kompressoren sind mit einem integrierten Trockner erhältlich, der Feuchtigkeit, Aerosole und Schmutzpartikel zuverlässig entfernt und somit Ihre Investition schützt. Qualitativ hochwertige Druckluft verlängert die Lebensdauer Ihrer Anlagen, erhöht die Effizienz und stellt die Qualität Ihres Endprodukts sicher.



Typ	Druckvariante	Max. Betriebsdruck WorkPlace	Volumenstrom FAD*		Motorleistung	Schalldruckpegel	Gewicht WorkPlace	Gewicht WorkPlace Full Feature
		bar(e)	l/s	m³/min	kW	dB(A)	kg	kg
GA 30+	7,5	7,5	99	5,9	30	65	817	898
	8,5	8,5	90	5,4	30	65	817	898
	10	10	82	4,9	30	65	817	898
	13	13	71	4,3	30	65	817	898
GA 37	7,5	7,5	115	6,9	37	69	905	820
	8,5	8,5	106	6,4	37	69	905	820
	10	10	100	6,0	37	69	905	820
	13	13	81	4,9	37	69	905	820
GA 37+	7,5	7,5	124	7,4	37	65	902	987
	8,5	8,5	116	7,0	37	65	902	987
	10	10	104	6,2	37	65	902	987
	13	13	89	5,3	37	65	902	987
GA 45	7,5	7,5	137	8,2	45	72	894	979
	8,5	8,5	127	7,6	45	72	894	979
	10	10	117	7,0	45	72	894	979
	13	13	102	6,1	45	72	894	979
GA 45+	7,5	7,5	149	8,9	45	66	970	1060
	8,5	8,5	144	8,6	45	66	970	1060
	10	10	131	7,9	45	66	970	1060
	13	13	103	6,2	45	66	970	1060
GA 55	7,5	7,5	169	10,2	55	69	1229	1329
	8,5	8,5	159	9,5	55	69	1229	1329
	10	10	148	8,9	55	69	1229	1329
	13	13	126	7,6	55	69	1229	1329
GA 55+	7,5	7,5	184	11,1	55	66	1358	1458
	8,5	8,5	174	10,4	55	66	1358	1458
	10	10	156	9,5	55	66	1358	1458
GA 75	7,5	7,5	226	13,5	75	73	1259	1379
	8,5	8,5	209	12,6	75	73	1259	1379
	10	10	189	11,4	75	73	1259	1379
	13	13	162	9,7	75	73	1259	1379
GA 75+	7,5	7,5	248	14,9	75	68	1413	1533
	8,5	8,5	235	14,1	75	68	1413	1533
	10	10	210	12,6	75	68	1413	1533
	13	13	177	10,6	75	68	1413	1533
GA 90	7,5	7,5	281	16,9	90	73	1425	1545
	8,5	8,5	275	16,5	90	73	1425	1545
	10	10	250	15,0	90	73	1425	1545
	13	13	216	13,0	90	73	1425	1545

* Leistung der Anlage gemäß ISO 1217, Ausg. 4, 2009, Anhang C.

Referenzbedingungen:

Absoluter Einlassdruck, spezifizieren bar(a), (e) 1 bar
– Einlasslufttemperatur 20 °C

Der Volumenstrom (FAD) wird bei folgenden

Betriebsdrücken gemessen:

7,5-bar-Versionen bei 7 bar

8,5-bar-Versionen bei 8 bar

10-bar-Versionen bei 9,5 bar

13-bar-Versionen bei 12,5 bar

** A-gewichtete Emission Schalldruckpegel* an der Arbeitsstation, Lp WSA (re 20 µPa) dB (mit Unsicherheit 3 dB).

Werte bestimmt nach Schalldruckpegel*-Prüfnorm ISO 2151 und Geräuschemessnorm ISO 9614.

Drucktaupunkt von integriertem Kältemitteltrockner bei Referenzbedingungen: 2 °C bis 3 °C.

GA 37, 45 VSD / GA 30*, 37*, 45* / GA 37, 45

Pack	FF
H: 1790 mm	1790 mm
L: 1310 mm	1810 mm
B: 890 mm	890 mm

GA 55, 75, 90 VSD / GA 55*, 75* / GA 55, 75, 90

H: 1955 mm
L: 2248 mm
B: 1080 mm

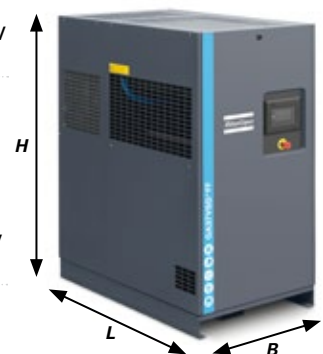



Atlas Copco

Atlas Copco

Atlas Copco

Öleingspritzte Schraubenkompressoren, 90 bis 160 kW

GA 90+ – 160/GA 110 – 160 VSD+

Das Herz der GA-Kompressoren bilden modernste Kompressionselemente mit SmartInjection-Technologie und hocheffizienten ölgekühlten Motoren der Klasse IE4 oder höher. Zusammen mit einer großzügigen Kühlleistung, einem geringen internen Druckabfall und einer präzisen Steuerung durch das Elektronikon Touch wird die höchstmögliche Effizienz garantiert. Der Antriebsstrang bietet gemäß IP66 vollständigen Schutz vor Umgebungstaub und Feuchtigkeit, um auch unter den härtesten Bedingungen und bei Umgebungstemperaturen bis zu 55 °C zuverlässigen Betrieb zu gewährleisten. Alle Bauteile wurden für einen leichteren Zugang angeordnet. Ist ein umfassenderer Wartungseinsatz nötig, ermöglicht das patentierte Portal-Design den vollen Zugang zu allen Komponenten. Zusätzlich wurde jede einzelne Komponente wartungsfreundlich konzipiert, sodass die Wartung erheblich schneller durchgeführt werden kann. SmartInjection liefert immer die optimale Ölmenge und sorgt für maximale Betriebseffizienz. Die ölgekühlten Motoren sind wartungsfrei.

KUNDENNUTZEN

- **Höchste Zuverlässigkeit:** Bei den GA-Kompressoren kommt die neueste Generation der Kompressorelemente zum Einsatz. Sie zeichnet ein innovatives, asymmetrisches Rotorprofil, ein hochwertiger Antrieb sowie robuste Luftfilter aus. Diese Bauteile sind für einen Dauerbetrieb unter härtesten Bedingungen und für Umgebungstemperaturen von bis zu 55 °C ausgelegt. Das Ergebnis sind langlebige und zuverlässige Kompressoren mit äußerst niedrigen Betriebskosten.
- **Hohe Energieeinsparung:** Die innovativen Merkmale der GA-Kompressoren wie Schraubenelemente, Motoren der Effizienzklasse IE4 oder höher ermöglichen deutlich niedrigere Energie- und Gesamtbetriebskosten über die gesamte Lebensdauer des

Typ	Maße		
	L mm	B mm	H mm
GA 90+ -160	2500	1785	2020
GA 90+ -160 - FF	2900	1785	2020
GA 110-160 VSD+	2500	1785	2020
GA 110-160 VSD+ - FF	2900	1785	2020

Kompressors. Die variable Drehzahlregelung (VSD) der GA-Kompressoren sorgt für weitere Energiekosteneinsparungen von bis zu 35 %, indem die Luftversorgung automatisch Ihrem Druckluftbedarf angepasst wird. Durch die Installation des optionalen Energierückgewinnungssystems können Sie Ihre Kosten sogar noch weiter senken.

- **Integrierte Luftaufbereitung:** Die Ausführung GA Full Feature sorgt mit ihrem hocheffizienten integrierten Kältemittelrockner sowie dem Luftfilter für eine kontinuierliche Zufuhr sauberer und trockener Luft. Dadurch wird die Lebensdauer der Geräte erhöht, die Systemzuverlässigkeit gesteigert und kostspieligen Stillstandszeiten sowie Produktionsverzögerungen vorgebeugt.
- **Hochentwickelte Steuerung und Überwachung:** Zur Maximierung der Energieeffizienz steuert die Elektronikon®-Steuerung den Hauptantriebsmotor und regelt den Systemdruck in einem vorgegebenen schmalen Druckband. Die Steuerung kann mit zusätzlichen Sensoren, digitalen Kontakten, Feldbussen sowie Internet- und SMS-Funktionen an Ihre speziellen Anforderungen angepasst werden. In Kombination mit der übergeordneten ES-Kompressorsteuerung wird der Betrieb Ihres gesamten Kompressorraums optimiert.
- **Einfache Installation:** Die Kompressoren werden als sofort einsatzbereites Komplettpaket mit internen Rohrleitungen, Kühlern, Motor, Schmierung und Steuerung ausgeliefert. Dadurch ist eine problemlose Installation und eine schnelle Inbetriebnahme gewährleistet. Anschließen, einschalten, fertig!

Weitere Informationen erhalten Sie auf www.druckluft-revolution.de



Typ	Maximaler Betriebsüberdruck		Volumenstrom (FAD) ⁽¹⁾		Installierte Motorleistung	Schalldruckpegel ⁽²⁾	Gewicht	
	Standard	Full Feature ⁽³⁾	l/s	m ³ /min			Standard	Full Feature
	bar(e)	bar(e)						
GA 90*	5,5	5,3	353	21,2	90	76	2800	3200
	7,5	7,3	297	17,8	90	76	2800	3200
	8,5	8,3	284	17,0	90	76	2800	3200
	10	9,8	260	15,6	90	76	2800	3200
GA 110	5,5	5,3	424	25,4	110	77	2700	3100
	7,5	7,3	370	22,2	110	77	2700	3100
	8,5	8,3	347	20,8	110	77	2700	3100
	10	9,8	316	19,0	110	77	2700	3100
GA 132	5,5	5,3	502	30,1	132	78	2800	3200
	7,5	7,3	440	26,4	132	78	2800	3200
	8,5	8,3	414	24,8	132	78	2800	3200
	10	9,8	382	22,9	132	78	2800	3200
GA 160	7,5	7,3	525	31,5	160	78	2900	3300
	8,5	8,3	495	29,7	160	78	2900	3300
	10	9,8	460	27,6	160	78	2900	3300

Typ		Betriebsdruck ⁽³⁾		Volumenstrom FAD ⁽¹⁾		Motorleistung	Schalldruckpegel ⁽²⁾	Gewicht	
		Pack	Full Feature	Pack / Full Feature				Pack	Full Feature
		bar(e)	bar(e)	l/s	m ³ /min				
GA VSD 50 Hz									
GA 110 VSD* – 8,5	Minimum	3,5	3,5	105 – 409	6,3 – 24,5	110	77	2400	2800
	Nominal	7	7	101 – 390	6,1 – 23,4	110	77	2400	2800
	Maximum	8,5	8,3	100 – 356	6,0 – 21,4	110	77	2400	2800
GA 110 VSD* – 10	Minimum	6	6	102 – 405	6,1 – 24,3	110	77	2400	2800
	Nominal	9,5	9,5	97 – 332	5,8 – 19,9	110	77	2400	2800
	Maximum	10	9,8	96 – 325	5,8 – 19,5	110	77	2400	2800
GA 132 VSD* – 8,5	Minimum	3,5	3,5	106 – 489	6,4 – 29,3	132	77	2500	2950
	Nominal	7	7	101 – 463	6,1 – 27,8	132	77	2500	2950
	Maximum	8,5	8,3	100 – 427	6,0 – 25,6	132	77	2500	2950
GA 132 VSD* – 10	Minimum	6	6	102 – 402	6,1 – 24,1	132	77	2500	2950
	Nominal	9,5	9,5	97 – 396	5,8 – 23,8	132	77	2500	2950
	Maximum	10	9,8	96 – 391	5,8 – 23,5	132	77	2500	2950
GA 160 VSD* – 8,5	Minimum	3,5	3,5	105 – 594	6,3 – 35,6	160	78	2550	3000
	Nominal	7	7	101 – 551	6,1 – 33,1	160	78	2550	3000
	Maximum	8,5	8,3	100 – 511	6,0 – 30,7	160	78	2550	3000
GA 160 VSD* – 10	Minimum	6	6	102 – 492	6,1 – 29,5	160	78	2550	3000
	Nominal	9,5	9,5	97 – 480	5,8 – 28,8	160	78	2550	3000
	Maximum	10	9,8	96 – 471	5,8 – 28,3	160	78	2550	3000

⁽¹⁾ Leistung der Anlage gemäß ISO 1217, Ausg. 4, Anhang C und E, 2009

Referenzbedingungen:

- Absoluter Einlassdruck, spezifizieren bar(a), (e) 1 bar
- Einlasslufttemperatur 20 °C
- Kühlmitteltemperatur 20 °C

⁽²⁾ Schalldruckpegel*:

Messung gemäß ISO 2151: 2004 mithilfe von ISO 9614/2

⁽³⁾ Max. Betriebsdruck für GA VSD: 8,5; 10 bar(e)/ GA VSD FF – 8,3; 9,8 bar(e)

Integrierter Trockner: Drucktaupunkt bei Trockner-Referenzbedingungen 3 °C

Der Volumenstrom (FAD) wird bei folgenden Betriebsdrücken gemessen:

- 5,5-bar-Versionen bei 5 bar
- 7,5-bar-Versionen bei 7 bar
- 8,5-bar-Versionen bei 8 bar
- 10-bar-Versionen bei 9,5 bar

Öleingespritzte Schraubenkompressoren, 180 bis 500 kW

GA 180 – 500, GA 200 – 315 VSD⁺

Die öleingespritzten Schraubenkompressoren der Baureihe GA 180-500 (VSD) sind so konzipiert, dass sie bei minimalem Energieverbrauch ein Maximum an Volumenstromleistung erbringen. Durch die robuste Bauweise ist der Ablauf Ihrer Prozesse auch unter härtesten Bedingungen, z. B. bei Temperaturen von bis zu 46 °C gewährleistet.

KUNDENNUTZEN

- **Höchste Zuverlässigkeit:** Kompressoren der Baureihe GA 180-500 (VSD) sind mit hochmodernen, öleingespritzten Schraubenelementen mit asymmetrischen Rotorprofilen und einem hochwertigen Antriebssystem ausgestattet. Alle Komponenten sind auf Langlebigkeit und Zuverlässigkeit zu äußerst niedrigen Betriebskosten ausgelegt.
- **Geringere Energiekosten:** Die einzigartigen Schraubenelemente der GA-Kompressor-Baureihe sind so ausgelegt, dass die optimale Kombination von maximalem Volumenstrom und geringstem Energieverbrauch erzielt wird. Die Kompressorelemente werden von hocheffizienten Elektromotoren angetrieben, was zur Maximierung der Kompressoreffizienz beiträgt. Außerdem können die Kompressoren der Baureihe GA 200 bis 315 VSD⁺ eine zusätzliche Energieeinsparung von durchschnittlich bis zu 35 % erzielen, indem sie die Motordrehzahl automatisch an den aktuellen Druckluftbedarf anpassen.
- **Integrierte Luftaufbereitung:** Die GA Full Feature Version bietet mit einem hocheffizienten integrierten Kältemitteltrockner sowie dem Luftfilter eine kontinuierliche Zufuhr sauberer und trockener Luft. Dadurch wird die Lebensdauer des Systems erhöht, die Zuverlässigkeit gesteigert und kostspieligen Stillstandszeiten sowie Produktionsverzögerungen vorgebeugt.
- **Hochentwickelte Steuerung und Überwachung:** Zur Effizienz-Maximierung reguliert das Elektronikon[®]-System den Systemdruck innerhalb eines vordefinierten und schmalen Druckbands. Diese Steuerung kann mit zusätzlichen Sensoren, digitalen Kontakten, Feldbus, Internet- und SMS-Funktion an Ihre speziellen Anforderungen angepasst werden.
- **Einfache Installation:** Die Kompressoren werden als sofort einsatzbereites Komplettpaket mit internen Rohrleitungen, Kühlern, Motor, Schmierung und Steuerung ausgeliefert. Dadurch ist eine problemlose Installation und eine schnelle Inbetriebnahme gewährleistet. Anschließen, einschalten, fertig!
- **Wartungsfreundlich:** Durch die Verwendung langlebiger Verschleißteile bietet der GA 180-315 ein Höchstmaß an Verfügbarkeit. Alle Wartungskomponenten sind über große Türöffnungen leicht und sicher zugänglich. Die Wartungsdauer lässt sich auf ein Minimum reduzieren, um die Lebenszykluskosten des Kompressors noch weiter zu optimieren.



GA 180 – 500 mit Luft- oder Wasserkühlung

Typ	Max. Betriebsdruck		Volumenstrom FAD ⁽¹⁾		Motorleistung	Schalldruckpegel ⁽²⁾	Gewicht	
	Pack	Full Feature	Pack / Full Feature ⁽³⁾				Pack	Full Feature
	bar(e)	bar(e)	l/s	m ³ /min	kW	dB(A)	kg	kg
GA 180	5,5	5,3	690	41,4	180	70	5700	6400
	7,5	7,3	585	35,1		70		
	8,5	8,3	558	33,5		67		
	10	9,8	510	30,6		68		
GA 200	5,5	5,3	833,2	50,0	220	71	5900	6500
	7,5	7,3	729	43,7		74		
	8,5	8,3	686	41,2		70		
	10	9,8	624	37,4		70		
GA 250	5,5	5,3	985	59,1	264	76	6000	6700
	7,5	7,3	868	52,1		75		
	8,5	8,3	817	49,0		71		
	10	9,8	754	45,2		71		
GA 315	7,5	7,3	1036	58,7	320	73	6200	6800
	8,5	8,3	978	58,7		73		
	10	9,8	911	54,7		70		
GA 355	7,5	-	1050	63,1	355	73	7760	-
	8,5	-	969	58,2		73		
	10	-	890	53,5		73		
	13	-	731	43,9		73		
GA 400	7,5	-	1175	70,6	400	74	8360	-
	8,5	-	1109	66,6		74		
	10	-	1011	60,8		74		
	13	-	844	50,7		74		
GA 450	7,5	-	1298	78,0	450	75	8360	-
	8,5	-	1240	74,5		75		
	10	-	1144	68,8		75		
	13	-	960	57,7		75		
GA 500	7,5	-	1410	84,7	500	76	7960	-
	8,5	-	1347	80,9		76		
	10	-	1257	75,5		76		
	13	-	1068	64,2		76		

Daten für GA 500 bei Mittelspannungsmotor, Schutzart IP 23

⁽¹⁾ Leistung der Anlage gemessen gemäß ISO 1217, Anhang C, Ausgabe 4.

Referenzbedingungen:

absoluter Einlassdruck 1 bar.

Temperatur der Ansaugluft 20 °C.

⁽²⁾ A-gewichtete Emission Schalldruckpegel an der Arbeitsstation, L_p WSA (re 20 µPa) dB (mit Unsicherheit 3 dB).

Werte bestimmt nach Schalldruckpegel-Testcode ISO 2151 und Geräuschmessung Standard ISO 9614.

Drucktaupunkt von integriertem Kältemitteltrockner bei Referenzbedingungen: 2 °C bis 3 °C.

⁽³⁾ Integrierter Trockner: Drucktaupunkt bei Trockner-Referenzbedingungen 3 °C.

Der Volumenstrom (FAD) wird bei folgendem Betriebsdruck gemessen:

5,5-bar-Versionen bei 5 bar

7,5-bar-Versionen bei 7 bar

8,5-bar-Versionen bei 8 bar

10-bar-Versionen bei 9,5 bar

14-bar-Versionen bei 13,5 bar

GA 200 – 315 VSD⁺ mit Luft- oder Wasserkühlung

Typ	Max. Betriebsdruck		Volumenstrom FAD ⁽¹⁾		Motorleistung	Schalldruckpegel ⁽²⁾	Gewicht	
	Pack	Full Feature	Pack / Full Feature ⁽³⁾				Pack	Full Feature
	bar(e)	bar(e)	l/s	m ³ /min	kW	dB(A)	kg	kg
GA 200 VSD ⁺	8,5	8,3	195–725	12–43,5	220	73	5000	5700
	10	9,8	193–665	11,5–40		67	5100	5600
GA 250 VSD ⁺	8,5	8,3	195–865	12–51,9	264	71	5200	5800
	10	9,8	193–782	11,5–47		75	5200	5800
GA 315 VSD ⁺	8,5	8,3	195–1032	12–61,9	320	77	5200	5900
	10	9,8	193–955	11,5–57,3		77	5200	5900

⁽¹⁾ Leistung der Anlage gemessen gemäß ISO 1217, Anhang C, Ausgabe 4 (2009).

Referenzbedingungen:

Absoluter Einlassdruck 1 bar

Temperatur der Ansaugluft 20 °C

⁽²⁾ A-gewichtete Emission Schalldruckpegel an der Arbeitsstation, L_p WSA (re 20 µPa) dB (mit Unsicherheit 3 dB).

Werte bestimmt nach Schalldruckpegel-Testcode ISO 2151 und Geräuschmessung Standard ISO 9614.

⁽³⁾ Integrierter Trockner Full Feature (FF): Drucktaupunkt bei Trockner-Referenzbedingungen 3 °C.

Typ	Maße		
	L	B	H
	mm	mm	mm
luftgekühlte Ausführungen			
GA 180 – 315 (VSD ⁺) – Pack	4390	2090	2020
GA 180 – 315 (VSD ⁺) – FF	5020	2090	2020
GA 355 – 500A	5855	2120	2500
wassergekühlte Ausführungen			
GA 180 – 315 (VSD ⁺) – Pack	3130	2090	2020
GA 180 – 315 (VSD ⁺) – FF	3760	2090	2020
GA 355 – 500W	4173	2120	2500

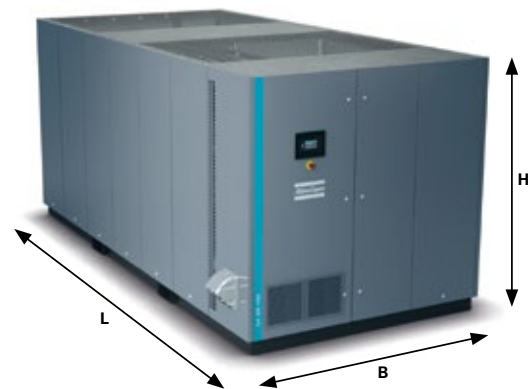

Öleingespritzte Schraubenkompressoren, 90 bis 250 kW G 90 bis 250 (VSD)

Der Kompressor G 90–250 (VSD) vereint zuverlässige Technik mit einer robusten Konstruktion. Diese Technologie bietet kompromisslose Zuverlässigkeit und Leistung mit hochwertiger Druckluft und niedrigen Betriebskosten.

Der Kompressor besteht aus einem einstufigen Schraubenkompressorelement, angetrieben von einem hocheffizienten, ventilatorgekühlten Motor. Schmierung, Kühlsysteme und ein Ölabscheider sind integriert und zum Minimieren des Geräuschpegels in ein schallgedämmtes Gehäuse eingebaut. Das gesamte Paket ist vollständig verkabelt. Das Steuerungssystem Atlas Copco Elektronik® gewährleistet eine minimale Installationszeit und einen hohen Bedienkomfort. Der Kompressor entspricht in jeder Hinsicht internationalen Bestimmungen für Mechanik und Elektrik.

KUNDENNUTZEN

- **Hohe Zuverlässigkeit:** Eine zuverlässige Druckluftversorgung ist für die reibungslose und effiziente Produktion unabdingbar. High-End-Funktionen und großzügig ausgelegte Sicherheitsspannen gewährleisten eine hohe Zuverlässigkeit und kontinuierliche Produktion. Luftfilter entfernen Staub, verlängern die Komponentenlebensdauer und sorgen für einen zuverlässigen Betrieb.
- **Bestmöglicher Wirkungsgrad:** Die G 110-250 (VSD) Kompressoren sind für hohe Energieeffizienz ausgelegt. Das Schraubenelement kombiniert einen hohen Volumenstrom mit einem geringen Energieverbrauch. Das Kompressorelement wird durch hocheffiziente Elektromotoren angetrieben und trägt damit zur maximalen Wirksamkeit des Systems bei.
- **Installation, Betrieb und Wartung sind denkbar einfach:** Die G 90-250 (VSD) Kompressoren sind echte „Plug and Run“-Maschinen: Anschließen und Einschalten. Installation und Wartung sind einfach, der Betrieb ist unkompliziert. Umfangreiche Installationsarbeiten entfallen. Der Kompressor muss lediglich auf einen ebenen und tragfähigen Untergrund gestellt, an die Stromversorgung und Rohrleitungen angeschlossen und über den Start-Taster eingeschaltet werden.
- **Eingebaute Sorgenfreiheit:** Durch kontinuierliche Investitionen in unsere flächendeckende Serviceorganisation bieten wir überall und jederzeit einen professionellen und zeitnahen Service. Engagierte Techniker stehen rund um die Uhr bereit und sorgen für eine maximale Verfügbarkeit.



G 90 – 250 / G 110 – 250 VSD

Typ	Betriebsdruck		Volumenstrom FAD ⁽¹⁾		Motorleistung	Druckluft-anschluss	Gewicht Standard
	Standard	Pack	l/s	m ³ /min			
	bar(e)				kg		
G 90 – 250							
G 90-7.5	7,5		294	17,6	90	G2-1/2"	1900
G 90-8.5	8,5		270	16,2	90	G2-1/2"	1900
G 90-10	10		254	15,3	90	G2-1/2"	1900
G 90-14	14		217	13,0	90	G2-1/2"	1900
G 110-7.5	7,5		335	20,1	110	G2-1/2"	2000
G 110-8.5	8,5		314	18,8	110	G2-1/2"	2000
G 110-10	10		290	17,4	110	G2-1/2"	2000
G 110-14	14		247	14,8	110	G2-1/2"	2000
G 132-7.5	7,5		404	24,2	132	G2-1/2"	2100
G 132-8.5	8,5		383	23,0	132	G2-1/2"	2100
G 132-10	10		344	20,7	132	G2-1/2"	2100
G 132-14	14		302	18,1	132	G2-1/2"	2100
G 160-7.5	7,5		502	30,1	160	DN100	3245
G 160-8.5	8,5		479	28,7	160	DN100	3245
G 160-10	10		446	26,7	160	DN100	3245
G 200-7.5	7,5		610	36,6	200	DN100	3625
G 200-8.5	8,5		566	33,9	200	DN100	3625
G 200-10	10		515	30,9	200	DN100	3625
G 250-7.5	7,5		730	43,8	250	DN100	3865
G 250-8.5	8,5		704	42,2	250	DN100	3865
G 250-10	10		646	38,8	250	DN100	3865
G 110 – 250 VSD							
G 110 VSD-10	Minimum 4		77-335	4,6-20,1	110	G2-1/2"	2100
G 110 VSD-10	7		77-334	4,6-20,1	110	G2-1/2"	2100
G 110 VSD-10	8		76-317	4,6-19	110	G2-1/2"	2100
G 110 VSD-10	Minimum 10		76-287	4,5-17,2	110	G2-1/2"	2100
G 110 VSD-14	Minimum 14		83-244	5-14,6	110	G2-1/2"	2100
G 132 VSD-10	Minimum 4		110-398	6,6-23,9	132	G2-1/2"	2200
G 132 VSD-10	7		109-397	6,6-23,8	132	G2-1/2"	2200
G 132 VSD-10	8		108-378	6,5-22,7	132	G2-1/2"	2200
G 132 VSD-10	Minimum 10		108-342	6,5-20,5	132	G2-1/2"	2200
G 132 VSD-14	Minimum 14		112-288	6,7-17,3	132	G2-1/2"	2200
G 160 VSD-10	Minimum 4		135-502	8,1-30,1	160	DN100	3415
G 160 VSD-10	7		134-501	8,1-30,1	160	DN100	3415
G 160 VSD-10	8		134-479	8-28,7	160	DN100	3415
G 160 VSD-10	Minimum 10		131-429	7,9-25,8	160	DN100	3415
G 200 VSD-10	Minimum 4		176-590	10,6-35,4	200	DN100	3830
G 200 VSD-10	7		176-589	10,5-35,3	200	DN100	3830
G 200 VSD-10	8		175-562	10,5-33,7	200	DN100	3830
G 200 VSD-10	Minimum 10		172-507	10,3-30,4	200	DN100	3830
G 250 VSD-10	Minimum 4		184-698	11-41,9	250	DN100	4075
G 250 VSD-10	7		183-698	11-41,9	250	DN100	4075
G 250 VSD-10	8		182-667	10,9-40	250	DN100	4075
G 250 VSD-10	Minimum 10		179-604	10,7-36,3	250	DN100	4075

⁽¹⁾ Leistung der Anlage gemessen gemäß ISO 1217, Referenzbedingungen:
 Absoluter Einlassdruck 1 bar
 Temperatur der Ansaugluft 20 °C
 Kühlmitteltemperatur 20°C

Der Volumenstrom (FAD) wird bei folgenden Betriebsdrücken gemessen:
 - 7,5-bar-Versionen bei 7 bar
 - 8,5-bar-Versionen bei 8 bar
 - 10-bar-Versionen bei 9,5 bar
 - 14-bar-Versionen bei 14 bar

Typ	Abmessungen L x B x H		
	L	B	H
	mm	mm	mm
luftgekühlte Ausführung			
G 90-132 (VSD)	1900	1200	2000
G 160 (VSD)	2800	1600	2000
G 200-250 (VSD)	2800	1600	2300
wassergekühlte Ausführung			
G 90-132 (VSD)	1900	1200	2000
G 160-250 (VSD)	2800	1600	2000

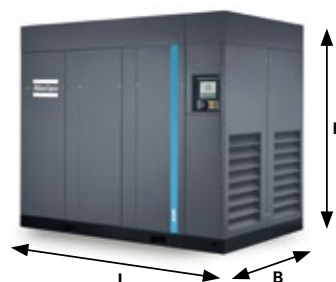

Öleingespritzte Schraubenkompressoren, 110 bis 200 kW

GR 110 – 200

Die öleingespritzten Schraubenkompressoren der Baureihe GR 110-200 eignen sich ideal für die zuverlässige Druckluftversorgung von Hochdruckanlagen mit einem Druckbereich zwischen 13 und 20 bar. Diese robusten und zuverlässigen Geräte zeichnen sich durch ihre einfache Installation, Bedienung und Wartung aus. Dank ihrer zweistufigen Konstruktion erzielen sie bei höherem Druck einen höchst effizienten Betrieb. Die Kompressoren der Baureihe GR 110-200 überzeugen durch niedrige Betriebskosten und ermöglichen einen reibungslosen Dauerbetrieb im gesamten Produktionsprozess. Erhältlich in luft- oder wassergekühlter Ausführung.

KUNDENNUTZEN

- **Hohe Zuverlässigkeit:** Das zweistufige Kompressorelement verfügt über ein bewährtes asymmetrisches Rotorprofil. Dank der äußerst gering belasteten Lager, Rotoren und Getriebe ist das Element sehr langlebig und sorgt dadurch für geringen Verschleiß und hohe Zuverlässigkeit bei äußerst niedrigen Betriebskosten.
- **Hochentwickelte Steuerung und Überwachung:** Für höchste Effizienz und Zuverlässigkeit steuert die Elektronik®-Steuerung den Hauptantriebsmotor und regelt den Systemdruck in einem vordefinierten und schmalen Druckband. Die Elektronik®-Steuerung kann mit zusätzlichen Fühlern, digitalen Kontakten, Feldbus-, Internet- und SMS-Funktionen an spezielle Anforderungen angepasst werden. Zusammen mit dem ES-Leitsystem für mehrere Kompressoren wird der Betrieb Ihres kompletten Kompressorraums optimiert.
- **Einfache Installation:** Die Kompressoren der Baureihe GR 110-200 sind sofort betriebsbereite Einheiten. Sie brauchen den Kompressor lediglich auf eine ebene Fläche zu stellen, die Verbindung mit der Stromversorgung und dem Druckluftauslass herzustellen und die Starttaste zu drücken.
- **Minimaler Wartungsbedarf:** Die Kompressoren der Baureihe GR 110-200 sind dank der leicht zugänglichen Öl- und Luftfilter sowie der einfachen Kühlerreinigung sehr wartungsfreundlich.

50-Hz-Versionen

Typ	Max. Betriebsdruck		Volumenstrom FAD*		Motorleistung	Schalldruckpegel	Gewicht	
	Pack	Full-Feature	Pack/Full-Feature				Pack	Full-Feature
	bar(e)	bar(e)	l/s	m³/min			kg	kg
GR 110-200, zweistufig, 13 bar								
GR 110	13	12,75	255	15,3	110	72	3140	3470
GR 132	13	12,75	308	18,5	132	75	3140	3470
GR 160	13	12,75	369	22,1	160	75	3547	3877
GR 200	13	12,75	437	26,2	200	76	3547	3877
GR 110-200, zweistufig, 20 bar								
GR 110	20	19,75	211	12,6	110	72	3140	3470
GR 200	20	19,75	385	23,1	200	75	3547	3877

* Leistung der Anlage gemessen gemäß ISO 1217, Anhang C, 4. Ausgabe

Referenzbedingungen:

- Absoluter Einlassdruck, bar(a), (e) spezifizieren 1 bar
- Temperatur der Ansaugluft 20 °C

Der Volumenstrom (FAD) wird bei folgendem Betriebsdruck gemessen:

- 13-bar-Versionen bei 12,5 bar
- 20-bar-Versionen bei 20 bar

** Schalldruckpegel*

gemessen gemäß Pneurop/Cagi PN8NTC2.2-Testcode, Toleranz ±3 dB(A)

Integrierter Trockner:

Drucktaupunkt des integrierten Kältemittelrockners unter Referenzbedingungen: 3 bis 4 °C

Integrierter Filter:

Partikelabscheidung bis zu 1 Mikrometer, maximaler Ölaerosol-Restgehalt: 0,1 mg/m³



Typ	Abmessungen L x B x H		
	A	B	C
GR 110-200	2779	1886	1990

Ölgeschmierte Hochdruck-Tauchkolbenkompressoren, bis zu 351 bar (a)/maximale Leistung 110 kW

CU

Bei der Baureihe CU handelt es sich um ölgeschmierte Kolbenkompressoren, die Ihre Anforderungen an Hochdruck-Systeme bis zu 351 bar(a) erfüllen. Die Kompressoren der CU-Baureihe sind kompakt, weisen sehr geringe Schwingungen auf und verfügen über ein gasdichtes Kurbelgehäuse. Sie eignen sich ideal für die Komprimierung von Luft, Stickstoff, Erdgas, aufbereitetem Biogas, Wasserstoff, Edelgasen und anderen Industriegasen.

KUNDENNUTZEN

- **Hohe Sicherheit:** Durch das druckfeste, gasdichte Kurbelgehäuse ist sichergestellt, dass keine Gase in die Atmosphäre austreten können – auch keine Gase mit niedrigem Molekulargewicht.
- **Hohe Zuverlässigkeit:** Die Tauchkolbentechnologie der CU-Baureihe bietet felderprobte Robustheit und Zuverlässigkeit. Durch niedrige Verdichtungsverhältnisse in den einzelnen Stufen wird eine niedrige thermische Belastung erzielt, wodurch die Kompressoren besonders zuverlässig sind und einen hohen Volumenstrom bieten.
- **Einfache Installation:** Die Kompressoren der CU-Baureihe sind auf einer Betonbasis montiert, die alle Vibrationen absorbiert. Sie werden als sofort einsatzbereites Komplettpaket geliefert und sind einfach zu installieren, ohne dass Fundamente notwendig sind.
- **Geringer Wartungsaufwand:** Ein fortschrittliches Wartungskonzept gewährleistet kurze Stillstandzeiten und lange Wartungsintervalle.
- **Breites Spektrum an Lösungen:** Die Kompressoren der CU-Baureihe sind für Eingangsdrücke von 1 bis 19 bar und in Konfigurationen mit bis zu 5 Stufen erhältlich. Bei den CU-Kompressoren wird ein Druck von 351 bar(a) erreicht. Die Kompressoren eignen sich für eine Vielzahl von Anwendungen: CNG-Betankungsstationen für Pkw/Busse, H₂-Betankungssysteme, Flaschenbefüllung oder Druckluft-Leistungsschalter.
- **Erfüllt ATEX-Leitlinien**

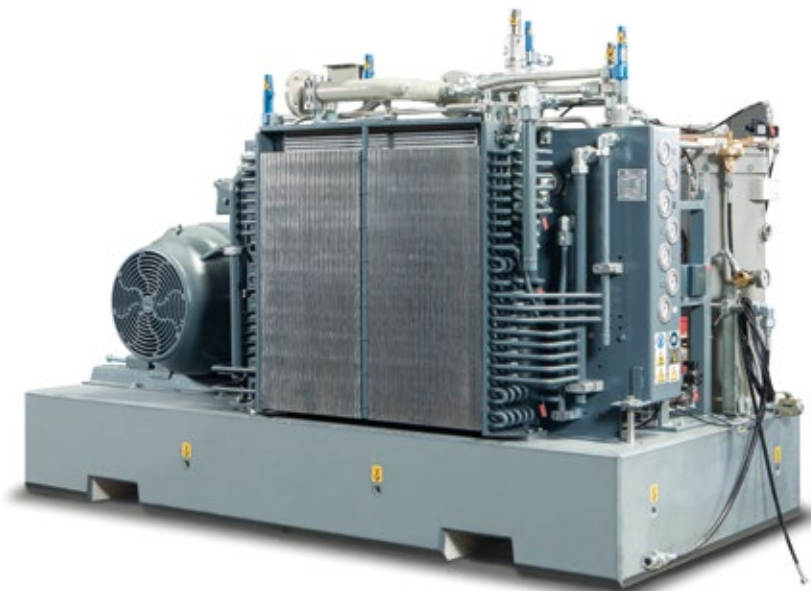

Technische Daten	
Kapazität	50-1600 m ³ /h
Betriebsdruck	1-351 bar(a)
Motorleistung	37-110 kW
Einlassdruck	1-19 bar
Gase	Luft, Stickstoff, Kohlenmonoxid, Kohlendioxid, Helium, Wasserstoff, Argon, Distickstoffmonoxid, Methan, Biomethan

Ölgeschmierter Gas-Schraubenkompressor, bis zu 32 bar(a) GG-VSD

Ölgeschmierte Gas-Schraubenkompressoren erfüllen Ihre Anforderungen an Methan- und Biomethan-Anwendungen für Drücke bis zu 16 bar(a) bei einstufigen Kompressoren und 32 bar(a) bei zweistufigen Kompressoren. Diese Kompressoren sind wassergekühlt und direkt angetrieben und nutzen neueste Technologien mit speziellen Lageranordnungen und variabler Drehzahlregelung.

KUNDENNUTZEN

- **Effiziente Kapazitätssteuerung:** Durch die variable Drehzahlregelung lässt sich die Kapazität des Kompressors regulieren, um abhängig von der Anwendung den Einlass- und Auslassdruck konstant zu halten.
- **Hohe Effizienz und konstante Leistung:** Das hocheffiziente Rotorprofil des GG-VSD maximiert den Strom und minimiert die PS. Keine Antriebs- oder Energieverluste durch Direktantrieb mit elastischer Kupplung.
- **Robuste Konstruktion:** Die Kombination von ausgezeichneter Wellendichtungsgestaltung und einzigartiger Präzisionsfertigung sichert Jahr für Jahr dauerhafte Qualität. Dadurch ist der GG-VSD-Gaskompressor die ideale Lösung für Gasanwendungen.
- **Kompakt und installationsfreundlich:** Bei diesem einstufigen Kompressor ist der Platzbedarf minimal. Der GG-VSD-Gaskompressor ist auf einen Tragrahmen montiert und als Komplettpaket erhältlich, das Sie leicht in Ihre Prozesse einbinden können.
- **Erfüllt ATEX-Leitlinien**

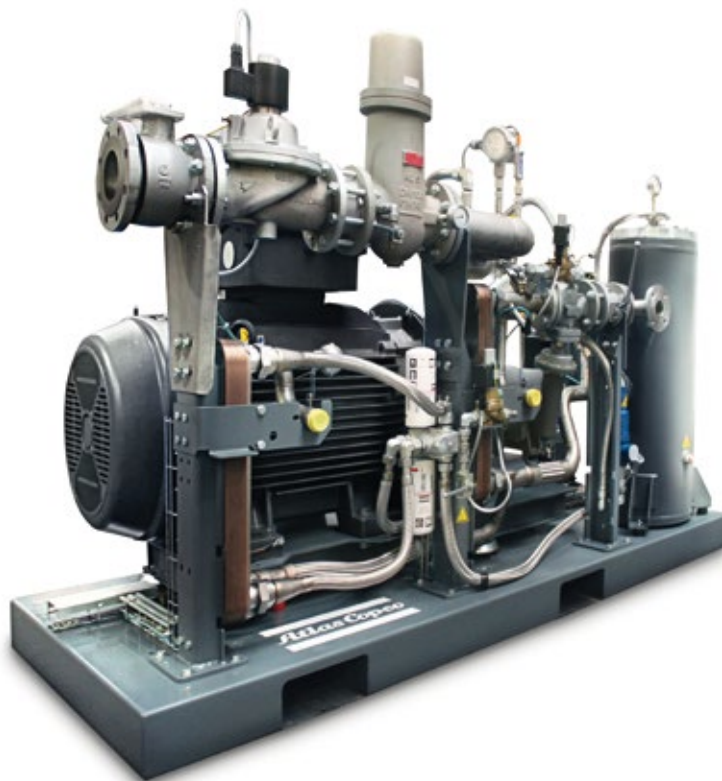

Technische Daten	
Betriebsdruck	einstufig 16 bar(a)/zweistufig 32 bar(a)
Motorleistung	bis zu 90 kW
Kapazität	bis zu 2400 m ³ /h
Gase	Erdgas, Methane und aufbereitetes Biomethan

Erdgastankstationen für Autos und Busse

S100/S750

Die Modul-Erdgastankstationen S100/S750 sind kompakte, leistungsstarke Anlagen zum Betanken von Personenkraftwagen, Fahrzeugen für den Innenbereich, Bussen, leichten und schweren Nutzfahrzeugen, Fähren und Spezialfahrzeugen mit Erdgas (CNG/NGV), Biogas und Wasserstoff.

KUNDENNUTZEN

- **Die Gesamtlösung:** Wir bieten Ihnen einen umfassenden Kundenservice – vom Entwurf der bis zur Lieferung der vollständigen Anlage.
- **Eine Vielzahl von Lösungen:** Wir bieten Fastfill-, Lowfill- oder Mutter/Tochter-Systeme, um Ihrem Bedarf an standardmäßigen bis individuellen Tankanlagen gerecht zu werden.
- **Basierend auf unseren Hochleistungskompressoren:**
 - Die CU/CT-Reihe: geschmierte Tauchkolben-Technologie, luft- oder wassergekühlt mit gasdichtem Kurbelgehäuse – gasdicht bis 19 bar(a) – für Kapazitäten bis zu 1600 Nm³/h
 - Die DM-Reihe: ölfreie, hermetisch abgedichtete Kompressoren – gasdicht bis zu 40 bar(a) – für Kapazitäten bis zu 200 Nm³/h
- **Kompakt:** Erhältlich mit Beton- oder Feinblechgehäuse.
- **Nach dem Baukastenprinzip:** Unsere standardmäßigen Tankstationen sind ausgelegt für:
 - Bis zu 250 Autos, 50 Lkw oder 25 Busse pro Tag
 - Bis zu 150 Autos, 30 Lkw oder 15 Busse pro Tag
 - Bis zu 450 Autos, 90 Lkw oder 45 Busse pro Tag



Zubehör für CNG/NGV Erdgasbetankungsstationen PRMS 1000/PRMS 3000

Eintrittsdruck über 259 bar(g) erhältlich. Die Atlas Copco Pressure Reduction und Metering Station (PRMS) reduziert den Speicherdruck von komprimiertem Erdgas in Trailern. Die PRMS bereitet es so für den Gebrauch in industriellen Anwendungen, Heizungen und in der Energieerzeugung auf. Die Station kann Druckniveaus bis zu 259 bar(g) auf einen exakt bemessenen Austrittsdruck von 50 – 1 bar(g) verringern (ohne Hydratbildung - Vereisung).

Zur Aufbereitung erhitzt die PRMS das Erdgas mithilfe eingebauter Rohrbündelwärmetauscher sowie am Betriebsort vorhandenem, heißen Wasser. Das vorinstallierte PLC-System überwacht Durchfluss, Druck und Temperatur und sorgt somit für eine optimale Druckregelung, wobei der Gasstrom gleichzeitig gefiltert und von Partikeln befreit wird, um die Geräte dauerhaft zu schonen. Die Atlas Copco PRMS ist in zwei Ausführungen mit unterschiedlicher Kapazität erhältlich (1000 Sm³/h oder 3000 Sm³/h). Zudem sind auf Anfrage kundenspezifische Druckregler für einen Eintrittsdruck über 259 bar(g) erhältlich.

KUNDENNUTZEN

- **Maximale Effizienz:** Wenn der Druck im Trailer einen kritischen Wert erreicht, wird die erste Stufe der Druckregelung und Erhitzung übersprungen, um maximale Effizienz sicherzustellen. Hierdurch wird konstanter Trailer gewährleistet.
- **Rundum kompatibel:** Die PRMS funktioniert nahtlos im Zusammenspiel mit dem entsprechenden Verbindungssystem von Atlas Copco. Sie bietet neben konstanter Druckkontrolle im Behälter auch die Möglichkeit, von gefüllten auf geleerte Gas-Container zu wechseln.
- **Sicherheits-Abschaltssystem:** Im Falle eines rapiden Temperaturverlusts des Kühlwassers schaltet die PRMS automatisch ab, um eine Beschädigung der Leitungen zu vermeiden.
- **Robustes Design:** Gestell und Ständer aus verzinktem Stahlblech mit Vorbohrung für Betonfundament. Rückschlagventile mit bewährter, blockiersicherer Technik.
- **Erfüllt TEMA-Richtlinien:** Rohrbündelwärmetauscher entsprechen den strengen Richtlinien der Tubular Exchanger Manufacturers Association (TEMA).
- **Betriebsbereit geliefert:** Inklusive elektrischer Heizung mit eingebauter Wasserpumpe und Temperaturregler.

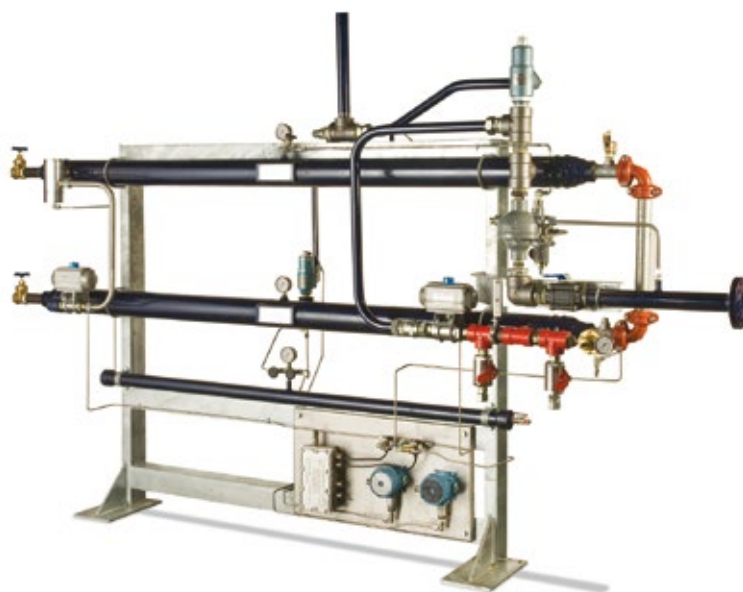

Modell	Kapazität
PRSM 1000	Bis zu 1000 Sm ³ /h
PRSM 3000	Bis zu 3000 Sm ³ /h

Ölfrei verdichtende Kompressoren

Ölfreie Luft wird in allen Industriezweigen eingesetzt, in denen die Luftqualität sowohl für das Endprodukt, als auch für das Fertigungsverfahren entscheidend ist. Diese Anwendungen umfassen die Nahrungsmittel- und Getränkeindustrie, chemische und petrochemische Anwendungen, die Elektronikproduktion, den medizinischen Sektor, Fahrzeuglackieranlagen, die Textilherstellung und viele mehr.

Durch die Zertifizierung aller ölfrei verdichtenden Kompressoren wird die Gefahr der Luftverunreinigung eliminiert.

Ölfreie Druckluft

Atlas Copco ist der erste Hersteller von ölfrei verdichtenden Kompressoren, dem eine Luftqualität der Klasse 0 gemäß DIN-ISO 8573-1 durch den TÜV zertifiziert wurde. Die Kompressoren der Z-Baureihe liefern Druckluft, die nie mit Öl in Kontakt gekommen ist.

Dieser Prozess macht zusätzliches Filtern überflüssig und reduziert so die Energiekosten. Darüber hinaus besteht kein Restrisiko der Verschmutzung des Produkts beim Kontakt mit der Druckluft, wodurch die Qualität Ihrer Endprodukte und Produktionsprozesse sichergestellt wird.

Unser gesamtes Angebot an ölfrei verdichtenden Kompressoren verfügt über die TÜV-Zertifizierung der Klasse 0.



Wir haben eine passende ölfreie Lösung für jede Anwendung, jeden Volumenstrom und (fast) jeden Betriebsdruck, z. B. von 0,4 bar für die Belüftung von Kläranlagen bis zu 40 bar für die Herstellung von PET-Flaschen.

Unsere Kompressoren der Baureihe ZR/ZT sind ölfrei verdichtende Schraubenkompressoren, welche Drücke bis max. 13 bar liefern können. Die Kompressoren sind luft- oder wassergekühlt. Sie sind mit Drehzahlregelung (VSD – variabler Drehzahlregelung) erhältlich und ermöglichen Ihnen eine durchschnittliche Energieeinsparung von 35 %, wobei sich die zusätzlichen Kosten für den integrierten Frequenzwandler für gewöhnlich innerhalb von einem bis zwei Jahren amortisieren. Je nach Bedarf können Sie auch die Full-Feature-Ausführung (FF) wählen, die über einen Adsorptionstrockner verfügt.

Oder Sie entscheiden sich für unsere ZB-Turbos und ZS-Gebläse für Anwendungen mit niedrigen Drücken (von 0,4 bis 1,7 bar Betriebsdruck). Wenn Sie eine pneumatische Zuführung verwenden, biologische Kläranlagen belüften oder Filter in Kraftwerken reinigen möchten, sind diese Geräte die ideale Lösung. Mit den Gebläsen vom Typ ZS⁺ können Sie Ihren Stromverbrauch im Vergleich zu herkömmlichen riemengetriebenen Drehkolbengebläsen um bis zu 40 % senken. Die ZB-Turbokompressoren mit Drehzahlregelung können im Vergleich zu gewöhnlichen Kompressoren unter Volllast oder im Leerlauf sogar eine Energieeinsparung von bis zu 60 % erzielen. Der Grund sind die speziellen, für Atlas Copco patentierten Turbolaufräder mit höchster Effizienz.

Unsere ZH-Turbos sind in puncto Effizienz kaum zu schlagen. Sie eignen sich für die Schwerindustrie mit ihrem kontinuierlichen Bedarf an sehr großen Mengen Luft (z. B. einige tausend bis zehntausend Kubikmeter pro Stunde) mit Betriebsdrücken zwischen 3,5 und 10,4 bar.



**ölfrei verdichtende
Kolbenkompressoren,
0,55 bis 1,5 kW
Baureihe LFX**

Diese zuverlässigen ölfrei verdichtenden Kompakt-Kolbenkompressoren sind wie geschaffen für Anwendungen mit geringem Druckluftbedarf.

- LFX 0,7-2,0 | Seite 73



**Wassereingespritzte
Schraubenkompressoren,
15-55 kW
AQ 15-55 VSD**

Die wassereingespritzten Schraubenkompressoren der AQ-Reihe erfüllen Ihre Anforderungen nach reiner, ölfreier Luft und sind als wassergekühlte und luftgekühlte Ausführungen erhältlich. Sie stellen hochverdichtete Druckluft bereit und liefern eine verbesserte Energieeffizienz.

- AQ 15-55 VSD | Seite 80



**ölfrei verdichtende
Kolbenkompressoren,
1,5 bis 7,5 kW
Baureihe LF**

Die ölfrei verdichtenden Kolbenkompressoren der LF-Baureihe stehen für außergewöhnliche Zuverlässigkeit, sehr niedrige Betriebskosten und sind praktisch wartungsfrei.

- LF 2-10 | Seite 75



**ölfrei verdichtende Doppel-
drehzahnkompressoren,
15 bis 55 kW
ZT 15-22, ZR/ZT 30-45,
ZR/ZT 22-37-55 VSD**

Die ölfrei verdichtenden Drehzahnkompressoren der Baureihe ZR/ZT stellen reine, ölfreie Druckluft in einem großen Druckbereich bereit und überzeugen durch eine optimierte Energieeffizienz.

- ZT 15-22 | Seite 83
- ZR/ZT 30-45 | Seite 83
- ZR/ZT 22-37-55 VSD | Seite 83



**ölfrei verdichtende
Scrollkompressoren,
1,5-22 kW
Baureihe SF**

Die ölfrei verdichtenden SF-Scrollkompressoren stellen zu 100 % ölfreie Druckluft für Industrieanwendungen in Forschungs- und Entwicklungslaboren, Krankenhäusern, Universitäten, der Zahnmedizin sowie der Nahrungs- und Getränkemittelindustrie bereit.

- SF 1-22 | Seite 77



**ölfrei verdichtende
luft- und wassergekühlte
Schraubenkompressoren,
55 bis 935 kW
Z 55-900 (VSD)**

Die Baureihen ZR/ZT 55-900 VSD Pack und Full-Feature unterstützen Ihre Produktion durch hohe Zuverlässigkeit unter den härtesten Bedingungen.

- ZR/ZT 75-160 VSD* | Seite 85
- Z 55-900 (VSD) | Seite 87
- ZR 55-90 STD / VSD STD | Seite 89
- ZT 55-90 STD | Seite 90
- ZT 75-90 VSD STD | Seite 90
- ZR 160-750 | Seite 91
- ZR 250-900 VSD | Seite 92
- ZT 110-160 STD / VSD STD | Seite 93
- ZT 160-275 | Seite 94
- ZT 250-315 VSD | Seite 94



Ölfrei verdichtende Turbokompressoren, 355 bis 3150 kW ZH 355-900 ZH 350+-900+

Die ölfrei verdichtenden Turbokompressoren der ZH-Baureihe werden als sofort einsatzbereite Paketlösung ausgeliefert und zeichnen sich durch ihre hohe Energieeffizienz und Zuverlässigkeit aus. Sie werden mit internen Rohrleitungen, integrierten Kühlern, Motor, Schmierung, Eintrittsleitapparat, Steuersystem und optimal aufeinander abgestimmten Komponenten ausgeliefert.

- ZH 355-900 | Seite 96
- ZH 350+-900+ | Seite 96



Energierückgewinnungseinheit für wassergekühlte ölfrei verdichtende Kompressoren von 90 bis 900 kW ER 90-900

Mit einer Energierückgewinnungseinheit von Atlas Copco wird die aus dem Kühlwasser der ölfrei verdichtenden Kompressoren zurückgewonnene Energie für Ihren Prozess bereitgestellt.

- ER 90-900 | Seite 99

Ölfrei verdichtende Kolbenkompressoren, 0,55 bis 1,5 kW LFx 0,7 – 2,0

Die zuverlässigen ölfrei verdichtenden Kompakt-Kolbenkompressoren von Atlas Copco sind wie geschaffen für Anwendungen mit geringem Druckluftbedarf. Die Kompressoren der LFx-Baureihe sind äußerst energieeffizient.

Die LFx-Kompressoren liefern einen Volumenstrom zwischen 1,02 und 2,53 l/s und sind als 1- oder 3-phasige Version, sowie mit einem maximalen Betriebsdruck von 10 bar erhältlich.



KUNDENNUTZEN

- **Flexible Installation:** Dank der kompakten Abmessungen lassen sich die LFx-Kompressoren äußerst flexibel installieren. Sie können sowohl als eigenständige Lösung als auch in Kombination mit OEM-Produkten eingesetzt werden.
- **Hohe Zuverlässigkeit:** Dank ihrer speziellen und robusten Konstruktion und der optimalen Kombination von Qualitätswerkstoffen überzeugen die LFx-Kompressoren durch noch höhere Leistung und eine noch längere Lebensdauer.
- **100 % ölfreie Luft, zertifiziert:** Die Kolbenkompressoren der LFx-Baureihe erzeugen 100 % reine und saubere Luft nach ISO 8573-1 Klasse 0 (2010). Klasse 0 bedeutet: keine Kontaminationsgefahr, keine Gefahr von beschädigten oder mangelhaften Produkten, keine Gefahr von Verlusten durch Produktionsstillstandzeiten und keine Gefahr, den hart erarbeiteten guten Ruf Ihres Unternehmens zu schädigen. 2006 erhielt Atlas Copco als weltweit erster Hersteller dieses Zertifikat für ölfrei verdichtende Kompressoren.
- **Hohe Wartungsfreundlichkeit:** Sämtliche Bauteile und Servicepunkte sind leicht zugänglich. Ölwechsel sind bei den LFx-Kompressoren nicht erforderlich.
- **Geräuscharmer Betrieb:** Die LFx-Kompressoren verfügen über eine standardmäßige Schalldämmhaube. Ihr Schalldruckpegel beträgt so lediglich 62 – 64 dB(A) und die Kompressoren können somit auch nah am Einsatzort installiert werden.



Typ	Max. Betriebsüberdruck	Volumenstrom FAD		Motorleistung	Schalldruckpegel*	Gewicht	Maße (L x B x H)
		l/s	m³/min				
50 Hz	bar			kW	dB(A)	kg	mm
LFx 0,7 - 10TM / 50	10	1,02	0,06	0,55	65-67	49	828 x 355 x 890
LFx 1,0 - 10TM / 50	10	1,38	0,08	0,75	65-67	49	828 x 355 x 890
LFx 1,5 - 10TM / 50	10	2,07	0,18	1,1	65-67	53	828 x 355 x 890
LFx 2,0 - 10TM / 50	10	2,53	0,11	1,5	65-67	53	828 x 355 x 890

Ausführungen	Typ	Maße (L x B x H)	Gewicht	Schalldruckpegel*
		mm		dB(A)
Aggregat	LFx 0.7/1.0	520 x 340 x 490	25	62-63
	LFx 1.5/2.0	520 x 340 x 490	29	63-64
Trolley (Behälter 20 l)	LFx 0.7/1.0	520 x 440 x 824	44	62-64
	LFx 1.5/2.0	520 x 440 x 824	48	62-64
Behältermontage (Behälter 50 l)	LFx 0.7/1.0	828 x 355 x 890	49	65-67
	LFx 1.5/2.0	828 x 355 x 890	53	65-67
Behältermontage (Behälter 90 l)	LFx 0.7/1.0	960 x 364 x 973	64	65-67
	LFx 1.5/2.0	960 x 364 x 973	68	65-67

* Leistung der Anlage gemessen gemäß ISO 1217, Ausgabe 4, 2009, Anhang C.

** Durchschnittlicher Schalldruckpegel* gemäß Prüfnorm ISO 2151/ Pneurop/Cagi PN8NTC2; Toleranz 2 dB(A).

Referenzbedingungen:

- Absoluter Einlassdruck, bar(a)
 - Temperatur der Ansaugluft 20 °C
- Volumenstrom bei 7 bar gemessen

Abmessungen bei Standardversionen mit Membrantrockner:

LFx 0.7-1.0

H: 800 mm
B: 550 mm
T: 525 mm

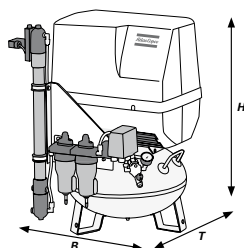

LFx 1.5-2.0

H: 890 mm
B: 828 mm
T: 505 mm

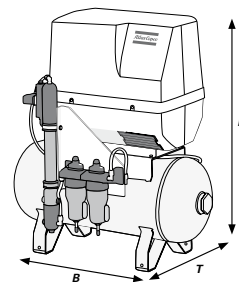

Ölfrei verdichtende Kolbenkompressoren, 1,5 bis 7,5 kW LF 2 – 10

Sie suchen nach einer langlebigen, leistungsfähigen Druckluftlösung für Ihre spezielle Industrieanwendung? Die ölfrei verdichtenden Aluminium-Kolbenkompressoren der LF-Baureihe stehen für außergewöhnliche Zuverlässigkeit, sehr niedrige Betriebskosten und sind praktisch wartungsfrei. LF-Kompressoren sind zu 100 % ölfrei verdichtend und daher ideal für den Einsatz in Anwendungen geeignet, die absolut ölfrei sein müssen. Mit ihrer hochmodernen Technologie sorgen die LF-Kompressoren für die branchenweit niedrigsten Betriebstemperaturen, während sie hochqualitative Druckluft bereitstellen. Hochqualitative Werkstoffe stellen zudem einen zuverlässigen Betrieb und lange Lebensdauer sicher. Die LF-Reihe ist sowohl für die Einzelinstallation als auch für die einfache Integration in Ihr OEM-Produkt ausgelegt. Sie sind die beste Lösung, wenn Druckluft aus wartungsfreien Kompressoren benötigt wird.

KUNDENNUTZEN

- **Hohe Zuverlässigkeit:** Dank ihres einzigartigen, robusten Designs und der optimalen Kombination von Qualitätswerkstoffen bieten die LF-Kompressoren verbesserte Leistung und längere Lebensdauer.
- **100 % ölfreie Luft, zertifiziert** – Die Kompressoren der LF-Baureihe erzeugen 100 % reine und saubere Luft nach ISO 8573-1 Klasse 0 (2010). Klasse 0 bedeutet: keine Kontaminationsgefahr, keine Gefahr von beschädigten oder mangelhaften Produkten, keine Gefahr von Verlusten durch Produktionsstillstandzeiten und keine Gefahr, den hart erarbeiteten guten Ruf Ihres Unternehmens zu schädigen. 2006 erhielt Atlas Copco als weltweit erster Hersteller dieses Zertifikat für ölfrei verdichtende Kompressoren.
- **Unkomplizierte Wartung:** Sämtliche Bauteile und Wartungspunkte sind leicht zugänglich.
- **Niedrige Betriebskosten:** Die Betriebskosten werden über eine lange Produktlebensdauer hinweg eingegrenzt.
- **Gute Platzausnutzung:** Der Kompressorblock ist direkt mit dem Motor gekoppelt und besteht aus Leichtbauwerkstoffen. Dadurch werden hervorragende Kühleigenschaften erreicht, wodurch die Kompressoren ideal für den Einsatz in beengten Verhältnissen geeignet sind.





LF-Kompressoraggregat



LF-Pack-Version
Grundrahmen mit Schallhaube



LF-Trolley
Fahrbare Ausführung mit Elektro- oder Benzinmotor



LF-Einheit
Behältermontiert

Typ	Max. Betriebsdruck*	Volumenstrom FAD (50 Hz)		Volumenstrom FAD (60 Hz)		Motorleistung	Schalldruckpegel in dB(A)**	
	bar(e)	l/s	m ³ /min	l/s	m ³ /min		ohne Schallhaube	mit Schallhaube
10 BAR LF-KOLBENKOMPRESSOREN								
LF 2 - 10 BM	10	3,1	0,19	3,6	0,22	1,5	82	67
LF 3 - 10 BM	10	4	0,24	4,6	0,28	2,2	83	68
LF 5 - 10 BM	10	8,2	0,49	9,1	0,55	4	83	68
LF 7 - 10 BM	10	11	0,66	12	0,72	5,5	84	72
LF 10 - 10 BM	10	15,5	0,93	18,2	1,1	7,5	86	74

* Volumenstrom der Anlage gemessen gemäß ISO 1217, Ausgabe 4, 2009, Anhang C.

** Schalldruckpegel, gemessen mit 1 m Abstand, nach ISO 2151m Toleranz 3 dB(A)

Referenzbedingungen:

- Absoluter Einlassdruck, bar(a)
- Eintrittsluft- und Kühlmitteltemperatur 20 °C

Der Volumenstrom (FAD) wird bei folgendem Betriebsdruck gemessen:
10-bar-Versionen bei 7 bar

Behältergröße:

90, 270 und 500 l

Standardspannungen:

50 Hz: einphasig 230 V, dreiphasig 230, 400, 500 V
60 Hz: einphasig 230 V, dreiphasig 230, 460, 380, 575 V

Ölfrei verdichtende Scrollkompressoren, 1,5 bis 22 kW

SF 1 – 22

Die ölfrei verdichtenden SF-Scrollkompressoren stellen zu 100 % ölfreie Druckluft für Industrieanwendungen in Forschungs- und Entwicklungslaboren, Krankenhäusern, Universitäten, der Zahnmedizin sowie der Nahrungs- und Getränkemittelindustrie bereit. Diese nach ISO 8573-1 Klasse 0 zertifizierten Kompressoren sind unkompliziert im Betrieb, sind leicht zu warten und können platzsparend installiert werden.

SF-Kompressoren verhindern eine Verunreinigung mit Öl und sind eine effiziente, zuverlässige und äußerst kosteneffektive Quelle reiner, ölfreier Luft.

KUNDENNUTZEN

- **100 % ölfreie Luft, zertifiziert:** SF-Kompressoren stellen zu 100 % reine und saubere Luft bereit und erfüllen den Standard ISO 8573-1 Klasse 0 (2010). Klasse 0 bedeutet: keine Kontaminationsgefahr, keine Gefahr von beschädigten oder mangelhaften Produkten, keine Gefahr von Verlusten durch Produktionsstillstandzeiten und keine Gefahr, den hart erarbeiteten guten Ruf Ihres Unternehmens zu schädigen. 2006 erhielt Atlas Copco als weltweit erster Hersteller dieses Zertifikat für ölfrei verdichtende Kompressoren.
- **Äußerst leiser Betrieb:** Dank der niedrigen Drehzahl der Scrollkompressor-Elemente läuft der SF außergewöhnlich ruhig. Er gehört zu den WorkPlace Air System™-Kompressoren und ist daher für die Installation in einer beliebigen Arbeitsumgebung geeignet.
- **Energieeffizienz:** SF-Scrollkompressoren sind für Anwendungen ausgelegt, bei denen Flexibilität und Energieeffizienz entscheidend sind. Der Stromverbrauch ohne Last wird durch eine einfache Start/Stop-Steuerung eliminiert. Die fortschrittliche Scroll-Technologie garantiert eine optimale Anpassung des Volumenstroms (FAD) an Ihre Anwendungszyklen.
- **Geringer Wartungsaufwand:** SF-Scrollkompressoren stehen für Einfachheit und Zuverlässigkeit. Die Scroll-Bauweise bedeutet eine minimale Anzahl von beweglichen Teilen, was für eine lange Lebensdauer mit besonders geringem Wartungsaufwand sorgt.
- **Hochentwickelte Steuerung und Überwachung:** Die Elektronikon®-Steuerung sorgt für maximale Effizienz und Zuverlässigkeit bei SF-Kompressoren auch mit mehreren Modulen. Sie steuert den Hauptantriebsmotor und reguliert den Systemdruck innerhalb eines vordefinierten und engen Druckbands. Die Elektronikon®-Steuerung kann mit zusätzlichen Fühlern, digitalen Kontakten, Feldbus-, Internet- und SMS-Funktionen an spezielle Anforderungen angepasst werden. Zusammen mit dem ES-Leitsystem für mehrere Kompressoren wird der Betrieb Ihres kompletten Kompressorraums optimiert.

Besonderes Design/spezielle Optionen für die Baureihe SF



SF-4-Twin-Ausführung (T)
Behältermontiert mit zwei SF-Einheiten, Schallschutzhaube und Adsorptionstrocknern



SF 4 Standard
Behältermontiert mit Schallschutzhaube

SF 4 Skid-Ausführung auf Grundrahmen mit Schallschutzhaube



SF 4 Full-Feature-Ausführung (FF) mit integriertem Kältetrockner und Schallschutzhaube. Behältermontiert



SF Multicore 8-22+ FF
ölfrei verdichtende Scrollkompressoren



SF 15+ FF

SF Multicore – Flexibilität durch modularen Aufbau

Das Scroll-Multicore-Konzept erhöht die Leistung der Scroll-Technologie zusätzlich. Zwei bis vier Kompressormodule (PM-Ausführung) werden in einer Einheit integriert und bieten alle Vorteile eines modularen Systems. Für trockene Druckluft können ein Kältemitteltrockner (FF-Ausführungen) integriert werden.



SF 8 FF



Die speziell programmierte Software nutzt die zusätzlichen Vorteile des Multicore-Konzepts ideal aus: sequenzieller Betrieb, stufenloser Volumenstrom für einen geringen Stromverbrauch. Die einzelnen Module werden durch die Software wie ein einziges SF-Aggregat gesteuert.

TYP	Max. Arbeitsdruck	Volumenstrom FAD*		Motorleistung	Schalldruckpegel**	Gewicht
	bar(e)	l/s	m ³ /min	kW	dB(A)	kg
SF 1-6/2⁺-6⁺)						
SF 1	8	2.9	0.17	1.5	53	120
	10	1.9	0.11	1.5	53	120
SF 2 / SF 2 ⁺	8	4.2	0.25	2.2	55	125
	10	3.4	0.20	2.2	55	125
SF 4 / SF 4 ⁺	8	6.7	0.40	3.7	57	133
	10	5.9	0.35	3.7	57	133
SF 6 / SF 6 ⁺	8	9.8	0.59	5.5	59	157
	10	7.6	0.46	5.5	59	157
SF 8⁺-22⁺						
SF 8 ⁺	8	13.4	0.80	8	63	372
	10	11.4	0.68	8	63	372
SF 11 ⁺	8	20.3	1.22	11	63	418
	10	15.0	0.90	11	63	418
SF 15 ⁺	8	26.4	1.58	15	63	550
	10	23.0	1.38	15	63	550
SF 17 ⁺	8	31.0	1.86	17	64	565
	10	23.7	1.42	17	64	565
SF 22 ⁺	8	40.8	2.45	22	65	650
	10	30.0	1.80	22	65	650
SFD 11⁺-22⁺						
SFD 11 ⁺	8	9.8	0.59	11	63	625
	10	7.6	0.46	11	63	625
SFD 15 ⁺	8	13.4	0.80	15	64	755
	10	11.4	0.68	15	64	755
SFD 22 ⁺	8	19.2	1.21	22	65	840
	10	15.0	0.90	22	65	840

SF SKID/TWIN						
Skid-Ausführungen						
SF 1	8	2.9	0.17	1.5	65	105
	10	1.9	0.11	1.5	65	105
SF 2	8	4.2	0.25	2.2	67	110
	10	3.4	0.20	2.2	67	110
SF 4	8	6.6	0.40	3.7	68	120
	10	5.6	0.34	3.7	68	120
Twin-Versionen						
SF 6T	8	10.6	0.64	5.9	72	365
	10	9.0	0.54	5.9	72	365
SF 8T	8	13.2	0.79	7.4	73	375
	10	11.2	0.67	7.4	73	375

* Leistung der Anlage gemessen gemäß ISO 1217, Ausgabe 4, 2009, Anhang C.

** Schalldruckpegel, gemessen mit 1 m Abstand, nach Pneurop/Cagi PN8NTC2-Testcode.

Referenzbedingungen:

- Absoluter Einlassdruck 1 bar(a), (e) spezifizieren 1 bar
- Temperatur der Ansaugluft 20 °C

Wassereingespritzte Schraubenkompressoren, 15 bis 55 kW AQ 15 – 55 VSD

Die wassereingespritzten Schraubenkompressoren der AQ-Reihe erfüllen Ihre Anforderungen nach reiner, ölfreier Luft und sind als wassergekühlte und luftgekühlte Ausführungen erhältlich. Sie stellen hochverdichtete Druckluft bereit und liefern eine verbesserte Energieeffizienz. Die AQ-Kompressoren wurden speziell für Anwendungen konzipiert, bei denen höchste Luftreinheit maßgeblich ist, wie etwa in der Pharmaindustrie, der Lebensmittelindustrie, sowie bei kritischen Elektronikbauteilen. Dabei eliminieren sie die Risiken einer Kontamination mit Öl sowie die damit einhergehenden Folgekosten. Sie liefern 100 % ölfreie Luft und bieten geringere Betriebs- und Wartungskosten durch die Zertifizierung nach ISO 8573-1 Klasse 0 (2010).

KUNDENNUTZEN

- **Hohe Effizienz:** Dank der überlegenen Kühleigenschaft von Wasser, wobei Wärme effizient an der Quelle abgeführt wird, wird mehr Luft pro Kilowatt erzeugt. Die Versionen mit variabler Drehzahlregelung erzielen Energieeinsparungen von bis zu 35 %:
 - Last-/Nulllast-Übergangsverluste werden eliminiert.
 - Die präzise Drucksteuerung ermöglicht ein engeres Druckband und einen niedrigeren Gesamtbetriebsdruck und führt zu verringertem Energiebedarf.
- **100 % ölfreie Luft, zertifiziert** – Die Kompressoren der AQ-Baureihe erzeugen 100 % reine und saubere Luft nach ISO 8573-1 Klasse 0 (2010). Klasse 0 bedeutet: keine Kontaminationsgefahr, keine Gefahr von beschädigten oder mangelhaften Produkten, keine Gefahr von Verlusten durch Produktionsstillstandzeiten und keine Gefahr, den hart erarbeiteten guten Ruf Ihres Unternehmens zu schädigen. 2006 erhielt Atlas Copco als weltweit erster Hersteller dieses Zertifikat für ölfrei verdichtende Kompressoren.
- **Leiser Betrieb:** AQ-Kompressoren werden mit einer schallisolierten Abdeckung geliefert. Ein separater Kompressorraum wird damit hinfällig. So können die Kompressoren in fast allen Arbeitsumgebungen installiert werden.
- **Hochentwickelte Steuerung und Überwachung:** Für höchste Effizienz und Zuverlässigkeit steuert die Elektronikon®-Steuerung den Hauptantriebsmotor und regelt den Systemdruck in einem vordefinierten und schmalen Druckband. Die Elektronikon®-Steuerung kann mit zusätzlichen Fühlern, digitalen Kontakten, Feldbus-, Internet- und SMS-Funktionen an spezielle Anforderungen angepasst werden. Zusammen mit dem ES-Leitsystem für mehrere Kompressoren wird der Betrieb Ihres kompletten Kompressorraums optimiert.



AQ 30 VSD FF

BEWÄHRTE TECHNOLOGIE



Im AQ befindet sich ein einzigartiges Schraubenelement mit Wassereinspritzung für eine hocheffiziente, nahezu isothermische Kompression.

Die Rotoren aus Polymerkeramik mit optimiertem Rotorprofil werden in wassergeschmierten Lagern geführt, damit das Kompressorelement nicht mit Öl kontaminiert und ölfreie Luft erzeugt wird.

Rotoren

Die optimierten Rotoren aus polymerkeramischen Werkstoffen bewirken einen hocheffizienten Kompressionsprozess. Die Kombination aus korrosionsfreien, hocheffizienten Rohwerkstoffen und der reibungslosen Wasserschmierung führt zu einer wesentlich längeren Lebensdauer.

Elementgehäuse

Die Robustheit und die

hohe Lebensdauer werden durch ein Elementgehäuse aus Aluminiumbronze erzielt, wodurch das Korrosionsrisiko im Gehäuse eliminiert wird.

Elementlager

Durch den Einsatz von hydrodynamischen Lagern wird eine lange Lebensdauer erzielt, da es im Lager keine Reibungspunkte gibt. Es läuft ganz einfach auf einem Wasserfilm und benötigt weder Öl noch Schmierung.

AQ 15-55 VSD

Typ	Maximaler Betriebsdruck ⁽¹⁾	Volumenstrom FAD ⁽²⁾		Motorleistung	Schalldruckpegel ⁽³⁾	Gewicht (kg)	
	bar(e)	l/s	m ³ /min		dB(A)	Standard	mit Trockner
LUFTGEKÜHLT							
AQ 15 VSD	13	22 – 47	1,3 – 2,8	15	67	650	700
AQ 18 VSD	13	22 – 54	1,3 – 3,2	18	69	650	700
AQ 22 VSD	13	22 – 66	1,3 – 4,0	22	70	740	800
AQ 30 VSD	13	22 – 83	1,3 – 5,0	30	72	740	810
AQ 37 VSD 13(1)	13	42 – 104	2,5 – 6,2	37	69	1195	1306
AQ 55 VSD 13(1)	13	42 – 155	2,5 – 9,3	55	72	1195	1314
WASSERGEKÜHLT							
AQ 15 VSD	13	22 – 47	1,3 – 2,8	15	67	542	592
AQ 18 VSD	13	22 – 54	1,3 – 3,2	18	69	542	592
AQ 22 VSD	13	22 – 66	1,3 – 4,0	22	70	632	692
AQ 30 VSD	13	22 – 83	1,3 – 5,0	30	72	632	702
AQ 37 VSD 13(1)	13	42 – 104	2,5 – 6,2	37	66	1090	1201
AQ 55 VSD 13(1)	13	42 – 155	2,5 – 9,3	55	69	1090	1209

⁽¹⁾ Maximaler Betriebsdruck von Full-Feature-Einheiten 12,5 bar(e)

⁽²⁾ Leistungsangabe nach ISO 1217, Ausgabe 4, 2009, Anhang E

⁽³⁾ Durchschnittlicher Schalldruckpegel gemäß ISO 2151, Toleranz 3 dB(A)

AQ 37-55 VSD

H: 1840 mm

B: 965 mm

L: 2435 mm





Ölfrei verdichtende Doppeldrehzahnkompressoren, 15 bis 55 kW

ZT 15 – 22, ZR/ZT 30 – 45, ZR/ZT 22 – 37 – 55 VSD

Die ölfrei verdichtenden Drehzahnkompressoren der Baureihe ZR/ZT stellen reine, ölfreie Druckluft in einem großen Druckbereich bereit und überzeugen durch eine optimierte Energieeffizienz. Die ZR/ZT-Kompressoren wurden speziell für Anwendungen konzipiert, bei denen höchste Luftreinheit maßgeblich ist, wie etwa bei der pharmazeutischen Produktion, der Lebensmittelindustrie, sowie bei kritischen Elektronikbauteilen. Dabei eliminieren sie die Risiken einer Kontamination mit Öl sowie die damit einhergehenden Folgekosten. Diese nach ISO 8573-1 Klasse 0 zertifizierten Kompressoren sind einfach in der Bedienung und mit variabler Drehzahlregelung zur zusätzlichen Energieeinsparung erhältlich.

KUNDENNUTZEN

- **100 % ölfreie Luft, zertifiziert:** Die Kompressoren der Baureihe ZR/ZT verdichten zu 100% ölfrei nach ISO 8573-1 Klasse 0 (2010). Klasse 0 bedeutet: keine Kontaminationsgefahr, keine Gefahr von beschädigten oder mangelhaften Produkten, keine Gefahr von Verlusten durch Produktionsstillstandzeiten und keine Gefahr, den hart erarbeiteten guten Ruf Ihres Unternehmens zu schädigen. 2006 erhielt Atlas Copco als weltweit erster Hersteller dieses Zertifikat für ölfrei verdichtende Kompressoren.



- **VSD für unmittelbare Energieeinsparungen:** die Versionen mit variabler Drehzahlregelung erzielen Energieeinsparungen von bis zu 35 %:
 - Entlastungsverluste werden auf ein Minimum reduziert.
 - Kein Abblasen von Druckluft in die Atmosphäre.
 - Last-/Leerlauf-Übergangsverluste werden eliminiert.
 - Die präzise Drucksteuerung ermöglicht ein engeres Druckband und einen niedrigeren Gesamtbetriebsdruck und führt zu verringertem Energiebedarf.
- **Hohe Laufruhe:** Die vertikale Anordnung der Kühler sorgt für einen verringerten Schalldruckpegel durch Ventilator, Motor und Kompressorelement. Zusätzlich werden ZR/ZT-Kompressoren mit einer schallisolierten Abdeckung geliefert. Ein separater Kompressorraum wird damit hinfällig. So können die Kompressoren in fast allen Arbeitsumgebungen installiert werden.
- **Optional mit integrierter Drucklufttrocknung:** wahlweise können die Maschinen der ZT/ ZR Baureihe mit einem energiesparenden Adsorptionstrockner der MD Baureihe oder integriertem Kältetrockner ausgeführt werden.
- **Hochentwickelte Steuerung und Überwachung:** Für höchste Effizienz und Zuverlässigkeit steuert die Elektronikon®-Steuerung den Hauptantriebsmotor und regelt den Systemdruck in einem vordefinierten und schmalen Druckband. Die Elektronikon®-Steuerung kann mit zusätzlichen Fühlern, digitalen Kontakten, Feldbus-, Internet- und SMS-Funktionen an spezielle Anforderungen angepasst werden. Zusammen mit dem ES-Leitsystem für mehrere Kompressoren wird der Betrieb Ihres kompletten Kompressorraums optimiert.
- **Hohe Wartungsfreundlichkeit:** Der robuste Lufteinlassfilter ermöglicht durch seine lange Lebensdauer und die hohe Zuverlässigkeit lange Wartungsintervalle und einen geringen Wartungsaufwand.

Typ	Max. Arbeitsdruck	Volumenstrom FAD*		Motorleistung	Schalldruckpegel**	Gewicht ohne Trockner***	Integrierter Trockner verfügbar
	bar(e)	l/s	m³/min	kW	dB(A)	kg	
Nur luftgekühlt							
ZT 15	7,5	37,6	2,3	15	65	1060	ID
	8,6	34,9	2,1				
	10	29,9	1,8				
ZT 18	7,5	48,0	2,9	18	67	1080	ID/IMD
	8,6	45,7	2,7				
	10	37,2	2,2				
ZT 22	7,5	59,0	3,5	22	69	1086	ID/IMD
	8,6	53,2	3,2				
	10	45,0	2,7				
Luft- (ZT) und wassergekühlt (ZR)							
ZR/ZT 30	7,5	78,7	4,7	30	63	1432	ID/IMD
	8,6	73,7	4,4				
ZR/ZT 37	7,5	96,5	5,8	37	65	1432	ID/IMD
	8,6	92,1	5,5				
ZR/ZT 45	7,5	114,4	6,9	45	67	1432	ID/IMD
	8,6	108,9	6,5				
ZT 22 VSD	7,5	20,6-55,3	1,3-3,4	22	69	1120	ID
	8,6	20,1-51,0	1,2-3,1				
	10	19,7-47,0	1,2-2,8				
ZR/ZT 37 VSD	7,5	41,3-101,2	2,5-6,2	37	68	1432	ID/IMD
	8,6	41,2-97,3	2,5-5,9				
ZR/ZT 55 VSD	7,5	41,3-142,5	2,5-8,7	55	68	1432	ID/IMD
	8,6	41,2-138,8	2,5-8,4				

* Leistung der Anlage gemessen gemäß ISO 1217, Ausgabe 4, 2009, Anhang E

Referenzbedingungen:

- Absoluter Einlassdruck, bar(a), (e) spezifizieren 1 bar
- Temperatur der Ansaugluft 20 °C

** Schalldruckpegel* gemessen entsprechend Pneurop/Cagi PN8NTC2, Toleranz: 3 dB(A)

*** Integrierte Trockner erhöhen das Gewicht

**** Bei luftgekühlten ZT-Einheiten: *3 dB(A)

Der Volumenstrom wird bei folgendem Betriebsdruck gemessen:

- 7,5-bar-Versionen bei 7 bar
- 8,6-bar-Versionen bei 8 bar
- 10-bar-Versionen bei 9,75 bar

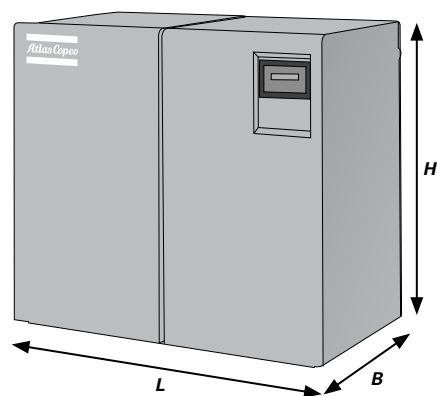

	Abmessungen L x B x H		
	Länge	Breite	Höhe
ZT 15-22 STD	1760	1026	1621
ZR/ZT 30-45 STD	2005	1026	1880
ZT 22 VSD STD	2195	1026	1621
ZR/ZT 37-55 VSD STD	2440	1026	1880

Ölfrei verdichtende Schraubenkompressoren, 75 bis 160 kW ZR/ZT 75 – 160 VSD⁺

Der kürzeste Weg zu maximaler Produktivität führt über die Senkung der Betriebskosten – durch kontinuierliche Druckluftversorgung mit sauberer Luft.

Unsere Kompressoren der Baureihe ZR/ZT 75 - 160 VSD⁺ sparen Energie, gewährleisten Produktsicherheit – nur ölfreie Maschinen schließen Kontaminationsrisiken zu 100 % aus – und garantieren kontinuierlich höchste Zuverlässigkeit.

Und nicht nur heute, sondern Tag für Tag, Jahr für Jahr, bei minimalen Instandhaltungskosten, wenigen Wartungsarbeiten und langen Inspektionsintervallen.

KUNDENNUTZEN

- **Höchste Zuverlässigkeit:** Seit 60 Jahren setzen die Z-Kompressoren von Atlas Copco Maßstäbe bei der Langlebigkeit. Sie werden unter Anwendung langjährig bewährter technischer Verfahren gebaut und gemäß ISO 9001, ISO 14001, ISO 22000 und OHSAS 18001 entwickelt und gefertigt. In den Spitzenmodellen der Baureihe ZR/ZT sind neben der erprobten und modernsten Schraubentechnologie Bauteile für Kühlung und Pulsationsdämpfung verbaut, die für höchste Zuverlässigkeit sorgen.
- **100 % ölfreie Luft, zertifiziert:** Der Verdichtungsprozess der Kompressoren vom Typ ZR/ZT 75 - 160 VSD⁺ verdichten zu 100 % ohne die Luft zu verschmutzen. Sie sind gemäß ISO 8573-1 (2010) Klasse 0 zertifiziert. Das bedeutet: kein Kontaminationsrisiko durch den Verdichtungsprozess, keine Gefahr beschädigter Produkte, kein Verlustrisiko durch Stillstandzeiten und keine Gefahr einer Rufschädigung Ihres Unternehmens.

- **Maximale Energieeffizienz:** Die hochwertigen ölfreien Schraubenelemente der ZR/ZT bieten die optimale Kombination aus hohem Volumenstrom (FAD) und geringstmöglichem Energiebedarf. Eine großzügig bemessene Kühlung, geringe Druckverluste und ein extrem effizienter Antriebsstrang bilden ein hocheffizientes Kompressorpaket, das seinesgleichen sucht.
- **Eine kompakte Einheit, die keine Wünsche offen lässt:** Mit den ZR/ZT-Kompressoren bietet Atlas Copco eine überlegene Lösung ohne versteckte Kosten. Das vollständig integrierte und einsatzbereite Paket enthält interne Rohrleitungen, Kühler, Motor, Schmierung und Steuersystem. In der Full-Feature-Version ist ein iMD-Adsorptionstrockner integriert, mit dem qualitativ hochwertige Druckluft zur Verfügung gestellt werden kann. Für diese integrierte Lösung sind keine zusätzlichen Verrohrungs- oder sonstige Installationsarbeiten notwendig. Die Installation des Kompressors ist problemlos, die Inbetriebnahme schnell und es ist keine externe Versorgung mit Instrumentenluft erforderlich. Einfach den Kompressor anschließen und einschalten.



ZR 75-160 VSD⁺ (FF)

Typ	Max. Arbeitsdruck ⁽¹⁾		Volumenstrom FAD ⁽²⁾		Motorleistung	Schalldruckpegel ⁽³⁾	Gewicht		
							Pack	Full Feature (iMD)	Full Feature (iMDG)
	bar(e)	l/s	m ³ /min	kg			kg	kg	
ZR 75 VSD ⁺ - 10.4	Minimum	4	78,2 – 243	4,7 – 14,6	75	66	2500	–	3700
	Effektiv	7	78,8 – 230	4,7 – 13,8					
	Maximum	10,4	77,6 – 185	4,7 – 11,1					
ZR 90 VSD ⁺ - 10.4	Minimum	4	78,2 – 298	4,7 – 17,9	90	66	2500	3400	3700
	Effektiv	7	78,8 – 284	4,7 – 17,0					
	Maximum	10,4	77,6 – 232	4,7 – 13,9					
ZR 110 VSD ⁺ - 10.4	Minimum	4	78,2 – 345	4,7 – 20,7	110	68	2500	3400	3700
	Effektiv	7	78,8 – 330	4,7 – 19,8					
	Maximum	10,4	77,6 – 276	4,7 – 16,6					
ZR 132 VSD ⁺ - 10.4	Minimum	4	78,2 – 399	4,7 – 24,0	132	69	2500	3400	3700
	Effektiv	7	78,8 – 384	4,7 – 23,0					
	Maximum	10,4	77,6 – 329	4,7 – 19,8					
ZR 145 VSD ⁺ - 10.4	Minimum	4	78,2 – 431	4,7 – 25,8	145	70	2500	3400	3700
	Effektiv	7	78,8 – 415	4,7 – 24,9					
	Maximum	10,4	77,6 – 361	4,7 – 21,6					
ZR 160 VSD ⁺ - 10.4	Minimum	4	78,2 – 452	4,7 – 27,1	160	70	2500	3400	3700
	Effektiv	7	78,8 – 452	4,7 – 27,1					
	Maximum	10,4	77,6 – 396	4,7 – 23,8					

ZT 75-160 VSD⁺ (FF)

Typ	Max. Arbeitsdruck ⁽¹⁾		Volumenstrom FAD ⁽²⁾		Motorleistung	Schalldruckpegel ⁽³⁾	Gewicht		
							Pack	Full Feature (iMD)	Full Feature (iMDG)
	bar(e)	l/s	m ³ /min	kg			kg	kg	
ZT 75 VSD ⁺ - 10.4	Minimum	4	79 – 241	4,8 – 14,5	75	63	2795	–	–
	Effektiv	7	79 – 227	4,7 – 13,6					
	Maximum	10,4	76 – 181	4,6 – 10,8					
ZT 90 VSD ⁺ - 10.4	Minimum	4	79 – 292	4,8 – 17,5	90	65	2795	3445	–
	Effektiv	7	79 – 277	4,7 – 16,6					
	Maximum	10,4	76 – 223	4,6 – 13,4					
ZT 110 VSD ⁺ - 10.4	Minimum	4	79 – 339	4,8 – 20,4	110	66	2795	3445	–
	Effektiv	7	79 – 323	4,7 – 19,4					
	Maximum	10,4	76 – 269	4,6 – 16,2					
ZT 132 VSD ⁺ - 10.4	Minimum	4	79 – 394	4,8 – 23,6	132	65	2795	3445	–
	Effektiv	7	79 – 378	4,7 – 22,7					
	Maximum	10,4	76 – 322	4,6 – 19,3					
ZT 145 VSD ⁺ - 10.4	Minimum	4	79 – 425	4,8 – 25,5	145	67	2795	3445	–
	Effektiv	7	79 – 409	4,7 – 24,5					
	Maximum	10,4	76 – 353	4,6 – 21,2					
ZT 160 VSD ⁺ - 10.4	Minimum	4	79 – 437	4,8 – 26,2	160	69	2795	3445	–
	Effektiv	7	79 – 436	4,7 – 26,2					
	Maximum	10,4	76 – 391	4,6 – 23,5					

(1) Informationen zur FF-Variante erhalten Sie von Atlas Copco.

(2) Leistung der Anlage, gemessen gemäß ISO 1217, Anhang E, Ausgabe 4 (2009)

Referenzbedingungen:

- Relative Luftfeuchtigkeit 0 %
- Absoluter Einlassdruck 1 bar
- Einlasslufttemperatur 20 °C

Volumenstrom (FAD) wird bei effektivem Betriebsdruck gemessen.

(3) A-gewichtete Emission Schalldruckpegel an der Arbeitsstation (LpWSAd). Gemessen nach ISO 2151:2008 mithilfe von ISO 9614-2 (Schallintensitätsmessung, Scanning). Die Toleranz (±3 dB(A)) berücksichtigt die Ungenauigkeit (KpAd) gemäß der Prüfnorm.

Die ZT-Varianten verfügen über Leitungen am Auslassgitter der Kühlluft.

Ölfrei verdichtende luft- und wassergekühlte Schraubenkompressoren, 55 bis 935 kW Z 55 – 900 (VSD)

Die Baureihen Z 55-900 VSD Pack und Full-Feature unterstützen Ihre Produktion durch hohe Zuverlässigkeit unter den härtesten Bedingungen. Diese Druckluftkompressoren sind als weltweit erste nach Klasse 0 gemäß ISO 8573-1 (Ausgabe 2, 2010) zertifiziert und verdichten zu 100% ölfrei zum Schutz Ihrer Prozesse und Endprodukte. Es werden verschiedene Energiesparoptionen wie variable Drehzahlregelung (VSD), Kompressorwärme nutzende Trockner (MD) und Energierückgewinnung angeboten. Bei den Kompressoren der Baureihe Z 55-900 VSD handelt es sich um komplett intern verrohrte und verdrahtete Kompaktanlagen, die sich einfach und kostengünstig installieren sowie schnell in Betrieb nehmen lassen.

KUNDENNUTZEN

- **Höchste Zuverlässigkeit:** Die Z-Kompressoren stehen seit mehr als 50 Jahren für Langlebigkeit und Zuverlässigkeit. Dank der bewährten Schraubentechnologie von Atlas Copco, den Edelstahlkühlern, den Getrieben nach AGMA A4/DIN 5 und den modernen elektrischen Antrieben bieten sie eine hohe Zuverlässigkeit. Die Z-Kompressoren werden nach bewährten internen technischen Verfahren und nach ISO 9001 konstruiert, gefertigt und geprüft.
- **100 % ölfreie Luft, zertifiziert:** Die Kompressoren der Baureihe Z 55-900 verdichten zu 100% ölfrei nach ISO 8573-1 Klasse 0 (2010). Klasse 0 bedeutet: keine Kontaminationsgefahr, keine Gefahr von beschädigten oder mangelhaften Produkten, keine Gefahr von Verlusten durch Produktionsstillstandzeiten und keine Gefahr, den hart erarbeiteten guten Ruf Ihres Unternehmens zu beschädigen. 2006 erhielt Atlas Copco als weltweit erster Hersteller dieses Zertifikat für ölfrei verdichtende Kompressoren.

- **Hohe Energieeinsparung:** Die einzigartige und bewährte Rotorbeschichtung von Atlas Copco gewährleistet eine hohe Effizienz über die gesamte Kompressorlebensdauer. Das hochmoderne, von einem äußerst effizienten Elektromotor angetriebene Kompressorelement trägt zur hohen Leistungsfähigkeit der Baureihe bei. Darüber hinaus können Sie mithilfe der innovativen und einzigartigen variablen Drehzahlregelung (VSD), der Energierückgewinnung und die Kompressionswärme nutzenden MD-Trockner weitere Energie einsparen.
- **Einfache Installation:** Im integrierten Design des Z-Kompressors sind Rohrleitungen, Kühler, Motor und Steuersystem bereits enthalten: Das System wird als einsatzbereites Komplettpaket geliefert. Dadurch werden eine problemlose Installation und eine schnelle Inbetriebnahme gewährleistet, ohne dass eine externe Versorgung mit Instrumentenluft erforderlich ist.
- **Hochentwickelte Steuerung und Überwachung:** Für höchste Effizienz und Zuverlässigkeit steuert die Elektronikon®-Steuerung den Hauptantriebsmotor und regelt den Systemdruck in einem vordefinierten und schmalen Druckband. Die Elektronikon®-Steuerung kann mit zusätzlichen Fühlern, digitalen Kontakten, Feldbus-, Internet- und SMS-Funktionen an spezielle Anforderungen angepasst werden. Zusammen mit dem ES-Leitsystem für mehrere Kompressoren wird der Betrieb Ihres kompletten Kompressorraums optimiert.



Wahre Leistung:

Z-Kompressoren werden gemäß ISO 1217, Ausgabe 3, Anhang C gemessen. Die Messung der Kapazität des Volumenstroms (FAD) muss am Auslass der Anlage einschließlich aller Verluste erfolgen.

Die Spezifikationen von Atlas Copco entsprechen der Kapazität und dem Druck, die dem Benutzer effektiv zur Verfügung stehen, und nicht dem angesaugten Luftvolumen. Die Unterschiede können beträchtlich sein.

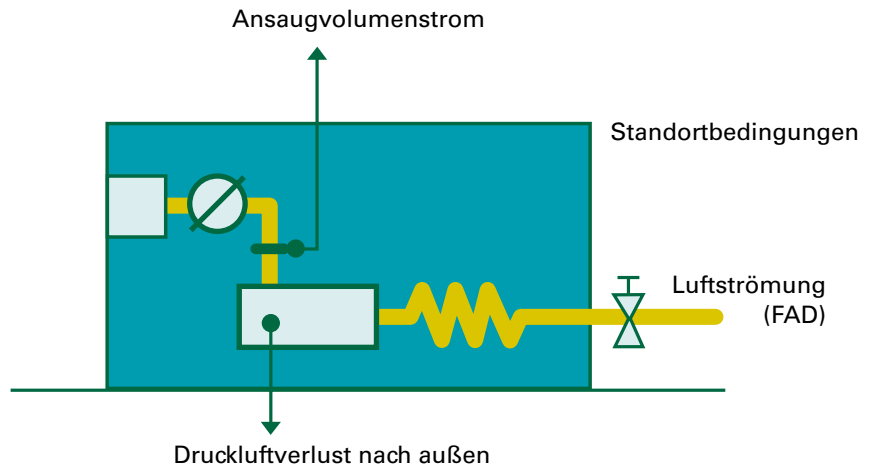

Abmessungen und Gewicht

	A	B	C	Gewicht
ZR 55 (VSD) STD	2180	1450	2184	1640
ZR 75 (VSD) STD	2180	1450	2184	1715
ZR 90 (VSD) STD	2180	1450	2184	1780
ZR 75 (VSD) STD	2630	1450	2184	2030
ZR 90 (VSD) STD	2630	1450	2184	2030
ZT 55 (VSD) STD	2180	1450	2184	1760
ZT 75 (VSD) STD	2180	1450	2184	1835
ZT 90 (VSD) STD	2180	1450	2184	1900
ZT 75 (VSD) STD	2630	1450	2184	2100
ZT 90 (VSD) STD	2630	1450	2184	2100

	A	B	C	Gewicht
ZR 55 (VSD) STD FF	2180	1450	2184	1890
ZR 75 (VSD) STD FF	2180	1450	2184	1965
ZR 90 (VSD) STD FF	2180	1450	2184	2030
ZR 75 (VSD) STD FF	2630	1450	2184	2280
ZR 90 (VSD) STD FF	2630	1450	2184	2280
ZT 55 (VSD) STD FF	2880	1450	2184	2360
ZT 75 (VSD) STD FF	2880	1450	2184	2475
ZT 90 (VSD) STD FF	2880	1450	2184	2500
ZT 75 (VSD) STD FF	3330	1450	2184	2700
ZT 90 (VSD) STD FF	3330	1450	2184	2700

	A	B	C	Gewicht
ZR 55 (VSD) STD *	2180	1450	2184	1640
ZR 75 (VSD) STD *	2180	1450	2184	1715
ZR 90 (VSD) STD *	2180	1450	2184	1780
ZR 75 (VSD) STD *	2630	1450	2184	2030
ZR 90 (VSD) STD *	2630	1450	2184	2030
ZR 55 (VSD) STD FF *	2880	1450	2184	1990
ZR 75 (VSD) STD FF *	2880	1450	2184	2065
ZR 90 (VSD) STD FF *	2880	1450	2184	2130
ZR 75 (VSD) STD FF *	3330	1450	2184	2370
ZR 90 (VSD) STD FF *	3330	1450	2184	2370

⁽¹⁾ Referenzbedingungen:

- trockene Luft
- Absoluter Einlassdruck, bar(a), (e) spezifizieren 1 bar
- Kühl- und Ansaugtemperatur 20 °C
- Nennbetriebsdruck
- Leistung der Kompressorkombination gemessen gemäß ISO 1217, Ausgabe 3, Anhang C

⁽²⁾ Kühlwassertemperaturanstieg von 15 °C

⁽³⁾ Max. Kapazität bei Referenzdruck und nicht bei Maximaldruck

⁽⁴⁾ Drucktaupunkt gilt für

- 20 °C Kühlluft-/Kühlwassertemperatur
- relative Feuchtigkeit von 60 %
- Nennbetriebsdruck
- Belastungswert von mindestens 50 % für VSD: bei Referenzdrehzahl

⁽⁵⁾ ±3 dB(A) in 1 m Abstand, gemessen gemäß ISO 2151:2004 und unter Verwendung von ISO 9614-2

⁽⁶⁾ Maximale Ansaug-/Kühllufttemperatur liegt bei 50 °C bei HAT-Versionen

* Ausgestattet mit Energierückgewinnungssystem



ZR 55-90 Standard

Typ	Working pressure ⁽¹⁾		Volumenstrom FAD ⁽²⁾		Motorleistung	Schalldruckpegel ⁽³⁾
	bar(e)		l/s	m ³ /min		
50-Hz-Kompressoren						
ZR 55 STD	7,5		169,6	10,2	55	(74)
	8,6		156,3	9,4	55	(74)
	10		140,7	8,4	55	(74)
ZR 75 STD	7,5		224,6	13,5	75	(74)
	8,6		214,7	12,9	75	(74)
	10		204,8	12,3	75	(74)
ZR 90 STD	7,5		267,2	16,0	90	(74)
	8,6		250,7	15,0	90	(74)
	10		236,4	14,2	90	(74)

ZR 75-90 VSD Standard

Typ	Working pressure ⁽¹⁾		Volumenstrom FAD ⁽²⁾		Motorleistung	Schalldruckpegel ⁽³⁾
	bar(e)		l/s	m ³ /min		
50-Hz-Kompressoren						
ZR 75 VSD STD - 8.6	Minimum	4	72,2 – 236,1	4,33 – 14,2	75	(79)
	Effektiv	7	71,2 – 226,0	4,27 – 13,6	75	(79)
	Maximum	8,6	70,7 – 205,2	4,24 – 12,3	75	(79)
ZR 75 VSD STD - 10.4	Minimum	6	79,2 – 235,8	4,8 – 14,1	75	(79)
	Effektiv	9	78,2 – 199,6	4,7 – 12	75	(79)
	Maximum	10,4	77,8 – 181,3	4,67 – 10,9	75	(79)
ZR 90 VSD STD - 8.6	Minimum	4	71,7 – 293,9	4,3 – 17,6	90	(79)
	Effektiv	7	70,6 – 279,1	4,24 – 16,7	90	(79)
	Maximum	8,6	70,1 – 254,7	4,2 – 15,3	90	(79)
ZR 90 VSD STD - 10.4	Minimum	6	73,0 – 289,5	4,4 – 17,4	90	(74)
	Effektiv	9	72,0 – 247,1	4,3 – 14,8	90	(74)
	Maximum	10,4	71,5 – 225,7	4,29 – 13,5	90	(74)

⁽¹⁾ Referenzbedingungen:

- trockene Luft
- Ansaugdruck 1 bar(a)
- Kühl- und Ansaugtemperatur 20 °C
- Nennbetriebsdruck
- Leistung der Kompressorkombination gemessen gemäß ISO 1217, Ausgabe 3, Anhang C

⁽²⁾ Kühlwassertemperaturanstieg von 15 °C

⁽³⁾ Max. Kapazität bei Referenzdruck und nicht bei Maximaldruck

⁽⁴⁾ Drucktaupunkt gilt für

- 20 °C Kühlluft-/Kühlwassertemperatur
- relative Feuchtigkeit von 60 %
- Nennbetriebsdruck
- Belastungswert von mindestens 50 % für VSD: bei Referenzdrehzahl

⁽⁵⁾ ±3 dB(A) in 1 m Abstand, gemessen gemäß ISO 2151:2004 und unter Verwendung von ISO 9614-2

⁽⁶⁾ Maximale Ansaug-/Kühllufttemperatur liegt bei 50 °C bei HAT-Versionen

ZT 55-90 Standard

Typ	Working pressure ⁽¹⁾		Volumenstrom FAD ⁽²⁾		Motorleistung	Schalldruckpegel ⁽³⁾
	bar(e)		l/s	m ³ /min	kW	dB(A)
50-Hz-Kompressoren						
ZT 55 STD	7,5		166,3	10	55	(79)
	8,6		153,0	9,2	55	(79)
	10		137,4	8,2	55	(79)
ZT 75 STD	7,5		221,2	13,3	75	(79)
	8,6		211,4	12,7	75	(79)
	10		201,5	12,1	75	(79)
ZT 90 STD	7,5		263,9	15,8	90	(79)
	8,6		247,4	14,8	90	(79)
	10		233	14	90	(79)

ZT 75-90 VSD STD

Typ	Working pressure ⁽¹⁾		Volumenstrom FAD ⁽²⁾		Motorleistung	Schalldruckpegel ⁽³⁾
	bar(e)		l/s	m ³ /min	kW	dB(A)
50-Hz-Kompressoren						
ZT 75 VSD STD - 8.6	Minimum	4	72,2 – 236,1	4,33 – 14,2	75	(79)
	Effektiv	7	71,2 – 226,0	4,27 – 13,6	75	(79)
	Maximum	8,6	70,7 – 205,2	4,24 – 12,3	75	(79)
ZT 75 VSD STD - 10.4	Minimum	6	79,2 – 235,8	4,8 – 14,1	75	(79)
	Effektiv	9	78,2 – 199,6	4,7 – 12	75	(79)
	Maximum	10,4	77,8 – 181,3	4,67 – 10,9	75	(79)
ZT 90 VSD STD - 8.6	Minimum	4	71,7 – 293,9	4,3 – 17,6	90	(79)
	Effektiv	7	70,6 – 279,1	4,24 – 16,7	90	(79)
	Maximum	8,6	70,1 – 254,7	4,2 – 15,3	90	(79)
ZT 90 VSD STD - 10.4	Minimum	6	73,0 – 289,5	4,4 – 17,4	90	(79)
	Effektiv	9	72,0 – 247,1	4,3 – 14,8	90	(79)
	Maximum	10,4	71,5 – 225,7	4,29 – 13,5	90	(79)

⁽¹⁾ Referenzbedingungen:

- trockene Luft
- Ansaugdruck 1 bar(a)
- Kühl- und Ansaugtemperatur 20 °C
- Nennbetriebsdruck
- Leistung der Kompressorkombination gemessen gemäß ISO 1217, Ausgabe 3, Anhang C

⁽²⁾ Kühlwassertemperaturanstieg von 15 °C

⁽³⁾ Max. Kapazität bei Referenzdruck und nicht bei Maximaldruck

⁽⁴⁾ Drucktaupunkt gilt für

- 20 °C Kühlluft-/Kühlwassertemperatur
- relative Feuchtigkeit von 60 %
- Nennbetriebsdruck

- Belastungswert von mindestens 50 % für VSD: bei Referenzdrehzahl

⁽⁵⁾ ±3 dB(A) in 1 m Abstand gemessen gemäß ISO 2151:2004 und unter Verwendung von ISO 9614-2

⁽⁶⁾ Maximale Ansaug-/Kühllufttemperatur liegt bei 50 °C bei HAT-Versionen

Kompressoren ZR 160-750

	ZR wasser-gekühlt	Volumenstrom FAD		Leistung des installierten Motors	Kühlwasser-verbrauch ⁽²⁾	Drucktaupunkt ⁽³⁾	Schalldruckpegel* ⁽⁴⁾		Gewicht	Abmessungen L x B x H		
	Typ	l/s	m ³ /min	kW	l/s	°C	ohne Kanal dB(A)	mit Kanal dB(A)	kg	A mm	B mm	C mm
50 Hz – 7,5 bar(e)												
FF (mit IMD Trockner)	ZR 160	471	28,3	160	4,4	-25	67	66	4705	4340	2000	1650
	ZR 200	607	36,4	200	5,1	-25	67	66	5365	4340	2000	1650
	ZR 250	726	43,6	250	5,8	-28	67	66	5360	4340	2000	1650
	ZR 275	780	46,8	275	6,2	-30	67	66	5560	4340	2000	1650
Pack (ohne IMD Trockner)	ZR 160	471	28,3	160	2,3	–	67	66	3795	3140	2000	1650
	ZR 200	607	36,4	200	3,0	–	67	66	3995	3140	2000	1650
	ZR 250	726	43,6	250	3,7	–	67	66	3990	3140	2000	1650
	ZR 275	780	46,8	275	4,1	–	67	66	4190	3140	2000	1650
	ZR 300	775	46,5	315	4,0	–	70	69	6650	3700	2400	2120
	ZR 315	855	51,3	315	4,4	–	71	69	6650	3700	2400	2120
	ZR 355	949	56,9	355	4,8	–	71	69	6950	3700	2400	2120
	ZR 400	1049	62,9	400	5,4	–	71	70	7050	3700	2400	2120
	ZR 425	1162	69,7	450	6,2	–	72	70	7250	3700	2400	2120
	ZR 450	1257	75,4	450	7,2	–	73	71	9500	4060	2400	2120
	ZR 500	1387	83,2	500	7,8	–	73	71	9500	4060	2400	2120
	ZR 630	1726	103,6	630	9,4	–	75	73	10225	4060	2400	2120
ZR 750	2075	124,5	750	11,3	–	75	73	10325	4060	2400	2120	

⁽¹⁾ Referenzbedingungen:

- trockene Luft
- Ansaugdruck 1 bar(a)
- Kühl- und Ansaugtemperatur 20 °C
- Nennbetriebsdruck
- Leistung der Kompressorkombination gemessen gemäß ISO 1217, Ausgabe 3, Anhang C

⁽²⁾ Kühlwassertemperaturanstieg von 15 °C

⁽³⁾ Max. Kapazität bei Referenzdruck und nicht bei Maximaldruck

⁽⁴⁾ Drucktaupunkt gilt für

- 20 °C Kühlluft-/Kühlwassertemperatur
- relative Feuchtigkeit von 60 %
- Nennbetriebsdruck
- Belastungswert von mindestens 50 % für VSD: bei Referenzdrehzahl

⁽⁵⁾ ±3 dB(A) in 1 m Abstand, gemessen gemäß ISO 2151:2004 und unter Verwendung von ISO 9614-2

⁽⁶⁾ Maximale Ansaug-/Kühllufttemperatur liegt bei 50 °C bei HAT-Versionen

Kompressoren ZR 160-750 und ZR 250-900 VSD

	ZR wassergekühlt	Volumenstrom FAD		Motorleistung	Kühlwasserverbrauch ⁽²⁾	Drucktaupunkt ⁽³⁾	Schalldruckpegel ⁽⁴⁾		Gewicht	Abmessungen L x B x H		
	Typ	l/s	m³/min	kW	l/s	°C	ohne Kanal dB(A)	mit Kanal dB(A)	kg	A mm	B mm	C mm
50 Hz – 8,6 bar(e)												
FF (mit IMD Trockner)	ZR 160	435	26,1	160	4,2	-25	67	66	4705	4340	2000	1650
	ZR 200	553	33,2	200	4,8	-25	67	66	5365	4340	2000	1650
	ZR 250	691	41,5	250	5,6	-28	67	66	5360	4340	2000	1650
	ZR 250 VSD	721	43,3	250	5,8	-25 (-30)	63-73	62-71	6080	4340	2000	1650
	ZR 275	723	43,4	275	5,8	-30	67	66	5560	4340	2000	1650
	ZR 315 VSD	836	50,2	299	6,8	-25 (-30)	63-73	62-71	6080	4340	2000	1650
Pack (ohne IMD Trockner)	ZR 160	435	26,1	160	2,2	-	67	66	3795	3140	2000	1650
	ZR 200	553	33,2	200	2,8	-	67	66	3995	3140	2000	1650
	ZR 250	691	41,5	250	3,5	-	67	66	3990	3140	2000	1650
	ZR 250 VSD	721	43,3	250	3,7	-	63-73	62-71	4710	3140	2000	1650
	ZR 275	723	43,4	275	3,8	-	67	66	4190	3140	2000	1650
	ZR 300	723	43,4	315	4,1	-	71	70	6650	3700	2400	2120
	ZR 315	798	47,9	315	4,5	-	72	70	6650	3700	2400	2120
	ZR 315 VSD	836	50,2	299	4,3	-	63-73	62-71	4710	3140	2000	1650
	ZR 355	886	53,2	355	4,9	-	72	71	6950	3700	2400	2120
	ZR 400	978	58,7	400	5,4	-	72	71	7050	3700	2400	2120
	ZR 400 VSD	1114	66,9	425	6,4	-	68-75	66-73	8350	4060	2470	2120
	ZR 425	1081	64,9	450	6,2	-	73	71	7250	3700	2400	2120
	ZR 450	1166	70,0	450	7,1	-	74	72	9500	4060	2400	2120
	ZR 500	1291	77,5	500	7,7	-	74	72	9500	4060	2400	2120
	ZR 500 VSD	1318	79,1	525	7,6	-	68-76	66-74	8350	4060	2470	2120
	ZR 630	1602	96,1	630	9,3	-	76	74	10225	4060	2400	2120
	ZR 700 VSD	2063	123,8	700	11,6	-	70-78	68-76	11850	4675	2470	2120
	ZR 750	1850	111,0	750	10,7	-	76	74	10325	4060	2400	2120
	ZR 900 VSD	2456	147,4	935	13,2	-	68-78	68-76	11850	4675	2470	2120
	50 Hz – 10 bar(e)											
FF (mit IMD Trockner)	ZR 160	402	24,1	160	4,3	-25	67	66	4705	4340	2000	1650
	ZR 200	504	30,2	200	4,9	-25	67	66	4905	4340	2000	1650
	ZR 250	629	37,7	250	5,6	-28	67	66	5360	4340	2000	1650
	ZR 250 VSD	648	38,9	250	5,8	-25 (-30)	67-73	65-71	6080	4340	2000	1650
	ZR 275	689	41,3	275	6,0	-30	67	66	5560	4340	2000	1650
	ZR 315 VSD	746	44,8	299	6,7	-25 (-30)	67-73	65-71	6080	4340	2000	1650
Pack (ohne IMD Trockner)	ZR 160	402	24,1	160	2,3	-	67	66	3795	3140	2000	1650
	ZR 200	504	30,2	200	2,9	-	67	66	3995	3140	2000	1650
	ZR 250	629	37,7	250	3,6	-	67	66	3990	3140	2000	1650
	ZR 250 VSD	648	38,9	250	3,7	-	64-70	65-68	4710	3140	2000	1650
	ZR 275	689	41,3	275	4,0	-	67	66	4190	3140	2000	1650
	ZR 300	689	41,3	315	4,2	-	71	70	6650	3700	2400	2120
	ZR 315	765	45,9	315	4,5	-	72	70	6650	3700	2400	2120
	ZR 315 VSD	746	44,8	299	4,3	-	63-73	62-71	4710	3140	2000	1650
	ZR 355	846	50,8	355	4,9	-	73	71	6950	3700	2400	2120
	ZR 400	939	56,3	400	5,4	-	73	71	7050	3700	2400	2120
	ZR 400 VSD	979	58,7	425	5,7	-	69-76	66-73	8350	4060	2470	2120
	ZR 450	1047	62,8	450	7,1	-	74	72	9500	4060	2400	2120
	ZR 500	1199	71,9	500	7,9	-	74	72	9500	4060	2400	2120
	ZR 500 VSD	1150	69,0	525	7,6	-	69-77	66-74	8350	4060	2470	2120
	ZR 630	1474	88,4	630	9,3	-	76	74	10225	4060	2400	2120
	ZR 700 VSD	1859	111,5	700	11,4	-	70-78	68-76	11850	4675	2470	2120
	ZR 750	1704	102,2	750	10,5	-	76	74	10325	4060	2400	2120
	ZR 900 VSD	2057	123,4	935	12,5	-	68-79	68-77	11850	4675	2470	2120



ZT 110-160 Standard

Typ	Working pressure ⁽¹⁾		Volumenstrom FAD ⁽²⁾		Motorleistung	Schalldruckpegel ⁽³⁾
	bar(e)		l/s	m ³ /min		
50-Hz-Kompressoren						
ZT 110 STD	7,5		315	18,9	110	79
	8,6		294	17,6	110	79
	10		274	16,4	110	79
ZT 132 STD	7,5		360	21,6	132	79
	8,6		335	20,1	132	79
	10		311	18,7	132	79
ZT 145 STD	7,5		390	23,4	145	79
	8,6		361	21,7	145	79
	10		348	20,9	145	79
ZT 160 STD	7,5		431	25,9	160	79
	8,6		415	24,9	160	79
	10		396	23,8	160	79

ZT 110-160 VSD Standard

Typ	Working pressure ⁽¹⁾		Volumenstrom FAD ⁽²⁾		Motorleistung	Schalldruckpegel ⁽³⁾
		bar(e)	l/s	m ³ /min		
50-Hz-Kompressoren						
ZT 110 VSD STD - 8.6	Minimum	4	101 – 320	6,1 – 19,2	110	79
	Effektiv	7	100 – 320	6,0 – 19,2	110	79
	Maximum	8,6	99 – 299	5,9 – 17,9	110	79
ZT 110 VSD STD - 10.4	Minimum	6,5	166 – 292	10,0 – 17,5	110	79
	Effektiv	9	165 – 292	9,9 – 17,5	110	79
	Maximum	10,4	192 – 276	11,5 – 16,6	110	79
ZT 132 VSD STD - 8.6	Minimum	4	125 – 358	7,5 – 21,5	132	79
	Effektiv	7	125 – 357	7,5 – 21,4	132	79
	Maximum	8,6	125 – 337	7,5 – 20,2	132	79
ZT 132 VSD STD - 10.4	Minimum	6,5	165 – 331	9,9 – 19,9	132	79
	Effektiv	9	165 – 331	9,9 – 19,9	132	79
	Maximum	10,4	192 – 316	11,5 – 19,0	132	79
ZT 160 VSD STD - 8.6	Minimum	4	144 – 410	8,6 – 24,6	160	79
	Effektiv	7	144 – 410	8,6 – 24,6	160	79
	Maximum	8,6	144 – 385	8,6 – 23,1	160	79
ZT 160 VSD STD - 10.4	Minimum	6,5	165 – 378	9,9 – 22,7	160	79
	Effektiv	9	165 – 378	9,9 – 22,7	160	79
	Maximum	10,4	191 – 361	11,5 – 21,7	160	79

Kompressor ZT160-275 und ZT 250-315 VSD

	ZT luftgekühlt	Volumenstrom FAD ⁽¹⁾		Motorleistung	Installierter Ventilatormotor	Drucktaupunkt ⁽³⁾	Schalldruckpegel ^{*(4)}		Gewicht	Abmessungen L x B x H		
	Typ	l/s	m ³ /min	kW	kW	°C	ohne Kanal dB(A)	mit Kanal dB(A)	kg	A mm	B mm	C mm
50 Hz – 7,5 bar(e)												
FF (mit IMD Trockner)	ZT 160	460	27,57	160	8,8	-30	77	75	5625	5040	2100	1650
	ZT 200	563	33,75	200	8,8	-25	77	75	6285	5040	2100	1650
	ZT 250	705	42,31	250	8,8	-28	77	75	6280	5040	2100	1650
	ZT 275	740	44,38	315	18,5	-30	77	75	6630	5040	2100	1650
Pack (ohne IMD Trockner)	ZT 160	460	27,6	160	8,8	-	77	75	5185	5040	2100	1650
	ZT 200	563	33,80	200	8,8	-	77	75	5385	5040	2100	1650
	ZT 250	705	42,3	250	8,8	-	77	75	5380	5040	2100	1650
	ZT 275	740	44,4	275	8,8	-	77	75	5580	5040	2100	1650
50 Hz – 8,6 bar(e)												
FF (mit IMD Trockner)	ZT 160	422	25,3	160	8,8	-30	77	75	5625	5040	2100	1650
	ZT 200	510	30,6	200	8,8	-25	77	75	6285	5040	2100	1650
	ZT 250	661	39,7	250	8,8	-28	77	75	6280	5040	2100	1650
	ZT 250 VSD	699	41,9	250	18,5	-25 (-30)	70-77	68-75	6660	5040	2100	1650
	ZT 275	696	41,8	275	18,5	-30	77	75	6630	5040	2100	1650
	ZT 315 VSD	789	47,4	299	18,5	-25 (-30)	70-78	68-76	6660	5040	2100	1650
Pack (ohne IMD Trockner)	ZT 160	422	25,3	160	8,8	-	77	75	5185	5040	2100	1650
	ZT 200	510	30,6	200	8,8	-	77	75	5385	5040	2100	1650
	ZT 250	661	39,7	250	8,8	-	77	75	5380	5040	2100	1650
	ZT 250 VSD	699	41,9	250	8,8	-	70-77	68-75	6130	5040	2100	1650
	ZT 275	696	41,8	275	8,8	-	77	75	5580	5040	2100	1650
	ZT 315 VSD	789	47,4	299	8,8	-	70-78	68-76	6130	5040	2100	1650
50 Hz – 10 bar(e)												
FF (mit IMD Trockner)	ZT 160	389	23,3	160	8,8	-30	78	76	5625	5040	2100	1650
	ZT 200	490	29,4	200	8,8	-30	78	76	5825	5040	2100	1650
	ZT 250	608	36,5	250	8,8	-28	78	76	6280	5040	2100	1650
	ZT 250 VSD	622	37,3	250	18,5	-25 (-30)	71-78	69-76	6660	5040	2100	1650
	ZT 275	671	40,2	275	18,5	-30	78	76	6630	5040	2100	1650
	ZT 315 VSD	709	42,5	299	18,5	-25 (-30)	71-79	69-77	6660	5040	2100	1650
Pack (ohne IMD Trockner)	ZT 160	389	23,3	160	8,8	-	78	76	5185	5040	2100	1650
	ZT 200	490	29,4	200	8,8	-	78	76	5385	5040	2100	1650
	ZT 250	608	36,5	250	8,8	-	78	76	5380	5040	2100	1650
	ZT 250 VSD	622	37,3	250	8,8	-	71-78	69-76	6130	5040	2100	1650
	ZT 275	671	40,2	275	8,8	-	78	76	5580	5040	2100	1650
	ZT 315 VSD	709	42,5	299	8,8	-	71-79	69-77	6130	5040	2100	1650





Atlas Copco

ZT 90 VSD

Ölfrei verdichtende Turbokompressoren, 355 bis 3150 kW ZH/ZH⁺

Die ölfrei verdichtenden Turbokompressoren der Baureihe ZH/ZH⁺ von Atlas Copco werden als sofort einsatzbereite Paketlösung ausgeliefert und zeichnen sich durch ihre hohe Energieeffizienz und Zuverlässigkeit aus. Sie werden mit internen Rohrleitungen, integrierten Kühlern, Motor, Schmierung, Eintrittsleitapparat, Steuersystem und optimal aufeinander abgestimmten Komponenten ausgeliefert. Sie eignen sich ideal für große Kompressorräume von 1-20 MW sowie für Prozesse mit wechselndem oder konstantem Luftbedarf. Mit den Kompressoren der Baureihe ZH/ZH⁺ entscheiden Sie sich für Produktionssicherheit: Die Kompressoren verdichten zu 100% ölfrei nach ISO 8573-1 Klasse 0 (2010), und auch bei extremen Temperatur- und Luftfeuchtigkeitswerten arbeiten die Kompressoren absolut zuverlässig.

KUNDENNUTZEN

- **Maximale Betriebszeit:** Sämtliche Bauteile der Baureihe ZH/ZH⁺ lassen sich bei Bedarf einfach warten, ausbauen und wieder einbauen, sodass Stillstandzeiten auf ein Minimum reduziert werden. Dank fortschrittlicher Steuerungs- und Überwachungsfunktionen können Sie Produktionsunterbrechungen effektiv vorbeugen. Darüber hinaus sorgen die einfache Zugänglichkeit wichtiger Bauteile, der minimale Wartungsaufwand sowie die langen Inspektionsintervalle für Zeit- und Kosteneinsparungen bei der Wartung.



- **Minimaler Energiebedarf:** Sämtliche Bauteile der Baureihe ZH/ZH⁺ (z. B. das nach hinten geneigte Laufrad, die Luftdichtringe aus Kohlefaser und der Eintrittsleitapparat) sind so konstruiert, dass möglichst geringe Druckabfälle auftreten und ein maximaler Volumenstrom bei möglichst niedrigem Energiebedarf erzielt wird.
- **Leichte Installation:** Die Kompressoren der Baureihe ZH/ZH⁺ werden als sofort einsatzbereites Komplettpaket mit internen Rohrleitungen, Kühlern, Motor, Schmierung, Eintrittsleitapparat und Steuersystem ausgeliefert. Der ZH⁺ wird als sofort einsatzbereites Komplettpaket geliefert und gewährleistet eine problemlose Installation und eine schnelle Inbetriebnahme, ohne dass eine externe Versorgung mit Instrumentenluft erforderlich ist.
- **Hochentwickelte Steuerung und Überwachung:** Für höchste Effizienz und Zuverlässigkeit steuert die Elektronikon[®]-Steuerung den Hauptantriebsmotor und regelt den Systemdruck in einem vordefinierten und schmalen Druckband. Die Elektronikon[®]-Steuerung kann mit zusätzlichen Fühlern, digitalen Kontakten, Feldbus-, Internet- und SMS-Funktionen an spezielle Anforderungen angepasst werden. Zusammen mit dem ES-Leitsystem für mehrere Kompressoren wird der Betrieb Ihres kompletten Kompressorraums optimiert.
- **100 % ölfreie Luft, zertifiziert:** Die Kompressoren der Baureihe ZH/ZH⁺ verdichten zu 100% ölfrei nach ISO 8573-1 Klasse 0 (2010). Klasse 0 bedeutet: keine Kontaminationsgefahr, keine Gefahr von beschädigten oder mangelhaften Produkten, keine Gefahr von Verlusten durch Produktionsstillstandzeiten und keine Gefahr, den hart erarbeiteten guten Ruf Ihres Unternehmens zu schädigen. 2006 erhielt Atlas Copco als weltweit erster Hersteller dieses Zertifikat für ölfrei verdichtende Kompressoren.



Energiesparender Eintrittsleitapparat und Stellantrieb

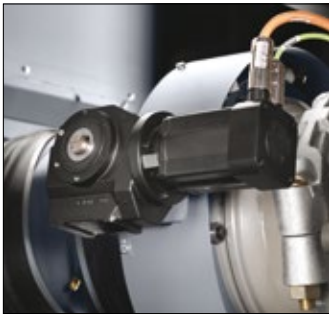

Die Komponenten sind für eine hohe Wirkung in der ersten Stufe positioniert und passen die Kapazität des Volumenstroms (FAD) mit einem konstanten Enddruck im Regelbereich dem genauen Druckluftbedarf an. So können Energieeinsparungen von bis zu 9 % im Vergleich zur herkömmlichen Ventilregelung erzielt werden. Der zuverlässige, auf einem Servomotor basierende Stellantrieb für präzise Reaktion auf den schwankenden Druckluftbedarf sichert diese Energieeinsparung.

Abblasregelung für Konstantdruckanwendungen

Der Regelbereich der Kapazität des Volumenstroms (FAD) des Turbos weitet sich bei einem konstanten Enddruck aufgrund der Ablassfunktion beträchtlich aus. Die flexibelste Anpassung der Kapazität des Volumenstroms (FAD) für Konstantdruckanwendungen.

Funktionsdiagramm der Baureihe ZH (dreistufig)

- | | | | |
|------------------------|------------------|----------------------------------|------------|
| 1 Luftfilter | 4 Zwischenkühler | 7 Nachkühler | a Ölpumpe |
| 2 Eintrittsleitapparat | 5 Turbostufe | 8 Schalldämpfer für Ablassventil | b Ölkühler |
| 3 Turbostufe | 6 Turbostufe | 9 Ölbehälter | c Ölfilter |

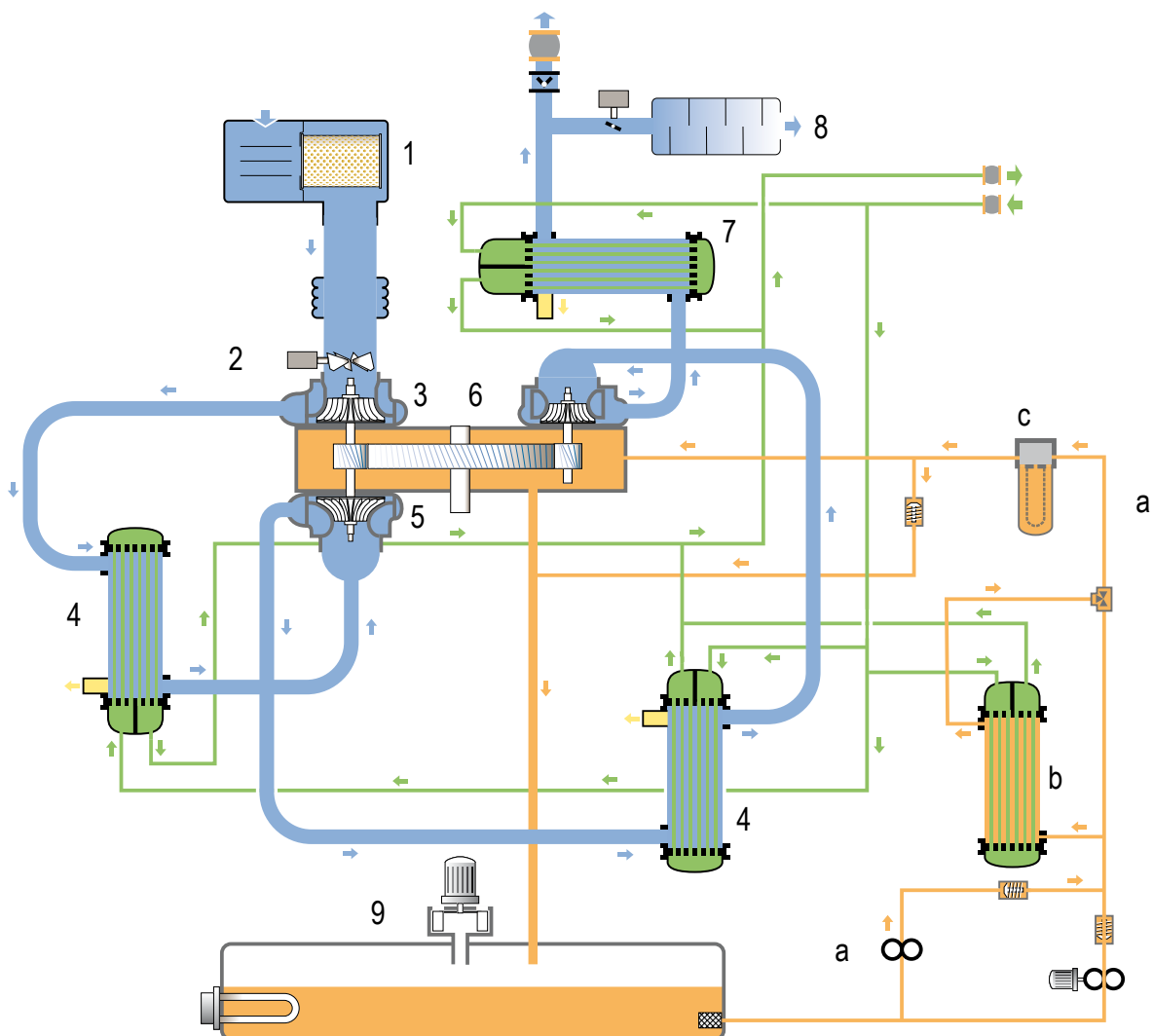

ZH/ZH+ Turbokompressoren / Auszug 355–900 kW

Typ	Max. Betriebsdruck	Volumenstrom FAD		Motorleistung	Schalldruckpegel ⁽²⁾	Geschätztes Gewicht ⁽³⁾	Abmessungen ⁽³⁾
	bar	l/s	m ³ /h	kW	dB(A)	kg	L x B x H mm
Turbokompressoren ZH 355-900							
ZH 355	3,5 – 4,6	1320 – 1578	4750 – 5681	355	83	6325	3970 x 2230 x 2230
ZH 400	3,5 – 8	1234 – 1814	4443 – 6531	400	83	6625 – 7225	3970 x 2230 x 2230
ZH 450	3,5–9	1297 – 2052	4670 – 7388	450	83	6725 – 7325	3970 x 2230 x 2230
ZH 500	3,5 – 10,4	1349 – 2280	4855 – 8208	500	83	6875 – 7475	3970 x 2230 x 2230
ZH 560	3,5 – 13	1368 – 2548	4924 – 9174	560	83	7475 – 8075	3970 x 2230 x 2230
ZH 630	7 – 13	1555 – 2063	5599 – 7428	630	83	8825	3970 x 2230 x 2230
ZH 710	7 – 13	1770 – 2331	6371 – 8390	710	83	9475	3970 x 2230 x 2230
ZH 800	7–13	2011 – 2620	7240 – 9432	800	83	9425	3973 x 2230 x 2230
ZH 900	9 – 10,4	2570 – 2588	9253 – 9316	900	83	9425	3974 x 2230 x 2230
Turbokompressoren ZH+ 350-900							
ZH 350+	3,5 – 4,6	1320 – 1578	4750 – 5681	355	72	8050	5270 x 2230 x 2230
ZH 400+	3,5 – 8	1234 – 1814	4443 – 6531	400	72	8350 – 8950	5270 x 2230 x 2230
ZH 450+	3,5 – 9	1297 – 2052	4670 – 7388	450	72	8450 – 9050	5270 x 2230 x 2230
ZH 500+	3,5 – 10,4	1349 – 2280	4855 – 8208	500	72	8600 – 9200	5270 x 2230 x 2230
ZH 560+	3,5 – 13	1368 – 2548	4924 – 9174	560	72	9200 – 9800	5270 x 2230 x 2230
ZH 630+	7 – 13	1555 – 2063	5599 – 7428	630	72	9950	5270 x 2230 x 2230
ZH 710+	7 – 13	1770 – 2331	6371 – 8390	710	72	10200	5270 x 2230 x 2230
ZH 800+	7 – 13	2011 – 2620	7240 – 9432	800	72	11150	5270 x 2230 x 2230
ZH 900+	9 – 10,4	2570 – 2588	9253 – 9316	900	72	11150	5270 x 2230 x 2230

> 900 kW bis 3150 kW

BAUREIHE FS2

- zweistufig ZH630 – ZH1120
- dreistufig ZH800 – ZH1600
- Drücke von 2,5 bar bis 13 bar möglich



BAUREIHE FS3

- zweistufig von ZH1000 – ZH2250
- dreistufig von ZH1400 – ZH3150
- Drücke von 2,5 bar bis 13 bar möglich



Weitere Informationen und Preise zu den Baureihen FS2 und FS3 auf Anfrage.

Mehr über unsere ZH und ZH+ Baureihe erfahren Sie hier:



Energierückgewinnungseinheit für wassergekühlte ölfrei verdichtende Kompressoren von 90 bis 900 kW

ER 90 – 900

Mit einer Energierückgewinnungseinheit von Atlas Copco wird die aus dem Kühlwasser der ölfrei verdichtenden Kompressoren zurückgewonnene Energie für Ihren Prozess bereitgestellt. Die Energierückgewinnungseinheit wird zwischen dem Kompressor und dem Kühl- und Heizkreislauf installiert und lässt sich dank ihrer Konstruktion perfekt und einfach in unterschiedliche Energierückgewinnungsanlagen integrieren.

KUNDENNUTZEN

- Speziell dafür konzipiert, die aus ölfrei verdichtenden Kompressoren zurückgewonnene Energie für den Prozess bereitzustellen.
 - Höchste Zuverlässigkeit auch unter härtesten Betriebsbedingungen.
 - Gemeinsame Schnittstelle zwischen dem Druckluftsystem und dem Prozess.
 - Regelung von Kühlwasserdruck und -temperatur des Kompressors für einen optimalen Betrieb des Druckluftsystems.
- Vom wärmeabhängigen Prozess unabhängiger Kompressorbetrieb.
 - Einfache Gewährleistung einer optimalen Qualität des Kompressorkühlwassers.
 - Anschlussmöglichkeit von bis zu vier ZR-Kompressoren an eine zentrale Energierückgewinnungseinheit.
 - Erweiterungsmöglichkeit der Standardeinrichtung um diverse anwendungsspezifische Optionen.
 - Konstruktion, Fertigung und Prüfung nach ISO 9001 und ISO 1400.
 - Bauartbedingt hervorragende Qualität für einen langlebigen und zuverlässigen Betrieb bei äußerst niedrigen Betriebskosten:
 - Plattenwärmetauscher aus Edelstahl
 - Pumpen mit variabler Drehzahlregelung
 - Steuersystem auf dem neuesten Stand der Technik
 - Höchste Effizienz und Zuverlässigkeit:
 - Die Elektronik®-Steuerung kann mit digitalen Kontakten, Feldbus-, Internet- und SMS-Funktionen an spezielle Anforderungen angepasst werden.



Ölfrei verdichtende Kompressoren für Nieder- und Hochdruck- anwendungen

Wir bieten energieeffiziente Lösungen für jeden Bedarf, von der Abwasseraufbereitung über den pneumatischen Transport und den Bergbau bis hin zum Aufblasen von PET-Flaschenrohlingen – für jede Anwendung, die den Einsatz von Nieder- oder Hochdruckluft erfordert.

Atlas Copco arbeitet kontinuierlich daran, die Energiekosten durch Steigerung der Energieeffizienz seiner Produkte zu senken. Innovation ist daher einer unserer zentralen Werte, und dank zahlreicher bahnbrechender Neuerungen sind wir bereits seit einem Jahrhundert Vorreiter im Bereich Kompressortechnik.

Lösungen für Nieder- und Hochdruck

Für Verfahren, bei denen viel Druckluft mit geringem Überdruck erforderlich ist, sollten spezielle Niederdrucksysteme verwendet werden.

Diese bieten einen stabilen Systemdruck und eine effiziente Druckluftversorgung ohne störende Druckschwankungen oder Druckabfälle. Diese treten auf, wenn die Druckluft vom normalen Druckluftnetz umgeleitet wird und der Bedarf über einen Pufferbehälter und ein Abblasventilsystem gesteuert wird. Unsere Niederdrucksysteme sind für Druckerhöhungen von 0,3 bar bis 4 bar geeignet. Somit können Sie beispielsweise Pulver und Granulate mit Druckluft pneumatisch fördern, Produkte vorsichtig kühlen und trocknen oder Kläranlagen belüften.

Atlas Copco liefert im Niederdruckbereich bis zu 4 bar eine breite Palette an Gebläse- und Verdichtersystemen.

Das zuverlässig und einfach aufgebaute Drehkolben-gebläse, liefert bis zu 1000 mbar Druckerhöhung.

Sollte Effizienz im Vordergrund stehen, bieten sich unsere ZS Schraubengebläse bis 1,5 bar an.

Das äußerst effizient arbeitende ZBTurbogebälse ist mit einer elektromagnetischen Lagerung ausgestattet. Mit diesen Systemen lassen sich z. B. gegenüber einem herkömmlichen Drehkolbengebläse bis zu 40 % Energie einsparen.

Eine genaue Analyse der Anforderungen zeigt, welche Lösung für die jeweilige Anwendung am besten geeignet ist. Die Investition in ein kostspieliges System zahlt sich dank der verbesserten Energieeffizienz häufig in den ersten ein bis zwei Jahren aus.

Wir bieten ebenfalls effiziente Kompressoren für hohe Drücke von 20 bis 40 bar. Wir sind sogar der Auffassung, dass unser ZD-Hochdruckkompressor dank unseres „Klasse 0“-Zertifikats für ölfreie Maschinen und einiger konstruktiver Feinheiten eine sichere und energieeffiziente Druckluftlösung zur Herstellung von PET-Flaschen darstellt.

Das Risiko, dass Flaschenhersteller und Abfüller ihre Produkte aufgrund von verunreinigter Druckluft mit Ölrückständen kontaminieren, geht gegen 0. Details zu dieser und weiteren Maschinen für Hoch- und Niederdruck finden Sie auf den folgenden Seiten.



Ölfrei und einstufig
verdichtende
Schraubekompressoren,
30 bis 500 kW
ZE/ZA (VSD)

Seite 103



Ölfrei verdichtende
Tauchkolbenkompressoren,
bis zu 447 bar (a),
bis 37 kW
DM

Seite 108



Ölfrei verdichtende
Schraubengebläse,
18,5 bis 355 kW
ZS (VSD)

Seite 104



Ölfrei verdichtende
Kolbenkompressoren,
bis zu 100 bar,
37 bis 315 kW
DX/DN

Seite 109



Ölfrei verdichtende
Drehkolbengebläse,
2,2 bis 315 kW,
ZL (VSD)

Seite 105



Ölfrei verdichtende
Kolbenkompressoren,
bis zu 150 bar,
bis 560 kW
HX/HN

Seite 110



Ölfrei verdichtende
Turbogebälse mit variabler
Drehzahlregelung,
120 bis 250 kW
ZB 5-6 VSD*

Seite 106



Ölfrei verdichtende
Kolbenkompressoren,
bis zu 40 bar,
37 bis 160 kW
P

Seite 111



Ölfrei verdichtende,
mehrstufige
Zentrifugalgebälse,
4 bis 2600 kW
ZM (VSD)

Seite 107



Ölfrei verdichtende
Schrauben- und Kolben-
kompressoren, bis zu 100 bar,
143 bis 712 kW
ZD

Seite 113

Ölfreie, einstufig verdichtende Schraubenkompressoren, 30 bis 500 kW ZE/ZA (VSD)

Besonders in rauen und staubigen Umgebungen ist eine zuverlässige Versorgung mit zertifizierter, zu 100 % ölfreier Druckluft entscheidend für einen störungsfreien Produktionsprozess. Die Niederdruckkompressoren ZE/ZA von Atlas Copco werden diesem Bedarf durch einen konstanten Luftvolumenstrom (FAD) bei minimalen Energiekosten gerecht. Ausführungen mit integrierter Drehzahlregelung (VSD) sorgen für eine automatische genaue Anpassung des Kompressorvolumenstroms an den Luftbedarf des Verfahrens und reduzieren somit den Energieverbrauch auf ein Minimum.

KUNDENNUTZEN

- Hohe Zuverlässigkeit:** Die ZE/ZA-Kompressoren stehen für Langlebigkeit und Zuverlässigkeit. Dank der bewährten Schraubentechnologie von Atlas Copco, den Edelstahlkühlern, den Getrieben nach AGMA A4/DIN 5 und den modernen elektrischen Antrieben bieten sie eine hohe Zuverlässigkeit. Die ZE/ZA-Kompressoren werden nach bewährten internen technischen Verfahren entwickelt und nach ISO 9001 gefertigt und geprüft.
- Zu 100 % ölfrei mit Zertifikat:** ZE/ZA-Kompressoren verdichten zu 100 % ölfrei gemäß ISO 8573-1 Klasse 0 (2010). Klasse 0 bedeutet: keine Kontaminationsgefahr, keine Gefahr von beschädigten oder mangelhaften Produkten, keine Gefahr von Verlusten durch Produktionsstillstandzeiten und keine Gefahr, den hart erarbeiteten guten Ruf Ihres Unternehmens zu schädigen. 2006 erhielt Atlas Copco als weltweit erster Hersteller dieses Zertifikat für ölfrei verdichtende Kompressoren.
- Geringere Energiekosten:** Die ZE/ZA-Kompressoren von Atlas Copco sind so konstruiert, dass Druckabfälle im Luftkreislauf nach Möglichkeit vermieden bzw. drastisch reduziert werden, um dadurch so viel Energie wie möglich zu sparen. Funktionen wie die variable Drehzahlregulierung (VSD) sowie ein hochmodernes, ölfrei arbeitendes Kompressionselement tragen wesentlich zu Energieeinsparungen bei.
- Einfache Installation:** Durch die kompakte Bauform sind keine Extras erforderlich, und der Installationsaufwand ist minimal – Sie sparen also Zeit und Geld. Die ZE/ZA-Kompressoren sind für eine unkomplizierte Integration in Ihr vorhandenes Druckluftnetz konzipiert und lassen sich daher in kürzester Zeit in Betrieb nehmen.



PRODUKTPROGRAMM

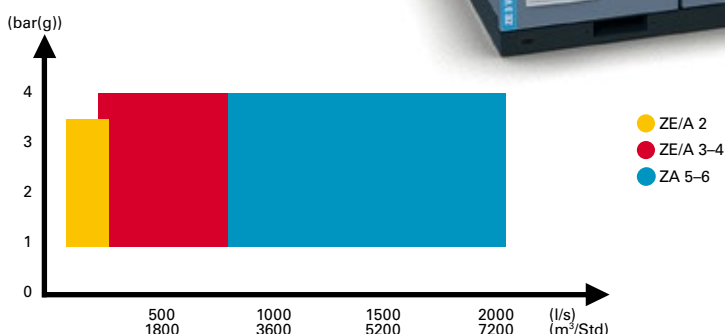

Technische Daten	
Nutzbarer Volumenstrom	66 bis 2.086 l/s
Nutzbarer Volumenstrom	239 bis 7.510 m³/h
Betriebsdruck	1-4 bar(e)
Motorleistung	30 bis 500 kW

Ölfrei verdichtende Schraubengebläse, 18,5 bis 355 kW ZS (VSD)

Die nach ISO 8573-1 Klasse 0 (2010) zertifizierten ZS-Schraubengebläse von Atlas Copco sorgen für eine fortlaufende, zuverlässige Bereitstellung von Luft, die zu 100 % ölfrei ist. Mit den nachgewiesenen Vorzügen der Schraubentechnologie verringert die Baureihe ZS die Energiekosten im Vergleich zu Drehkolbengebläsen um durchschnittlich 30 %.

KUNDENNUTZEN

- **Zuverlässigkeit:** Die beim ZS anzutreffende Kombination aus bewährter Schraubentechnologie und langjährig erprobter interner Technik sorgt im Zusammenspiel mit Bauweise, Herstellung und Prüfung nach ISO 9001 rund um die Uhr für ein Höchstmaß an Zuverlässigkeit bei langer Lebensdauer.
- **Hohe Effizienz:** Mit den besonderen Vorzügen der Schraubentechnologie verringert die Baureihe ZS die Energiekosten im Vergleich zu Drehkolbengebläsen um durchschnittlich 30 %.
- **Zu 100 % ölfrei mit Zertifikat:** Alle Gebläse der Baureihe ZS liefern zu 100 % saubere und reine Luft gemäß ISO 8573-1 Klasse 0 (2010). Klasse 0 bedeutet: keine Kontaminationsgefahr, keine Gefahr von beschädigten oder mangelhaften Produkten, keine Gefahr von Verlusten durch Produktionsstillstandzeiten und keine Gefahr, den hart erarbeiteten guten Ruf Ihres Unternehmens zu schädigen. 2006 erhielt Atlas Copco als weltweit erster Hersteller dieses Zertifikat für ölfrei verdichtende Kompressoren.
- **Einfache Installation:** Die ZS-Gebläse sind für eine unkomplizierte Integration in Ihr vorhandenes Druckluftnetz konzipiert und lassen sich daher in kürzester Zeit in Betrieb nehmen.



Technische Daten	
Nutzbarer Volumenstrom	69 bis 2528 l/s
Nutzbarer Volumenstrom	248 bis 9100 m ³ /h
Betriebsdruck	0,3 bis 1,5 bar(e)
Motorleistung	18,5 bis 355 kW

Ölfrei verdichtende Drehkolbengebläse, 2,2 bis 315 kW ZL (VSD)

Bei der Inbetriebnahme Ihrer Druckluftgebläseanwendung spielen Kapitalkosten, Wartungskosten und Zuverlässigkeit eine bedeutende Rolle. Aufgrund des einfachen und bewährten Designs unserer Drehkolbengebläse sind sie weltweit die ideale Lösung für Installationen in rauen Umgebungen mit begrenztem Bedarf an Überwachung. Die VSD-Einheiten mit integriertem Controller liefern genau die richtige Menge an Druckluft, die für Ihre Anwendung erforderlich ist, und sorgen für einen reibungslosen und kosteneffizienten Betrieb.

KUNDENNUTZEN

- **Langlebige und zuverlässige Quelle für ölfreie Luft:** Die ZL-Gebläse kommen mit hohen Umgebungstemperaturen sowie mit dem Einsatz in großen Höhen bestens zurecht. Das Kühlsystem trägt in Kombination mit dem integrierten Startventil zu einem störungsfreien Betrieb über die gesamte Lebensdauer des Gebläses bei.
- **Benutzerfreundliche Bedienung bei genauer Überwachung:** Die integrierte VSD-Steuerung mit Elektronikon® Mk5-Bedienfeld sorgt für benutzerfreundliche Bedienung und gewährleistet eine optimale Überwachung des Gebläsezustands.
- **Bei Lieferung betriebsbereit:** Unsere anschlussfertigen Lösungen helfen Ihnen, unerwartete Kosten zu vermeiden, da alles, was für den Betrieb erforderlich ist, in unserem Angebot enthalten ist. Darüber hinaus garantiert Ihnen eine anschlussfertige Lösung eine geringe Stellfläche: Die Abmessungen des Geräts, die in unserem Angebot angegeben sind, sind seine endgültigen Abmessungen.
- **Platzsparend:** Installieren Sie unsere Geräte einfach im Freien – die ZL-Drehkolbengebläse sind für den Betrieb bei hohen Umgebungstemperaturen geeignet. Die optionale Schallhaube zur Außenaufstellung sorgt für zusätzlichen Schutz und einen störungsfreien Betrieb in der Nähe Ihres Prozesses und Ihrer Technologie.
- **Optionale Steuerung:** Unser Lieferumfang beginnt mit einem rein mechanischen Gebläsepaket; auf dem vorderen Bedienfeld finden Sie mechanische Messgeräte, die den Verdichtungsdruck und den Status des Einlassfilters anzeigen. Sie können Ihr Paket mit unserer Elektronikon®-Steuerung erweitern, die eine konstante Überwachung des Gebläsezustands und Feedback zu Ihrer Prozesssteuerung und Konnektivität, z. B. zu einem Optimizer 4.0-Modul zur Verwaltung Ihres Gebläseraums, liefert. Bei Einheiten mit eingebautem Starter mit fester oder variabler Drehzahl ist die Steuerung im Standardlieferumfang enthalten.



Technische Daten	
Nutzbarer Volumenstrom	5 bis 2767 l/s
Nutzbarer Volumenstrom	20 bis 10000 m³/h
Betriebsdruck	0,3 – 1,0 bar(e)
Motorleistung	2,2 bis 315 kW

Ölfrei verdichtende Turbogebläse mit variabler Drehzahlregelung, 120 bis 250 kW

ZB 5-6 VSD⁺

Die Niederdruckgebläse ZB 5-6 VSD⁺ von Atlas Copco sorgen für eine kontinuierliche, höchst zuverlässige und energieeffiziente Versorgung mit zu 100 % ölfreier Druckluft nach ISO 8573-1 Klasse 0 (2010). Sie werden direkt von einem Dauermagnet-Synchronmotor angetrieben, der herkömmlichen Antrieben weit überlegen ist. Das spezielle, nach hinten geneigte Laufrad aus Edelstahl verfügt zudem über integrierte Labyrinthdichtungen, die eine hohe Effizienz bei minimalen Luftverlusten gewährleisten. Das Gebläse ZB 5-6 VSD⁺ wird als vollintegrierte kompakte Paketlösung ausgeliefert, die sofort einsatzbereit ist und nur wenig Platz benötigt. Niedrige Schwingungs- und Schalldruckpegel sorgen für angenehmes Arbeiten.

KUNDENNUTZEN

- **Hohe Zuverlässigkeit:** Dank neuartiger Magnetlager, schwingungsarmer Turbotechnologie und integrierter variabler Drehzahlregelung arbeiten Gebläse der Baureihe ZB 5-6 VSD⁺ extrem zuverlässig und stabil.
- **Minimaler Energieverbrauch:** Mit den Gebläsen der Baureihe ZB 5-6 VSD⁺ lassen sich die Kosten senken. Die einzigartige Bauweise mit Magnetlagern sorgt zusammen mit dem Turbokompressionssystem für einen maximalen Volumenstrom bei minimalem Energieverbrauch.



Mit der integrierten variablen Drehzahlregelung lässt sich der Druckluftstrom automatisch und präzise an den Luftbedarf anpassen, sodass weitere Energie eingespart werden kann.

- **Zu 100 % ölfrei mit Zertifikat:** Alle Gebläse der Baureihe ZB liefern zu 100 % saubere und reine Luft gemäß ISO 8573-1 Klasse 0 (2010). Klasse 0 bedeutet: keine Kontaminationsgefahr, keine Gefahr von beschädigten oder mangelhaften Produkten, keine Gefahr von Verlusten durch Produktionsstillstandzeiten und keine Gefahr, den hart erarbeiteten guten Ruf Ihres Unternehmens zu schädigen. 2006 erhielt Atlas Copco als weltweit erster Hersteller dieses Zertifikat für ölfrei verdichtende Kompressoren.
- **Einfache Installation:** Gebläse der Baureihe ZB 5-6 VSD⁺ werden als einsatzbereites Komplettpaket geliefert. Dieses Paket umfasst die Atlas Copco Elektronik[®]-Steuerung, eine integrierte variable Drehzahlregelung, Sinus- und RFI-Filter, Hochleistungs-Prozessluftfilter, Gabelstapleraufnahmen und ein regulierbares Abblaseventil. Eine Rückschlagklappe und Kompensatoren sind als Optionen verfügbar.
- **Einfache Wartung:** Die Gebläse der Baureihe ZB 5-6 VSD⁺ ermöglichen mit ihrer Wartungsfreundlichkeit eine deutliche Zeit- und Kostenersparnis.
- **Leiser Betrieb:** Durch den niedrigen Schwingungs- und Schalldruckpegel ergibt sich für die Bediener eine deutlich angenehmere Arbeitsumgebung.

Das ZB-Modul-Konzept

Für größere Volumenströme (FAD) können mehrere Gebläse der Baureihe ZB VSD parallel geschaltet werden.

- Höhere Verfügbarkeit
- Zuverlässigkeit durch Redundanz
- Größerer Betriebsbereich und hohe Effizienz
- Extrem niedriger Schalldruckpegel*
- Platzsparend
- Erweiterbar

Das spezielle Laufrad mit nach hinten gewölbten Flügeln sorgt für maximale Effizienz und minimalen Druckluftverlust.

Typ	Betriebsdruck	Max. Liefermenge FAD	Geräuschpegel ⁽¹⁾	Max. installierte Motorleistung	Abmessungen (L x B x H)
	mbar(g)	m ³ /h	dB(A)	kW	mm
50 Hz					
ZB 5 VSD ⁺	1200	6000	69	140	1900 x 1200 x 1954
ZB 6 VSD ⁺	1200	12000	75	250	2265 x 1200 x 1954

(1) A-gewichtete Emission, Schalldruckpegel an der Arbeitsstation, L_p WSA (bei 20 µPa) dB (mit Unsicherheit 3 dB).
Werte bestimmt nach Schalldruckpegel*-Prüfnorm ISO 2151 und Geräuschmessnorm ISO 9614.

Ölfrei verdichtende, mehrstufige Zentrifugalgebläse, 4 bis 2600 kW ZM (VSD)

Die ölfrei verdichtenden, mehrstufigen Zentrifugalgebläse der Baureihe ZM von Atlas Copco kommen in Tausenden von Anlagen rund um den Globus zur Anwendung. Diese zuverlässigen Gebläse sind die ideale Wahl für Anwendungen von Luft bis Gas und von Druck bis Unterdruck. Um ein vollständiges Arbeitssystem aufzubauen, kann Ihr ZM-Gebläse mit benötigtem Zubehör wie Motor, Ventilen, Filtern und Skid sowie lokalen oder netzwerkübergreifenden Bedienungspaneelen ausgestattet werden.

KUNDENNUTZEN

- **Robustheit und Leistungsfähigkeit:** Die robuste Konstruktion aus Bauteilen von höchster Qualität ermöglicht einen kontinuierlichen Betrieb mit minimalem Wartungsaufwand und unschlagbarer Kosteneffizienz.
- **Minimale Wartungsanforderungen:** Dank minimaler Stillstandzeit sparen Sie Zeit und verringern Kosten.



- **Umfassende Produktauswahl:** Dank der zahlreichen Konfigurationsmöglichkeiten können wir Ihnen die optimale Lösung für Ihre Anforderungen bieten.
- **Breiter Anwendungsbereich:** Die ZM-Zentrifugalgebläse kommen in Tausenden von Anlagen rund um den Globus zum Einsatz und funktionieren zuverlässig. Sie sind sowohl für Druckluft- als auch für Gasanwendungen geeignet und sind für Druck oder Unterdruck konfiguriert.
- **Komplettlösung:** Um ein vollständiges Arbeitssystem aufzubauen, können ZM-Gebläse mit benötigtem Zubehör wie Motor, Ventilen, Filtern und Skid sowie lokalen oder netzwerkübergreifenden, anwendungsspezifischen Bedienungspaneelen ausgestattet werden.

Überblick über das Angebot

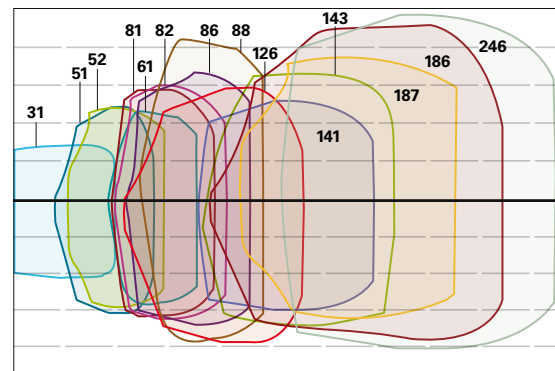

Technische Daten	
Nutzbarer Volumenstrom	277 bis 13888 l/s
Nutzbarer Volumenstrom	1000 bis 50000 m ³ /h
Betriebsdruck	0,2 – 1,3 bar(e)
Motorleistung	4 bis 2600 kW

Ölfrei verdichtende Tauchkolbenkompressoren, bis zu 447 bar(a)/37 kW DM

Die ölfrei verdichtenden Kolbenkompressoren der Baureihe DM erfüllen Ihre Anforderungen an Hochdruckverdichtung bis zu 447 bar(a).

DM-Kompressoren sind kompakt, vibrationsarm und verfügen über ein luftgekühltes und gasdichtes Kurbelgehäuse. Sie eignen sich ideal für die Komprimierung von Erdgas, aufbereitetem Biogas und Wasserstoff.

KUNDENNUTZEN

- **Hohe Sicherheit:** Die revolutionäre „ölfreie“ Technologie gewährleistet, dass das Gas nicht mit Öl kontaminiert wird. Durch das hermetisch gasdichte Kurbelgehäuse wird sichergestellt, dass keine Gase in die Atmosphäre austreten können – auch keine Gase mit niedrigem Molekulargewicht.
- **Hohe Zuverlässigkeit:** Durch niedrige Verdichtungsgrade in den einzelnen Stufen wird eine niedrige thermische Belastung und hohe Zuverlässigkeit erzielt. Der Kreuzschleifenantrieb bietet balancierte Massenkräfte und minimale Vibrationen.

- **Einfache Installation:** Die Kompressoren der Baureihe DM sind sehr kompakt, in einem Rahmen montiert und verfügen über Anti-Vibrationselemente. Sie werden als sofort einsatzbereites Komplettpaket geliefert, weisen eine geringe Grundfläche auf und sind einfach zu installieren, ohne dass komplizierte Verrohrungen erforderlich sind.
- **Niedrige Betriebskosten:** kein Wasserverbrauch, dafür hohe Effizienz.
- **Geringer Wartungsaufwand:** Ein fortschrittliches Wartungskonzept gewährleistet kurze Stillstandzeiten.
- **Breites Spektrum an Lösungen:** Die Kompressoren der Baureihe DM sind für Eingangsdrücke von 1 bis 40 bar und in Konfigurationen mit 2 bis 5 Stufen erhältlich. Sie eignen sich für viele verschiedene Anwendungen, wie z. B. für CNG-Betankungsstationen und Gasanwendungen (Ex-Zone 2 oder optional Ex-Zone 1).

Technische Daten	
Kapazität	27 bis 200 Nm ³ /h
Betriebsdruck	1 bis 447 bar(a)
Motorleistung	bis zu 37 kW
Einlassdruck	1 bis 39 bar
Gase	Erdgas, aufbereitetes Biogas, Wasserstoff



Ölfrei verdichtende Kolbenkompressoren, bis zu 100 bar, 37 bis 315 kW DX/DN

Die ölfrei verdichtenden Booster-Kolbenkompressoren der Baureihe DX/DN zeichnen sich durch eine extrem robuste Bauweise aus und sind mit modernster Technologie ausgestattet. Sie eignen sich ideal für die Komprimierung von Luft und Stickstoff bei Drücken von 7 bis 100 bar. Die Kompressoren sind als ein- oder zweistufige Maschinen erhältlich und eignen sich ideal, um eine Vielzahl von Anforderungen an Durchfluss und Druck zu erfüllen. Die Abdeckung hat hervorragende Schalldämpfungseigenschaften und dank des Betonrahmens ist die Installation völlig unkompliziert. DX/DN-Kompressoren können hinter einem Z-Kompressor installiert werden, um ein Komplettpaket aufzubauen, das von 1 bis 100 bar arbeitet.

KUNDENNUTZEN

- Zu 100 % ölfrei mit Zertifikat:** Die Booster-Kolbenkompressoren der Baureihe DX/DN liefern absolut saubere und reine Luft nach ISO 8573-1, Klasse 0 (2010). Klasse 0 bedeutet: keine Kontaminationsgefahr, keine Gefahr von beschädigten oder mangelhaften Produkten, keine Gefahr von Verlusten durch Produktionsstillstandzeiten und keine Gefahr, den hart erarbeiteten guten Ruf Ihres Unternehmens zu schädigen.
- Stickstoffkompatibel:** Wir passen die Kolben- und Dichtungsringe an die Zusammensetzung, den Taupunkt und die Reinheit des Stickstoffgasgemisches an. Wir liefern die DX/DN-Modelle mit oder ohne Abdeckung (Gaswarnsystem). Der Einlassdruck kann von -10 °C/+14 °F bis zu dem Taupunkt des absolut trockenen Gases reichen.
- Energieeinsparungen:** Die Booster-Kolbenkompressoren der Baureihe DX/DN sind auch mit variabler Drehzahlregelung erhältlich, wodurch Energieeinsparungen von bis zu 35 % möglich sind:
 - Entlastungsverluste werden auf ein Minimum reduziert
 - Last/Leerlauf-Übergangungsverluste werden beseitigt
 - Die präzise Drucksteuerung ermöglicht ein engeres Druckband sowie einen niedrigeren Gesamtbetriebsdruck und führt zu verringertem Energiebedarf.
- Einfache Installation:** Die Booster-Kolbenkompressoren der Baureihe DX/DN sind auf einer Beton-Grundplatte montiert und werden als sofort einsatzbereites Komplettpaket ausgeliefert. Durch die kompakte Bauweise sind keine Extras erforderlich, und die Installation wird beschleunigt – Sie sparen somit Zeit und Geld.
- Hohe Zuverlässigkeit:** Die geringe Kolbengeschwindigkeit und die niedrigen Zwischenstufentemperaturen schonen die internen Komponenten der Maschinen. Die liegende Ausführung gewährleistet ein niedriges Schwingungs-/Pulsationsniveau und damit eine erhöhte Zuverlässigkeit. Die Bauweise ist an API 618 angelehnt.
- Hochentwickelte Steuerung und Überwachung:** Das fortschrittliche Elektronikon®-System hilft bei der Kostenkontrolle, indem es die Gesamtleistung des Systems sowie Wartungsanzeigen, Störungsalarme und Sicherheitsabschaltungen überwacht.

Technische Daten	
Volumenstrom FAD	82 – 5738 l/s
Betriebsdruck	12 bis 100 bar(a)
Motorleistung	37 bis 315 kW
Leistung FAD	295 bis 20657 m³/h
Kapazität	350 bis 19000 Nm³/h
Einlassdruck	6 bis 25 bar
Gase	Luft, Stickstoff



Ölfrei verdichtende Kolbenkompressoren, bis zu 150 bar, bis zu 560 kW HX/HN

Die ölfrei verdichtenden Kolbenkompressoren der Baureihe von HX/HN bieten extrem zuverlässige Lösungen für Luft, Stickstoff, CO/CO₂, Methan, Wasserstoff und Argon. Die Kompressoren der Baureihe HX/HN sind für den industriellen Einsatz im Dauerbetrieb bei minimalen Wartungskosten und langen Inspektionsintervallen konzipiert und ermöglichen einen hocheffizienten und kostengünstigen Betrieb bei widrigen Standortbedingungen.

KUNDENNUTZEN

- **Ölfrei:** Dank ihrer PTFE-Kolbenringe und langen Distanzstücke sind die Kompressionskammern völlig ölfrei. Die Kompressoren der Baureihe HX/HN sind die richtige Lösung, wenn die Druckluft in Kontakt mit dem Endprodukt steht (Trinkwasser, Gase).
- **Energiesparend:** Die Kolbentechnologie gewährleistet einen ausgezeichneten volumetrischen Wirkungsgrad und einen wirtschaftlichen, weil energiesparenden Betrieb.

- **Flexibilität:** Umfassende Regelsysteme passen die Durchflussraten an die tatsächliche Auslastung der Maschine an: stufenweise Regelung (Ventil-Entlastung); Abblasventil; variable Drehzahlregelung oder eine Kombination dieser Lösungen.
- **Hohe Zuverlässigkeit:** Die geringe Kolbengeschwindigkeit und die niedrigen Zwischenstufentemperaturen schonen die internen Komponenten der Maschinen. Die liegende Ausführung gewährleistet ein niedriges Schwingungs-/Pulsationsniveau und damit eine erhöhte Zuverlässigkeit. Die Bauweise ist an API 618 angelehnt.
- **An Ihre Anwendung anpassbar:** Wir können die Innenkomponenten und -werkstoffe der Maschine an die Gaszusammensetzung Ihrer Anwendung oder an einen anderen Einlassdruck anpassen. Wir können auch Behälter für Mietgeräte oder Komplettpakete einschließlich Trockner, Filter und Bedienungspaneelen konfigurieren. Die Kompressoren der Baureihe HX/HN sind auch für den Einsatz in widrigen Umgebungen geeignet, in Außen- wie Innenbereichen, in Raffinerien, Wüsten (hohe Einlasstemperaturen) und sandigen Umgebungen.
- **Einfache Wartung:** Sicher und angenehm für Bediener und Wartungspersonal – lange Inspektionsintervalle.



Technische Daten	
Kapazität	130 bis 14000 Nm ³ /h
Betriebsdruck	10 bis 150 bar(g)
Motorleistung	bis 560 kW
Leistung FAD	163 bis 16500 m ³ /h
Einlassdruck	0,035 bis 50 bar(g)
Gase	Luft, Stickstoff, Argon, Kohlenmonoxid, Kohlendioxid, Wasserstoff, Argon, Methan, Biomethan

Ölfrei verdichtende Kolbenkompressoren, bis zu 40 bar, 37 bis 160 kW P 37-160

Die ölfrei verdichtenden Kolbenkompressoren der Baureihe P gelten im Hinblick auf Zuverlässigkeit und geringe Betriebskosten als Maßstab. Sie verdichten absolut ölfrei bei Verdichtungsendrücken zwischen 25 und 40 bar. Die Kompressoren der Baureihe P sind robust und für den industriellen Dauerbetrieb ausgelegt und liefern sichere, konstante und kostengünstige Druckluft. Bis zu 160 kW werden Kompressoren der Baureihe P als sehr kompakte dreistufige Maschinen geliefert. Über 160 kW werden sie durch die Ergänzung um eine ölfreie Schraubeneinheit in der ersten Stufe als vierstufige Maschinen geliefert. Dieser innovative Ansatz führt zu erheblichen Vorteilen und optimiert den Durchfluss in den kompakten, anschlussfertigen Einheiten.

KUNDENNUTZEN

- **Zu 100 % ölfrei:** Dank der PTFE-Kolbenringe und langer Distanzstücke sind die Kompressionskammern völlig ölfrei.
- **Minimaler Energieverbrauch:** Die Kolbentechnologie sorgt für einen ausgezeichneten volumetrischen Wirkungsgrad und einen wirtschaftlichen, weil energiesparenden Betrieb. Bei Verwendung der Elektronikon®-Steuerung können Sie zudem den erforderlichen Verdichtungsdruck zwischen 25 bar (362 psig) und 40 bar (580 psig) einstellen und dadurch die Energiekosten senken.
- **Hochentwickelte Steuerung und Überwachung:** Das fortschrittliche Elektronikon®-System hilft bei der Kostenkontrolle, indem es die Gesamtleistung des Systems sowie Wartungsanzeigen, Störungsalarne und Sicherheitsabschaltungen überwacht.
- **Hohe Zuverlässigkeit:** Die geringe Kolbengeschwindigkeit und die niedrigen Zwischenstufentemperaturen schonen die internen Komponenten. Die liegende Ausführung gewährleistet ein niedriges Schwingungs-/Pulsationsniveau und damit eine erhöhte Zuverlässigkeit. Die Bauweise ist an API 618 angelehnt.
- **Geringer Wartungsaufwand:** Die liegende Ausführung ist sicher und angenehm für Bediener und Wartungspersonal. Durch die langen Inspektionsintervalle werden Wartungszeiten und -kosten verringert.
- **Einfache Installation:** Jeder Kompressor der Baureihe P wird als Komplettpaket geliefert, sodass am Aufstellort keine Montagearbeiten notwendig sind. Die Installation ist schnell, unkompliziert und sicher. Die Kompressoren der Baureihe P verfügen über einen Skid und können auf einem entsprechenden Industrieboden mit Verbundankern befestigt werden. Hierdurch werden Vibrationen am Skid vermieden und der Motor, sowie die mechanischen Teile geschont.



Modell	Verdichtungsdruck	Volumenstrom FAD	
	bar(e)	l/s**	m³/h**
50 Hz			
P 37-50	40	45	162
P 45-50	40	58	209
P 55-50	40	72	259
P 65-50	40	89	320
P 90-50	40	125	450
P 110-50	40	159	572
P 132-50	40	190	684
P 160-50	40	217	781
60 Hz			
P 37-60	40	52	187
P 45-60	40	69	248
P 65-60	40	90	324
P 75-60	40	119	428
P 90-60	40	150	540
P 110-60	40	183	659
P 132-60	40	205	738
P 160-60	40	218	785

* Referenzbedingungen

Umgebungstemperatur und Kühlwasser: 20 °C

Ansaugdruck: 1 bar(e)

Relative Luftfeuchtigkeit: 0 %

** Die Referenzbedingungen werden gemäß ISO 1217, Ausgabe 4, Anhang C gemessen.
Es wird der nutzbare Volumenstrom am Druckluftaustritt der Kompaktanlage ermittelt.

Standardgrenzwerte:

Höhe: 1000 m

Standardausstattung: bis zu 50 °C Umgebungstemperatur

Ölfrei verdichtende Schrauben- und Kolbenkompressoren, bis zu 100 bar, 143 bis 712 kW

ZD

Die Baureihe ZD ist die Kombination aus dem weltbekannten ZR-Schraubenkompressor, der für qualitativ hochwertige trockene Luft bei mittlerem Druck sorgt und dem hocheffizienten D-Nachverdichter, der die Luft mit 40 bar verdichtet. Die Baureihe ZD stellt einen Quantensprung der Kolbentechnologie dar. Sie ist Meister im Energiesparen und besitzt ein revolutionäres Design. Die Schallhaube und die Grundplatte aus Beton macht den Aufbau ganz einfach. Durch die zahlreichen Versionen und die Vielseitigkeit ist der ZD-Kompressor extrem profitabel.

KUNDENNUTZEN

- **Zu 100 % ölfrei mit Zertifikat:** Die ZD-Kompressoren liefern zu 100 % saubere und reine Luft gemäß ISO 8573-1 Klasse 0 (2010). Klasse 0 bedeutet: keine Kontaminationsgefahr, keine Gefahr von beschädigten oder mangelhaften Produkten, keine Gefahr von Verlusten durch Produktionsstillstandzeiten und keine Gefahr, den hart erarbeiteten guten Ruf Ihres Unternehmens zu schädigen. 2006 erhielt Atlas Copco als weltweit erster Hersteller dieses Zertifikat für ölfrei verdichtende Kompressoren.
- **Hohe Zuverlässigkeit:** Der Zuverlässigkeit eines ZD-Kompressors liegen verschiedene Prinzipien zu Grunde. Die ersten Kompressionsstufen beruhen auf Drehbewegungen und bieten bewährte Zuverlässigkeit. Die Luft wird am Auslass des Schraubenkompressors getrocknet, sodass nur trockene Luft in den D-Verstärker gelangt und Probleme aufgrund von Kondensation erst gar nicht entstehen. Die horizontale Bauweise des D-Boosters mit seinen geringen Vibrationen stellt eine lange Lebensdauer der internen Komponenten sicher.
- **Minimaler Energieverbrauch:** Als vierstufige Anlage haben ZD-Kompressoren einen um 7 % höheren Wirkungsgrad als Geräte mit der herkömmlichen dreistufigen Bauweise. Durch Anpassung des benötigten Verdichtungsdrucks zwischen 25 bar und 100 bar lässt sich weitere Energie einsparen. Der ZD-Kompressor ist auch mit variabler Drehzahlregelung (VSD) erhältlich, wodurch eine Energieeinsparung von 35 % möglich ist. Bei Gebläsen mit Lufrückgewinnungssystem ermöglicht die Rückführung der Luft in den Nachverdichter weitere Energieeinsparungen.
- **Hochentwickelte Steuerung und Überwachung:** Zur Maximierung der Energieeffizienz steuert die Elektronikon®-Steuerung den Hauptantriebsmotor und regelt den Systemdruck in einem vorgegebenen schmalen Druckband. Die Steuerung kann mit zusätzlichen Sensoren, digitalen Kontakten, Feldbussen sowie SMS-Funktionen an Ihre speziellen Anforderungen angepasst werden. In Kombination mit der übergeordneten ES-Kompressorsteuerung wird der Betrieb Ihres gesamten Kompressorraums optimiert.
- **Vielfältige Lösungen für Ihren Kompressorraum:** Der ZD-Kompressor ermöglicht durch eine Reihe von Lösungen für Ihren Kompressorraum eine separate Verwaltung Ihrer Mittel- und Hochdrucknetze, wodurch Ihre Investitionen und der Platzbedarf optimiert werden.
- **Geringer Wartungsaufwand:** Bei luftgekühlten Ausführungen wird kein externes Kühlsystem benötigt, was Einsparungen bei Investitionen, Wartung und Wasserverbrauch ermöglicht.



Die unten angegebenen Daten gelten für einen Verdichtungsdruck von 40 bar(e)

Verdichtungsdruck 40 bar	Volumenstrom (FAD)*		Leistungsaufnahme der Welle unter Referenzbedingungen	Drucktaupunkt bei 40 bar	Schalldruckpegel***
	l/s	m³/h			
50 Hz					
ZD 800-50	220	792	143	3	73,7
ZD 1000-50	264	950	166	3	75,6
ZD 1200-50	334	1202	210	3	76,0
ZD 1400-50	401	1444	254	3	75,9
ZD 1600-50	445	1602	281	3	75,9
ZD 2100-50	627	2257	384	3	81,2
ZD 2500-50	687	2473	422	3	81,2
ZD 2750-50	779	2804	488	3	82,2
ZD 3050-50	844	3038	512	3	81,2
ZD 3350-50	937	3373	571	3	81,2
ZD 3750-50	1074	3866	678	3	83,1
ZD 4000-50	1114	4010	712	3	84,0
60 Hz					
ZD 800-60	235	846	153	3	73,9
ZD 1000-60	287	1033	182	3	75,7
ZD 1200-60	317	1141	200	3	76,6
ZD 1400-60	398	1433	253	3	77,3
ZD 1600-60	457	1645	288	3	75,9
ZD 1900-60	547	1969	389	3	80,7
ZD 2300-60	639	2300	489	3	82,2
ZD 2500-60	725	2610	441	3	81,7
ZD 3100-60	857	3085	520	3	81,7
ZD 3500-60	951	3424	585	3	83,8
ZD 4000-60	1141	4108	722	3	84,0
VSD****					
ZD 1200 VSD	146 (320)	529 (1152)	94 (208)	3	77,3
ZD 1400 VSD	139 (382)	500 (1375)	94 (255)	3	77,3
ZD 2300 VSD	308 (625)	1109 (2250)	193 (397)	3	83,9
ZD 2800 VSD	308 (738)	1109 (2657)	193 (481)	3	83,9
ZD 3500 VSD	440 (978)	1584 (3521)	270 (607)	3	83,9
ZD 4100 VSD	440 (1099)	1584 (3957)	270 (699)	3	83,9

ZD-Modelle	Gesamtmaße (Maschinen nebeneinander angeordnet)		
	A	B	C
50 Hz			
	mm	mm	mm
ZD 800-50	3460	4390	2185
ZD 1000-50	3900	4590	2130
ZD 1200-50	3900	4590	2130
ZD 1400-50	4826	5003	2083
ZD 1600-50	4826	5003	2083
ZD 2100-50	4886	5345	2134
ZD 2500-50	4886	5345	2134
ZD 2750-50	4886	5345	2134
ZD 3050-50	5980	5688	2400
ZD 3350-50	5980	5688	2400
ZD 3750-50	6843	5885	2578
ZD 4000-50	6843	5885	2578
60 HZ			
ZD 800-60	3460	4390	2185
ZD 1000-60	3900	4590	2130
ZD 1200-60	3900	4590	2130
ZD 1400-60	3905	4920	2083
ZD 1600-60	4826	5003	2083
ZD 1900-60	4886	5345	2134
ZD 2300-60	4886	5345	2134
ZD 2500-60	4886	5345	2134
ZD 3100-60	5980	5688	2400
ZD 3500-60	5980	5688	2400
ZD 4000-60	6843	5885	2578
VSD****			
ZD 1200 VSD**	3900	4590	2130
ZD 1400 VSD	3905	4920	2083
ZD 2300 VSD	4886	5345	2134
ZD 2800 VSD	4886	5345	2134
ZD 3500 VSD	6843	5885	2578
ZD 4100 VSD	6843	5885	2083

* Unter Referenzbedingungen und gemäß ISO 1217.

** Wenden Sie sich an Atlas Copco.

*** A-gewichteter Schalldruckpegel* LpA, Schalleistungspegel LwA, Unsicherheit + 3dB, Referenzwert 20 µ Pa, gemäß ISO 3746 (für Niederspannungsmotoren)

**** Bei minimaler/maximaler Drehzahl

Referenzbedingungen:

- Einlassdruck: 1 bar(a)
- Relative Luftfeuchtigkeit: 0 %
- Lufteinlasstemperatur: 20 °C
- Kühlwassereinlasstemperatur: 20 °C
- Effektiver Betriebsdruck (Nennwert): 40 bar

Die Baureihen ZD plus und ZD RI bieten vielfältige Kombinationsmöglichkeiten.

Wenn Sie eine maßgeschneiderte Gerätelösung benötigen, kontaktieren Sie das

Kundenzentrum von Atlas Copco in Ihrer Nähe unter www.atlascopco.com.



Atlas Copco

5115 1000

Medizinische Geräte

Ganz gleich, ob Sie in einem Krankenhaus, einer Zahnarztpraxis, einem Veterinärlabor oder einer Klinik arbeiten, maximale Zuverlässigkeit steht in diesen Bereichen immer an erster Stelle.

Sie benötigen absolut reine Luft für Ihre Arbeitsgeräte. Zu unserer Strategie gehört es, Systeme, die Ihren spezifischen Anforderungen entsprechen zu entwickeln, die sich darüber hinaus in einer Vielzahl von Anwendungen einsetzen lassen. Wir bieten ein umfassendes Sortiment an Lösungen zur Erzeugung reiner medizinischer Luft, Atemluft, Operationsluft, sowie von Vakuum.

Weitere Informationen über unser spezielles Produktangebot für diesen Bereich finden Sie unter www.atlascopco.com/medical.

**Medizinische
Druckluftanlage
uAIR**

Seite 118

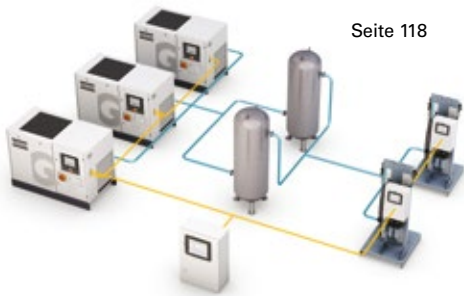

**Wassereingespritzte
Schraubenkompressoren
für medizinische
Anwendungen
AQ-MED**

Seite 124



**Ölfrei verdichtende
Kolbenkompressoren
für medizinische
Anwendungen
LF-MED**

Seite 121



**Schraubenkompressoren
für medizinische
Anwendungen
GA MED**

Seite 125



**Ölfrei verdichtende
Scrollkompressoren
für medizinische
Anwendungen
SF-MED**

Seite 122



**Medizinische
Luftreiniger
MED/MED+**

Seite 127



**Ölfrei verdichtende
Zahnkompressoren
für medizinische
Anwendungen
ZT-MED**

Seite 123



**Medizinische
Vakuumanlage
mVAC**

Seite 129



Medizinische Druckluftanlage uAIR

Der sensible Bereich der Krankenpflege erfordert absolut saubere, gereinigte medizinische Druckluft, die mit höchster Zuverlässigkeit im Operationssaal und an den Krankenhausbetten zur Verfügung stehen muss. Die Versorgung mit medizinischer Druckluft ist für Lebenserhaltungssysteme in Krankenhäusern unerlässlich, damit die Atmung bei Patienten in kritischem Zustand durch künstliche Beatmung aufrecht erhalten werden kann. Wenn es um Menschen geht, gibt es keine Kompromisse. Aus diesem Grund liegt die Entscheidung für ölfreie Druckluft auf der Hand.

KUNDENNUTZEN

Medizinisch zertifiziert: Die medizinische Druckluftanlage entspricht den strengsten medizinischen Normen und Vorschriften, z. B.:

- Medizinprodukterichtlinie MDD 93/42/EWG
- EN ISO 7396-1
- ISO 14971
- Health Technical Memorandums HTM 02-01 und HTM 2022

Zudem werden sie im Einklang mit den Qualitätsmanagementsystemen ISO 9001, ISO 14001 und ISO 13485:2003 entworfen und hergestellt.

Redundanzschema: Im Lieferumfang der medizinischen Druckluftanlage gemäß ISO 7396-1 und HTM 02-01 sind mindestens zwei Standby-Kompressoren und ein Backup-Luftreiniger enthalten.

Energiesparend: Als Hersteller aller Komponenten (Kompressoren, Luftreiniger, Steuersystem usw.) für unsere medizinische Druckluftanlage können wir sicherstellen, dass die Komponenten unseres gesamten Systems voll funktionstüchtig sind.

Absolute Reinheit: Die medizinische Druckluftanlage von Atlas Copco wird nach höchsten Qualitätsstandards gefertigt und ist darauf ausgelegt, zertifizierte Luft selbst

bei hochgradig verschmutzter Luft am Einlass bereitzustellen.



Ölfrei – risikofrei:

Bei medizinischen Druckluftanlagen mit ölfrei verdichtenden Kompressoren ist jegliches Risiko für Patienten ausgeschlossen. Zudem werden keine Rohrleitungssysteme des Krankenhauses verschmutzt oder angeschlossene Geräte (z. B. Anästhesiegeräte) beschädigt. Außerdem besteht keine Gefahr, den hart erarbeiteten guten Ruf Ihres Krankenhauses zu schädigen.

Große Auswahl: Wir bieten die größte Auswahl an Druckoptionen (bis zu 13 bar) und Volumenstromoptionen (bis zu 200 l/s) und verwenden dabei vier verschiedene Technologien, um zu 100 % ölfreie Luft zu erzeugen: Kolbentechnologie, Zahntechnologie, Scrolltechnologie und Wassereinspritzung.

Zentrales ES-Medical-Leitsystem

Das innovative zentrale ES-Medical-Leitsystem überwacht die gesamte medizinische Anlage (einschließlich Kompressoren, Trockner und Behälter) und ist speziell darauf ausgelegt, die medizinischen Vorschriften zu erfüllen.

- Vollständige Übereinstimmung mit ISO 7396-1, Kapitel 6 „Überwachung und Alarmsignale“
- Überwachung „medizinischer“ und „chirurgischer“ Luftleitungen
- Vollständige Verbindung mit Gebäudemanagementsystem und externen Alarmsystemen
- Fernüberwachung und Anschlussmöglichkeiten
- Anschlussfertig
- Internetbasierte Visualisierung durch einfache Ethernet-Verbindung
- Erhöhte Zuverlässigkeit dank neu eingeführter Sicherheitsfunktionen: Notfall
- Erzwungener örtlicher Modus, interne Protokollierung und mehr
- Übersichtliche Anzeige der CO-, CO₂- und Strömungssensoren

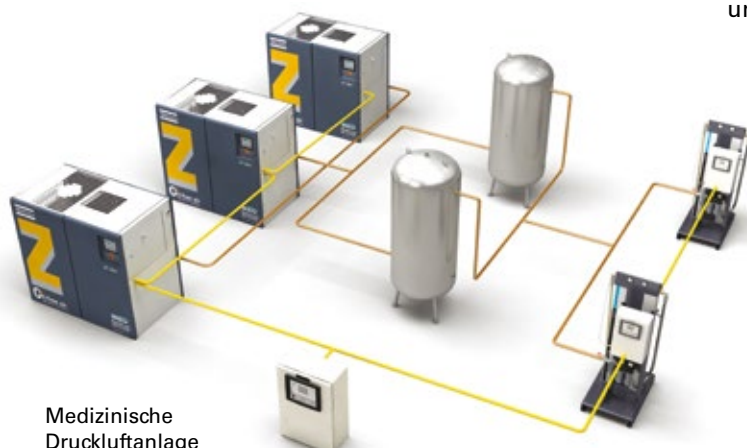

Medizinische Druckluftanlage



Zentrales ES-Medical-Leitsystem

Medizinische Druckluftanlage uAIR

Stellen Sie Ihre Druckluftanlage online zusammen!

Durch den Einsatz neuester Technologien im medizinischen Sektor können wir eine Druckluftanlage anbieten, die exakt auf Ihren Bedarf zugeschnitten ist. Unter Einhaltung Ihrer vor Ort geltenden Bestimmungen und Gegebenheiten können Sie jede beliebige Strömungsrate frei wählen. Unser Online-Konfigurationstool schlägt Ihnen zudem die beste Kombination von Elementen gemäß medizinischen Normen wie ISO 7396, HTM 02-01 oder HTM 2022 vor.



www.atlascopco.com/medical oder verwenden Sie bereits ermittelte Varianten:

Anlage mit ölfrei verdichtenden Kolbenkompressoren (Ausgangsdruck der Anlage: 8 bar).

Name	Luftstrom bei 50 Hz		Luftstrom bei 60 Hz		Kompressor		Trockner		Behälter	
	l/s	l/m	l/s	lpm	Typ	Menge *	Typ	Menge	Typ	Menge
uAIR-LF	6,8	408			LF5-MED	3	MED7+	2	250	2
	13,0	782	13,4	804	LF7-MED	3	MED13+	2	250	2
	17,5	1050	19,5	1170	LF7-MED	4	MED25+	2	250	2
	25,5	1530	25,5	1530	LF10-MED	4	MED25+	2	250	2
	26,7	1602	30,1	1806	LF7-MED	5	MED35+	2	250	2
	35,7	2142	35,7	2142	LF10-MED	5	MED35+	2	250	2
	37,0	2220	45,2	2712	LF10-MED	5	MED50+	2	250	2
	50,5	3030	50,2	3012	LF10-MED	6	MED50+	2	250	2

Anlage mit ölfrei verdichtenden Scrollkompressoren (Ausgangsdruck der Anlage: 8 bar).

uAIR-SF	1,87	112	1,92	115	SF2-MED	3	MED7+	2	250	2
	4,22	253	4,07	244	SF4-MED	3	MED7+	2	250	2
	6,67	400	6,67	400	SF6-MED	3	MED7+	2	250	2
	13,14	788	13,4	13	SF6-MED	4	MED13+	2	250	2
	19,5	1170	19,5	1170	SF6-MED	5	MED25+	2	250	2
	25,5	1530	25,5	1530	SF6-MED	6	MED25+	2	250	2

Anlage mit ölfrei verdichtenden Zahnkompressoren (Ausgangsdruck der Anlage: 8 bar).

uAIR-ZF	25,4	1524	25,5	1530	ZT15-MED	3	MED25+	2	250	2
	30,9	1854	32,4	1944	ZT18-MED	3	MED35+	2	500	2
	35,7	2142	35,7	2142	ZT22-MED	3	MED35+	2	500	2
	50,3	3019	50,5	3031	ZT15-MED	4	MED50+	2	250	2
	61,8	3708	64,8	3888	ZT18-MED	4	MED70+	2	500	2
	71,4	4284	71,0	4260	ZT22-MED	4	MED70+	2	500	2
	81,6	4896	81,6	4896	ZT18-MED	5	MED80+	2	500	2
	92,6	5558	97,4	5844	ZT18-MED	5	MED100+	2	500	2
	121,0	7260	127,3	7638	ZT18-MED	6	MED145+	2	500	2
146,5	8790	146,5	8790	ZT22-MED	6	MED145+	2	500	2	

* Gemäß ISO 7396-1 sind drei Versorgungsquellen erforderlich. Daher verfügt die Anlage über zwei Kompressoren und einen Trockner, die als Sicherungsversorgung dienen.

Anlage mit wassereingespritzten Kompressoren (Ausgangsdruck der Anlage: 4, 8 oder 11 bar)

Typ	Ausgangsdruck der Anlage, bar	Volumenstrom FAD bei 50 Hz		Volumenstrom FAD bei 60 Hz		Kompressor		Trockner		Behälter	
		l/s	l/min	l/s	l/min	Typ	Menge *	Typ	Menge	Typ	Menge
uAIR-AV	8	13,4	804	13,4	804	AQ15 VSD MED	3	MED13 ⁺	2	250	2
	8	25,5	1530	25,5	1530	AQ15 VSD MED	3	MED25 ⁺	2	500	2
	8	31,8	1908	31,8	1908	AQ15 VSD MED	3	MED35 ⁺	2	500	2
	8	44,7	2682	44,7	2682	AQ22 VSD MED	3	MED50 ⁺	2	500	2
	8	63,6	3816	63,6	3816	AQ15 VSD MED	4	MED70 ⁺	2	500	2
	8	81,6	4896	81,6	4896	AQ22 VSD MED	4	MED80 ⁺	2	500	2
	8	101,0	6060	101,0	6060	AQ18 VSD MED	5	MED100 ⁺	2	500	2
	8	135,1	8106	135,1	8106	AQ22 VSD MED	5	MED145 ⁺	2	500	2
	11	15,1	904	15,1	904	AQ15 VSD MED	3	MED13 ⁺	2	500	2
	11	24,9	1495	24,9	1495	AQ15 VSD MED	3	MED25 ⁺	2	500	2
	11	49,3	2957	49,3	2957	AQ15 VSD MED	4	MED50 ⁺	2	250	2
	11	74,0	4440	74,0	4440	AQ22 VSD MED	4	MED80 ⁺	2	500	2
	11	92,7	5562	92,7	5562	AQ18 VSD MED	5	MED80 ⁺	2	500	2
	11	146,0	8760	146,0	8760	AQ22 VSD MED	6	MED145 ⁺	2	500	2

Anlage mit ölgeschmierten Schraubenkompressoren (Ausgangsdruck: 4, 8 oder 11 bar)

uAIR-GF	4 (8)	7,1	426	7,6	456	GA5-10	1 (+2)	MED7 ⁺	1 (+1)	250	2
	4 (8)	13,4	804	13,1	786	GA7-10	1 (+2)	MED13 ⁺	1 (+1)	250	2
	4 (8)	21,5	1290	20,4	1224	GA11-10	1 (+2)	MED25 ⁺	1 (+1)	250	2
	4 (8)	30,0	1800	29,5	1770	GA15-10	1 (+2)	MED35 ⁺	1 (+1)	500	2
	4 (8)	35,7	2142	35,7	2142	GA18-10	1 (+2)	MED35 ⁺	1 (+1)	500	2
	4 (8)	42,2	2532	41,2	2472	GA22-10	1 (+2)	MED50 ⁺	1 (+1)	500	2
	4 (8)	50,5	3030	50,5	3030	GA15-10	2 (+2)	MED50 ⁺	1 (+1)	500	2
	4 (8)	60,0	3600	59,0	3540	GA15-10	2 (+2)	MED70 ⁺	1 (+1)	500	2
	4 (8)	81,6	4896	81,6	4896	GA22-10	2 (+2)	MED80 ⁺	1 (+1)	500	2
	4 (8)	146,5	8790	145,7	8742	GA18-10	4 (+2)	MED145 ⁺	1 (+1)	500	2
4 (8)	168,2	10092	168,1	10086	GA22-10	4 (+2)	MED145 ⁺	1 (+1)	500	2	

uAIR-GF	4 (11)	7,7	462	7,2	432	GA5-13	1 (+2)	MED7 ⁺	1 (+1)	250	2
	4 (11)	11,7	702	11,7	702	GA7-13	1 (+2)	MED13 ⁺	1 (+1)	250	2
	4 (11)	15,1	906	15,1	906	GA11-13	1 (+2)	MED13 ⁺	1 (+1)	250	2
	4 (11)	25,6	1536	24,8	1488	GA15-13	1 (+2)	MED25 ⁺	1 (+1)	250	2
	4 (11)	29,3	1758	29,3	1758	GA18-13	1 (+2)	MED25 ⁺	1 (+1)	500	2
	4 (11)	30,9	1854	31,5	1890	GA18-13	1 (+2)	MED35 ⁺	1 (+1)	500	2
	4 (11)	38,7	2322	40,3	2418	GA22-13	1 (+2)	MED35 ⁺	1 (+1)	500	2
	4 (11)	41,0	2460	41,0	2460	GA15-13	2 (+2)	MED35 ⁺	1 (+1)	250	2
	4 (11)	50,7	3042	49,1	2946	GA15-13	2 (+2)	MED50 ⁺	1 (+1)	250	2
	4 (11)	77,4	4644	80,6	4836	GA22-13	2 (+2)	MED70 ⁺	1 (+1)	500	2
	4 (11)	81,9	4914	81,9	4914	GA18-13	3 (+2)	MED70 ⁺	1 (+1)	500	2
	4 (11)	116,0	6960	116,0	6960	GA22-13	3 (+2)	MED100 ⁺	1 (+1)	500	2
	4 (11)	152,4	9144	158,8	9528	GA22-13	4 (+2)	MED145 ⁺	1 (+1)	500	2

* Gemäß ISO 7396-1 sind drei Versorgungsquellen erforderlich. Daher verfügt die Anlage über zwei Kompressoren und einen Trockner, die als Sicherheitsversorgung dienen.

Ölfrei verdichtende Kolbenkompressoren für medizinische Anwendungen

LF-MED

Sie benötigen reine und zu 100 % ölfreie Druckluft, damit die Gesundheit der Patienten sowie der einwandfreie Zustand Ihrer wertvollen Geräte stets gewährleistet ist.

Die leistungsstarken LF-MED-Kolbenkompressoren wurden als Bestandteil einer medizinischen Druckluftanlage entwickelt und sorgen für zu 100 % ölfreie Luft. Die ölfrei verdichtenden Aluminium-Kolbenkompressoren der Baureihe LF-MED stehen für außergewöhnliche Zuverlässigkeit und niedrige Betriebskosten und sind praktisch wartungsfrei. Weiterhin bieten sie dank ihrer kleinen und kompakten Konstruktion maximale Flexibilität bei der Installation.

KUNDENNUTZEN

- **Hohe Zuverlässigkeit:** Dank ihres einzigartigen, robusten Designs und der optimalen Kombination von Qualitätswerkstoffen bieten die LF-Kompressoren verbesserte Leistung und längere Lebensdauer.
- **Hohe Sicherheit:** Diese ist der Fernsteuerung/-überwachung, dem automatischen Neustart nach einem Spannungsausfall, dem erzwungenen örtlichen Modus, dem zusätzlichen Nachkühler sowie der Auslasstemperaturüberwachung zu verdanken. All diese Funktionen unterscheiden den LF-MED-Kompressor von herkömmlichen industriellen Kompressoren und unterstützen Sie dabei, Ihre medizinischen Anwendungen vollständig und sicher im Griff zu haben.
- **Hohe Zuverlässigkeit:** Da LF-MED-Kompressoren auf Langlebigkeit ausgerichtet und geprüft sind, erzeugen sie deutlich mehr Druckluft und besitzen eine längere Lebensdauer als vergleichbare Produkte auf dem Markt.

- **Unkomplizierte Wartung:** Sämtliche Bauteile und Wartungspunkte sind leicht zugänglich.
- **Niedrige Betriebskosten:** Die Betriebskosten bleiben über die gesamte Produktlebensdauer auf einem niedrigen Niveau.
- **Erfüllung sämtlicher Anforderungen:** Die mit LF-MED-Kompressoren arbeitende medizinische Druckluftanlage der Baureihe uAIR ist gemäß MDD 93/42/EWG bereits vorzertifiziert und vereinfacht dadurch Ihren Installations- und Inbetriebnahmeprozess. Konstruktion und Herstellung erfolgen nach den ISO-Normen 9001 und 14001 sowie nach dem Qualitätsmanagementsystem gemäß ISO 13485:2003. Darüber hinaus erfüllen bzw. übertreffen sie auch anspruchsvollste Normen und Richtlinien wie die folgenden:
 - Medizinprodukterichtlinie MDD 93/42/EWG
 - Europäisches Arzneibuch
 - EN ISO 7396-1
 - ISO 14971
 - Health Technical Memorandums HTM 02-01 und HTM 2022



Typ	Druck bar	Volumenstrom (FAD) * bei 1500 U/min (50 Hz)		Volumenstrom (FAD) * bei 1800 U/min (60 Hz)		Leistung kW	Schalldruck- pegel**
		l/s	l/min	l/s	l/min		
LF 5-10 MED	10	8,2	492	9,1	546	4,0	68 (70)
LF 7-10 MED	10	11	660	12,0	720	5,5	72 (74)
LF 10-10 MED	10	15,5	930	18,2	1092	7,5	74 (76)

* Leistung der Anlage gemäß ISO 1217, Anhang C, letzte Ausgabe.

** Schalldruckpegel gemessen in einem Abstand von 1 m gemäß Prüfnorm Pneurop/Cagi PN8NTC2.

Referenzbedingungen:

– Absoluter Einlassdruck 1 bar

– Temperatur der Ansaugluft 20 °C

– Der Volumenstrom (FAD) wird bei folgendem Betriebsdruck gemessen: 10-bar-Versionen bei 9,75 bar

Ölfrei verdichtende Scrollkompressoren für medizinische Anwendungen

SF-MED

Die ölfrei verdichtenden Kompressoren der Baureihe SF-MED wurden als Bestandteil einer medizinischen Druckluftanlage entwickelt. Diese nach ISO 8573-1 Klasse 0 zertifizierten Kompressoren sind unkompliziert im Betrieb, sind leicht zu warten und können platzsparend installiert werden. SF-MED-Kompressoren verhindern eine Verunreinigung mit Öl und sind eine effiziente, zuverlässige und äußerst kosteneffiziente Quelle reiner, ölfreier Luft.

KUNDENNUTZEN

- **Äußerst leiser Betrieb:** Dank der niedrigen Drehzahl der Scroll-Kompressorelemente laufen die SF-Scrollkompressoren außergewöhnlich leise. Sie gehören zu den WorkPlace Air System™-Kompressoren und sind daher für die Installation in einer beliebigen Arbeitsumgebung geeignet.
- **Energieeffizienz:** SF-MED-Kompressoren sind ideal für Anwendungen geeignet, bei denen Flexibilität und Energieeffizienz von entscheidender Bedeutung sind.
- **Geringer Wartungsaufwand:** Die SF-MED-Scrollkompressoren stehen für Einfachheit und Zuverlässigkeit. Die Scroll-Bauweise bedeutet eine minimale Anzahl von beweglichen Teilen, was für eine lange Lebensdauer mit besonders geringem Wartungsaufwand sorgt.
- **Hochentwickelte Steuerung und Überwachung:** Zur Maximierung der Energieeffizienz steuert die Elektronik® MkV-Steuerung den Hauptantriebsmotor und regelt das System. In Verbindung mit dem zentralen ES-Medical-Leitsystem können Sie Ihre medizinische Druckluftanlage vollständig steuern und überwachen.

- **Erfüllung sämtlicher Anforderungen:** Die mit SF-MED-Kompressoren arbeitende medizinische Druckluftanlage der Baureihe uAIR ist gemäß MDD 93/42/EWG bereits vorzertifiziert und vereinfacht dadurch Ihren Installations- und Inbetriebnahmeprozess. Konstruktion und Herstellung erfolgen nach den ISO-Normen 9001 und 14001 sowie nach dem Qualitätsmanagementsystem gemäß ISO 13485:2003. Darüber hinaus erfüllen bzw. übertreffen sie auch anspruchsvollste Normen und Richtlinien wie die folgenden:
 - Medizinprodukterichtlinie MDD 93/42/EWG
 - Europäisches Arzneibuch
 - EN ISO 7396-1
 - ISO 14971
 - Health Technical Memorandums HTM 02-01 und HTM 2022



Typ	Druck	Volumenstrom FAD*		Leistung	Schalldruckpegel**
	bar	l/s	l/min	kW	
SF 1 MED	10	2,1	126	1,5	53
SF 2 MED	10	3,4	204	2,2	55
SF 4 MED	10	5,6	336	3,7	57
SF 6 MED	10	8,8	528	5,9	63

* Leistung der Anlage gemäß ISO 1217, Anhang C, letzte Ausgabe.

** Schalldruckpegel gemessen in einem Abstand von 1 m gemäß Prüfnorm Pneurop/Cagi PN8NTC2.

*** Maximaler Volumenstrom bei LF-MED-Kompressoren gemäß ISO7396-1 und HTM0201 einschließlich einem Zusatzkompressor.

Referenzbedingungen:

– Absoluter Einlassdruck 1 bar

– Temperatur der Ansaugluft 20 °C

– Der Volumenstrom (FAD) wird bei folgendem Betriebsdruck gemessen: 10-bar-Versionen bei 9,75 bar

Ölfrei verdichtende Zahnkompressoren für medizinische Anwendungen

ZT-MED

Die ölfrei verdichtenden Drehzahnkompressoren der Baureihe ZT-MED stellen reine, ölfreie Druckluft in einem großen Druckbereich bereit und überzeugen durch eine optimierte Energieeffizienz. Sie wurden speziell als Bestandteil einer medizinischen Druckluftanlage entwickelt und bieten ein Höchstmaß an Zuverlässigkeit und Luftreinheit. Mit den ZT-MED-Kompressoren entfällt das Risiko von Verunreinigungen durch Öl und dabei entstehender Zusatzkosten. Diese nach ISO 8573-1 Klasse 0 zertifizierten Kompressoren sind unkompliziert im Betrieb und leicht zu warten.

KUNDENNUTZEN

- **Zu 100 % ölfrei mit Zertifikat:** Die ZD-MED-Kompressoren liefern zu 100 % saubere und reine Luft gemäß ISO 8573-1 Klasse 0 (2010). Dank Klasse 0 ist jegliches Risiko für Patienten ausgeschlossen. Zudem werden keine Rohrleitungssysteme des Krankenhauses verschmutzt oder angeschlossene Geräte (z. B. Anästhesiegeräte) beschädigt. Außerdem besteht keine Gefahr, den hart erarbeiteten guten Ruf Ihres Krankenhauses zu schädigen. 2006 erhielt Atlas Copco als weltweit erster Hersteller dieses Zertifikat für ölfrei verdichtende Kompressoren.
- **Hohe Laufruhe:** Die vertikale Anordnung der Kühler sorgt für einen verringerten Schalldruckpegel durch Ventilator, Motor und Kompressorelement. Die ZT-MED-Kompressoren werden außerdem mit einer schallisolierten Abdeckung ausgeliefert, sodass auf zusätzliche Schallschutzmaßnahmen verzichtet werden kann.

- **Hochentwickelte Steuerung und Überwachung:** Zur Maximierung der Energieeffizienz steuert die Elektronikon® MkV-Steuerung den Hauptantriebsmotor und regelt das System. In Verbindung mit dem zentralen ES-Medical-Leitsystem können Sie Ihre medizinische Druckluftanlage vollständig steuern und überwachen.
- **Einfache Wartung:** Der robuste Lufteinlassfilter ermöglicht durch seine lange Lebensdauer und die hohe Zuverlässigkeit lange Wartungsintervalle und einen geringen Wartungsaufwand.
- **Erfüllung sämtlicher Anforderungen:** Die mit ZT-MED-Kompressoren arbeitende medizinische Druckluftanlage der Baureihe uAIR ist gemäß MDD 93/42/EWG bereits vorzertifiziert und vereinfacht dadurch Ihren Installations- und Inbetriebnahmeprozess. Konstruktion und Herstellung erfolgen nach den ISO-Normen 9001 und 14001 sowie nach dem Qualitätsmanagementsystem gemäß ISO 13485:2003. Darüber hinaus erfüllen bzw. übertreffen sie auch anspruchsvollste Normen und Richtlinien wie die folgenden:
 - Medizinprodukterichtlinie MDD 93/42/EWG
 - Europäisches Arzneibuch
 - EN ISO 7396-1
 - ISO 14971
 - Health Technical Memorandums HTM 02-01 und HTM 2022



Typ	Druck	Volumenstrom FAD		Leistung	Schalldruckpegel**
	bar	l/s	l/min	kW	
ZT 15 MED	10	30,2	1812	15	65
ZT 18 MED	10	36,4	2184	18	67
ZT 22 MED	10	45,3	2718	22	69
ZT 22 VSD MED	10	19,7-47,0	1182-2820	22	69
ZT/ZR 30 MED *	8,6	73,7	4422	30	63
ZT/ZR 37 MED *	8,6	92,1	5526	37	65
ZT/ZR 45 MED *	8,6	108,9	6534	45	67
ZT/ZR 37 VSD MED *	8,6	41,2-97,3	2472-5838	37	68
ZT/ZR 55 VSD MED *	8,6	41,2-138,8	2472-8328	55	68

* nur für die Druckluftanlagenbaureihe nach ISO7396-1

** Leistung der Anlage gemäß ISO 1217, Ausg. 3, Anhang C-1996

Referenzbedingungen:

– Absoluter Einlassdruck 1 bar

– Temperatur der Ansaugluft 20 °C

– Der Volumenstrom (FAD) wird bei folgendem Betriebsdruck gemessen:

8,6-bar-Versionen bei 8 bar

10-bar-Versionen bei 9,75 bar

*** Messung des Schalldruckpegels gemäß Pneurop/Cagi PN8NTC2, Toleranzwert: 3 dB(A).

Bei luftgekühlten Kompressoren der Baureihe ZT: +3 dB(A)

Wassereingespritzte Schraubenkompressoren für medizinische Anwendungen

AQ-MED

Die wassereingespritzten Schraubenkompressoren der Baureihe AQ-MED sind Bestandteil einer medizinischen Druckluftanlage und erfüllen Ihre Anforderungen nach reiner, ölfreier Luft. Erhältlich als wassergekühlte und luftgekühlte Ausführungen. Sie stellen hochverdichtete Druckluft bereit und bieten eine verbesserte Energieeffizienz. Die Kompressoren wurden speziell für Anwendungen entwickelt, bei denen höchste Zuverlässigkeit und Luftreinheit erforderlich ist. Sie liefern 100 % ölfreie Luft und bieten geringere Betriebs- und Wartungskosten durch die Zertifizierung nach ISO 8573-1 Klasse 0 (2010). Durch eine standardmäßig installierte variable Drehzahlregelung sind zusätzliche Energieeinsparungen möglich.

KUNDENNUTZEN

- **Hohe Effizienz:** Dank der überlegenen Kühleigenschaft von Wasser wird mehr Luft pro Kilowatt erzeugt. Mit der im Lieferumfang enthaltenen variablen Drehzahlregelung werden Energieeinsparungen von durchschnittlich 35 % ermöglicht.
- **Zu 100 % ölfrei mit Zertifikat:** Die AQ-MED-Kompressoren liefern zu 100 % saubere und reine Luft gemäß ISO 8573-1 Klasse 0 (2010). Dank Klasse 0 ist jegliches Risiko für Patienten ausgeschlossen. Zudem werden keine Rohrleitungssysteme des Krankenhauses verschmutzt oder teure Geräte (z. B. Anästhesiegeräte) beschädigt. Außerdem besteht keine Gefahr, den hart erarbeiteten guten Ruf Ihres Krankenhauses zu schädigen. 2006 erhielt Atlas Copco als weltweit erster Hersteller dieses Zertifikat für ölfrei verdichtende Kompressoren.

- **Hochentwickelte Steuerung und Überwachung:** Zur Maximierung der Energieeffizienz steuert die Elektronik® MkV-Steuerung den Hauptantriebsmotor und regelt das System. In Verbindung mit dem zentralen ES-Medical-Leitsystem können Sie Ihre medizinische Druckluftanlage vollständig steuern und überwachen.
- **Leiser Betrieb:** Die AQ-MED-Kompressoren werden mit einer schallisolierten Abdeckung ausgeliefert, sodass auf zusätzliche Schallschutzmaßnahmen verzichtet werden kann.
- **Erfüllung sämtlicher Anforderungen:** Die mit AQ-MED-Kompressoren arbeitende medizinische Druckluftanlage der Baureihe uAIR ist gemäß MDD 93/42/EWG bereits vorzertifiziert und vereinfacht dadurch Ihren Installations- und Inbetriebnahmeprozess. Konstruktion und Herstellung erfolgen nach den ISO-Normen 9001 und 14001 sowie nach dem Qualitätsmanagementsystem gemäß ISO 13485:2003. Darüber hinaus erfüllen bzw. übertreffen sie auch anspruchsvollste Normen und Richtlinien wie die folgenden:
 - Medizinprodukterichtlinie MDD 93/42/EWG
 - Europäisches Arzneibuch
 - EN ISO 7396-1
 - zISO 14971



Typ	Druck	Volumenstrom FAD bei 13 bar	Volumenstrom FAD bei 7 bar	Leistung	Schalldruckpegel**
	bar	l/s	l/s	kW	
AQ 15 VSD MED	13	22 – 29	22-47	15	67
AQ 18 VSD MED	13	22 – 36	22-54	18	69
AQ 22 VSD MED	13	22-44	22-66	22	70
AQ 30 VSD MED	13	22 – 61	22-83	30	72

* Leistung der Anlage gemäß ISO 1217, Anhang C, letzte Ausgabe.

Referenzbedingungen:

- Absoluter Einlassdruck 1 bar
- Einlasslufttemperatur 20 °C

** Schalldruckpegel gemessen in einem Abstand von 1 m gemäß Prüfnorm Pneurop/Cagi PN8NTC2: 3dB(A)

Schraubenkompressoren für medizinische Anwendungen

GA-MED

Die für medizinische Anwendungen maßgeschneiderten öleingespritzten Kompressoren der Baureihe GA MED bieten bewährte Zuverlässigkeit hohe Effizienz. Sie profitieren von einer außergewöhnlichen Leistungsfähigkeit, flexiblen Einsatzmöglichkeiten und höchster Produktivität – bei gleichzeitig minimalen Betriebskosten.

KUNDENNUTZEN

- **Hohe Zuverlässigkeit:** Die drei Kompressorbaureihen GA 5-11 MED, GA 5-15 VSD MED und GA 15-22 MED werden entsprechend den Normen ISO 9001, ISO 14001 und ISO 1217, Ausg. 3, Anhang C entwickelt, gefertigt und geprüft. In Kombination mit der neuesten Generation des innovativen öleingespritzten Schraubenelements von Atlas Copco sorgen sie für einen langlebigen und reibungslosen Betrieb bei sehr niedrigen Betriebskosten.
 - **Sorgenfreiheit:** Alle GA MED-Kompressoren sind mit zusätzlichen Schutzvorrichtungen ausgestattet. Auch bei kleinen Störungen ist der Druckluftbedarf sichergestellt.
 - **VSD:** Niedrigere Energiekosten Energiekosten können in der Regel bis zu 80 % der Lebenszykluskosten eines Kompressors ausmachen. Im ständigen Streben nach Innovation und Kostensenkungen haben wir im Jahr 1994 die richtungsweisende Technologie der variablen Drehzahlregelung (VSD) vorgestellt. Die Baureihe
- GA 5-15 VSD MED ist die optimale Lösung für einen schwankenden Druckluftbedarf. Durch die Überwachung des Auslassdrucks wird der Volumenstrom (FAD) kontinuierlich an den Bedarf angepasst. Dank des hohen Arbeitsbereichs und der neuen Saver-Cycle-Regelung des Ventilators sind Energieeinsparungen von bis zu 35 % realisierbar.
 - **Integration von Druckluftanlagen:** Die GA-MED-Kompressoren können überall dort installiert werden, wo Sie sie benötigen. Ihr geräuscharmer Betrieb und die spezielle Luftaufbereitung sorgen für eine gesündere Arbeitsumgebung im Anlagenraum. Da sämtliche Kompressoren der Baureihe GA MED bereits einsatzbereit ausgeliefert werden, lassen sich die Installationskosten erheblich senken.
 - **Hochentwickelte Steuerung und Überwachung:** Zur Maximierung der Energieeffizienz steuert die Elektronik®-Steuerung den Hauptantriebsmotor und regelt den Systemdruck in einem vorgegebenen schmalen Druckband. Die Steuerung kann mit zusätzlichen Sensoren, digitalen Kontakten, Feldbussen sowie Internet- und SMS-Funktionen an Ihre speziellen Anforderungen angepasst werden. In Kombination mit der übergeordneten ES-Kompressorsteuerung wird der Betrieb Ihres gesamten Kompressorraums optimiert.
 - **Integrierte Reinheit:** Zusammen mit einer speziellen Luftaufbereitungsanlage der Baureihe dMED oder MED kann der GA MED-Kompressor aus Druckluft äußerst reine Beatmungsluft erzeugen. Dadurch können Sie sich stets darauf verlassen, dass die vom System bereitgestellte Luft den Anforderungen der Ärzte entspricht.



GA 5-22 MED

Typ	Max. Betriebsdruck	Volumenstrom FAD *		Motorleistung	Schalldruckpegel	Gewicht	Länge	Breite	Höhe	
		bar(e)	l/s							m³/h
50 Hz										
GA 5 MED	7,5	7,5	15,0	54,0	5,5	60	257	1142	699	1240
	10	10	11,7	42,1	5,5	60	257	1142	699	1240
	13	13	8,4	30,2	5,5	60	257	1142	699	1240
GA 7 MED	7,5	7,5	21,8	78,5	7,5	61	270	1142	699	1240
	10	10	17,2	61,9	7,5	61	270	1142	699	1240
	13	13	14,2	51,1	7,5	61	270	1142	699	1240
GA 11 MED	7,5	7,5	30,7	110,5	11	62	293	1142	699	1240
	10	10	26,0	93,6	11	62	293	1142	699	1240
	13	13	22,0	79,2	11	62	293	1142	699	1240
GA 15 MED	7,5	7,5	43,0	154,8	15	72	375	1285	680	932
	10	10	36,3	130,7	15	72	375	1285	680	932
	13	13	30,1	108,4	15	72	375	1285	680	932
GA 18 MED	7,5	7,5	52,5	189,0	18,5	73	395	1285	680	932
	10	10	141,0	156,6	18,5	73	395	1285	680	932
	13	13	37,2	133,9	18,5	73	395	1285	680	932
GA 22 MED	7,5	7,5	60,2	216,7	22	74	410	1285	680	932
	10	10	51,7	186,1	22	74	410	1285	680	932
	13	13	45,0	162,0	22	74	410	1285	680	932
60 Hz										
GA 5 MED	100	7,4	15,0	54,0	5,5	60	257	1142	699	1240
	150	10,8	11,7	42,1	5,5	60	257	1142	699	1240
	175	12,5	8,5	30,6	5,5	60	257	1142	699	1240
GA 7 MED	100	7,4	21,0	75,6	7,5	61	270	1142	699	1240
	150	10,8	17,2	61,9	7,5	61	270	1142	699	1240
	175	12,5	14,2	51,1	7,5	61	270	1142	699	1240
GA 11 MED	100	7,4	30,4	109,4	11	62	293	1142	699	1240
	150	10,8	24,9	89,6	11	62	293	1142	699	1240
	175	12,5	22,0	79,2	11	62	293	1142	699	1240
GA 15 MED	100	7,4	42,5	153,0	15	72	375	1285	680	932
	150	10,8	35,8	128,9	15	72	375	1285	680	932
	175	12,5	29,3	105,5	15	72	375	1285	680	932
GA 18 MED	100	7,4	51,3	184,7	18,5	73	395	1285	680	932
	150	10,8	43,3	155,9	18,5	73	395	1285	680	932
	175	12,5	37,8	136,1	18,5	73	395	1285	680	932
GA 22 MED	100	7,4	60,6	218,2	22	74	410	1285	680	932
	150	10,8	50,7	182,5	22	74	410	1285	680	932

GA 5-22 MED VSD

Typ	Max. Betriebsdruck	Volumenstrom FAD*		Motorleistung	Schalldruckpegel	Gewicht	Länge	Breite	Höhe	
		bar(e)	l/s							m³/h
50 / 60 Hz										
GA 5 VSD MED	7,5	5,7-15,0	20,5-54,0	5,5	62	278	1395	699	1240	
	10	7,1-13,2	25,6-47,5	5,5	62	278	1395	699	1240	
	13	8,9-10,0	32,0-36,0	5,5	62	278	1395	699	1240	
GA 7 VSD MED	7,5	4,9-20,3	14,4-73,0	7,5	64	280	1395	699	1240	
	10	7,2-16,8	25,9-60,5	7,5	64	280	1395	699	1240	
	13	5,1-13,8	23,0-49,7	7,5	64	280	1395	699	1240	
GA 11 VSD MED	7,5	6,5-30,7	23,4-110,5	11	66	293	1395	699	1240	
	10	8,7-24,1	31,3-86-8	11	66	293	1395	699	1240	
	13	7,9-20,7	28,4-74,5	11	66	293	1395	699	1240	
GA 15 VSD MED	7,5	9,1-37,1	32,8-133,6	7,5	69	300	1395	699	1240	
	10	8,8-30,9	31,7-111,2	7,5	69	300	1395	699	1240	
	13	8,5-24,8	30,6-89,3	7,5	69	300	1395	699	1240	

* Leistung der Anlage gemäß ISO 1217, Ausg. 4, 2009, Anhang C-E.

** Durchschnittlicher Schalldruckpegel gemessen in 1 m Abstand nach ISO 2151, Toleranz 3 dB(A).

Referenzbedingungen:

- Absoluter Einlassdruck, spezifizieren bar(a), (e) 1 bar
- Einlasslufttemperatur 20 °C, Volumenstrom (FAD) wird bei folgenden Betriebsdrücken gemessen:
- 7,5-bar-Versionen bei 7 bar(e)
- 10-bar-Versionen bei 9,5 bar(e)
- 13-bar-Versionen bei 12,5 bar(e) Max. Betriebsdruck bei VSD-Maschinen:
- 13 bar(e)

Medizinische Luftreiniger

MED/MED⁺

Der sensible Bereich der Krankenpflege erfordert absolut saubere, gereinigte medizinische Druckluft, die mit höchster Zuverlässigkeit im Operationssaal und an den Krankenhausbetten zur Verfügung stehen muss. Die medizinischen Luftreiniger der Baureihe MED/MED⁺ bieten eine einzigartige mehrstufige Filtrierung, die reguläre Druckluft aus beliebigen Kompressortypen in eine nach internationalen Standards zertifizierte Luft medizinischer Qualität umwandelt. Diese innovativen Geräte bieten saubere Luft für alle medizinischen und chirurgischen Anwendungen.

KUNDENNUTZEN

- Garantierte Zuverlässigkeit:** Die Baureihe MED/MED⁺ wird nach den höchsten Qualitätsstandards gefertigt. Die Geräte sind darauf ausgelegt, zertifizierte, medizinisch nutzbare Luft selbst in Bereichen mit hoher Umweltverschmutzung bereitzustellen. Diese Luftreiniger garantieren höchste Luftqualität selbst unter widrigsten Umgebungsluftbedingungen. In Kombination mit dem weltweit verfügbaren, exzellenten Kundendienst von Atlas Copco ist die Baureihe MED eine Komplettlösung für lebensnotwendige Druckluftversorgung.
- Medizinisch zertifiziert:** Bestimmungen und Verordnungen im medizinischen Sektor sind heute strenger denn je. Die Luftreiniger der Baureihe MED/MED⁺ sind gemäß internationaler Bestimmungen bereits vorzertifiziert, z. B. nach dem Europäischen Arzneibuch und nach Qualitätsnormen wie ISO 13485. Die Vorzertifizierung erleichtert die Organisation und die Überprüfung durch Kontrollbehörden, wodurch sich der Zeit- und Kostenaufwand der Krankenhäuser sowie die Gefahr notwendiger Umarbeiten am System zur Erfüllung der Anforderungen verringern. MED-Luftreiniger übertreffen die Anforderungen auch der anspruchsvollsten Normen und Bestimmungen, unter anderem folgende:
 - Medizinprodukterichtlinie MDD 93/42/EWG
 - EN ISO 7396-1
 - ISO 14971
 - Health Technical Memorandums HTM 02-01 und HTM 2022
- Zudem werden sie entsprechend der Qualitätsmanagementsysteme ISO 9001, ISO 14001 und ISO 13485:2003 entworfen und hergestellt.
- Energieeffizient:** Die Geräte der Baureihe MED⁺ sind standardmäßig mit einem hochmodernen Energiemanagement-System mit optional integrierter Spülluftsteuerung ausgestattet. Diese Steuerung erhöht die Effizienz der Reinigungsanlagen und ermöglicht je nach Installation und Verwendung Einsparungen von bis zu 90 %. Das Prinzip ist einfach: Obwohl die Regenerationszeit konstant bleibt, wird die Verzögerung, bevor von einem Turm zum anderen umgeschaltet wird, über den PDP-Sensor geregelt. Sobald das Ziel-PDP erreicht ist, wird der angehaltene Trocknerzyklus fortgesetzt, indem auf den Trockenturm umgeschaltet wird.
- Garantierte Reinheit:** MED/MED⁺-Luftreiniger liefern hochreine Luft gemäß Ihren Anforderungen. Mit diesem innovativen Filtersystem erhalten Sie eine hervorragende Lösung für medizinische Atemluft und können dank des geringen Platzbedarfs den zur Verfügung stehenden Raum optimal nutzen. Dank einer aktiven siebenstufigen Reinigung bieten die Geräte der Baureihe MED/MED⁺ eine hervorragende Druckluftreinheit.
- Sieben Stufen zu qualitativ hochwertiger medizinischer Luft:
 - Wasserabscheider zum Entfernen von flüssigem Wasser
 - Aerosol-Filter zum Entfernen von Öl und Wasser
 - Feiner koaleszierender Filter zum Entfernen noch kleinerer Öl- und Wasserpartikel
 - Adsorptionstrockner zum Entfernen aller übrigen Wasser- und CO₂-Reste
 - Aktivkohle zum Entfernen von gasförmigen Unreinheiten
 - Katalysator für die CO-Oxidation
 - Bakterienfilter zum Entfernen von Bakterien und Feinpartikeln Dieser PDP-Bakterienfilter wurde extern getestet und als Bakterienfilter zertifiziert.



MED/MED⁺

Typ	Einlassdruck	Max. Einlassfluss		Spülluft	Druckabfall
	bar(e)	l/s	m ³ /h	%	dP, mbar
MED/MED⁺					
MED12 MED12 ⁺	7	12	43,2	18	646
	10	16	57,6	18	646
	13	21	75,6	18	646
MED17 MED17 ⁺	7	17	61,2	18	926
	10	23	82,8	18	926
	13	29	104,4	18	926
MED21 MED21 ⁺	7	21	75,6	18	722
	10	29	104,4	18	722
	13	37	133,2	18	722
MED35 MED35 ⁺	7	35	126,0	18	712
	10	49	176,4	18	712
	13	62	223,2	18	712
MED42 MED42 ⁺	7	42	151,2	18	644
	10	58	208,8	18	644
	13	75	270,0	18	644
MED52 MED52 ⁺	7	52	187,2	18	739
	10	71	255,6	18	739
	13	91	327,6	18	739
MED71 MED71 ⁺	7	71	255,6	18	749
	10	97	349,2	18	749
	13	124	446,4	18	749
MED104 MED104 ⁺	7	104	374,4	18	914
	10	142	511,2	18	914
	13	182	655,2	18	914
MED142 MED142 ⁺	7	142	511,2	18	1475
	10	194	698,4	18	1475
	13	248	892,8	18	1475

Typ	MED					MED ⁺				
	Gewicht kg	Länge mm	Breite mm	Höhe mm	Anschluss	Gewicht kg	Länge mm	Breite mm	Höhe mm	Anschluss
MED12/MED12 ⁺	77	450	550	1241	1/2"	106	700	800	1580	1/2"
MED17/MED17 ⁺	87	450	550	1640	1/2"	116	700	800	1640	1/2"
MED21/MED21 ⁺	102	700	800	1217	1/2"	131	700	800	1680	1/2"
MED35/MED35 ⁺	108	700	800	1460	1"	137	700	800	1680	1"
MED42/MED42 ⁺	130	700	800	1585	1"	159	700	800	1680	1"
MED52/MED52 ⁺	184	700	800	1517	1 1/2"	213	700	800	1680	1 1/2"
MED71/MED71 ⁺	184	700	800	1735	1 1/2"	213	700	800	1735	1 1/2"
MED104/MED104 ⁺	261	900	800	1822	1 1/2"	290	900	800	1778	1 1/2"
MED142/MED142 ⁺	309	900	800	1847	1 1/2"	338	900	800	1778	1 1/2"

Zusätzliche Optionen

Beschreibung	MED	MED ⁺
EWD für Filter und Wasserableiter	○	○
Einlassmagnetanschluss für Fernsteuerung	–	○
Optionskit gem. kanadischer Normungsorganisation CSA (inkl. NPT-Anschluss)	○	○
QDT-Qualitätsanzeige	○	○
Katalysator (CO zu CO ₂)	○	○
CO-Sensor	○	○
CO ₂ -Sensor	○	○
O ₂ -Sensor	○	○
Überlastschutz (Düse)	○	○
Gateway (Profibus, Modbus)	–	○

– : Nicht zutreffend

○ : Optional

Medizinische Vakuumanlage

mVAC

Die medizinischen Vakuumanlagen der Baureihe mVAC bestehen aus zwei bis sechs luftgekühlten, öleingespritzten Rotationsflügel-Vakuumpumpen und einer zentralen Steuereinheit mit einer intelligenten grafischen Benutzeroberfläche. Sie ermöglichen ein höchst zuverlässiges medizinisches Vakuum (Unterdruck), das für einen großen Anwendungsbereich geeignet ist, vor allem für Operationssäle, Intensivstationen, Notaufnahmen und in der Pneumologie. Die mVAC-Anlage bietet (mehrere) Notfallversorgungseinheiten für den Fall, dass einzelne funktionskritische Komponenten ausfallen.

KUNDENNUTZEN

- Hohe Zuverlässigkeit:** Der Kohlefaser-Verbundwerkstoff unserer mVAC-Pumpen bricht und verschleißt nicht – im Gegensatz zu laminierten Werkstoffen. Selbst wenn die zentrale Steuereinheit ausfallen sollte, hat jede Pumpe zur Sicherheit ihr eigenes Steuergerät.
- Vielfältige Anschlussmöglichkeiten:** An eine mVAC-Anlage können bis zu sechs Vakuumpumpen angeschlossen werden, um in größeren Krankenhäusern ein zuverlässiges Vakuum sicherzustellen, das alle Anforderungen erfüllt. Der Einsatz der AIRConnect™ - Visualisierung ermöglicht eine umfangreiche Überwachung und Statusinformationen, um das Maximum aus der mVAC-Anlage herauszuholen.
- Energieeffizient:** Das mVAC-System beinhaltet eine Anordnung aus mehreren Pumpen, um den Volumenstrombedarf (FAD) entsprechend abdecken zu können. Bei dieser Anordnung steigert die moderne grafische Elektronik®-Steuerung die Energieeffizienz durch die Steuerung der einzelnen Vakuumpumpen und die Regulierung des gesamten Vakuums. So wird stets eine gleichbleibende Beanspruchung gewährleistet.
- Kosteneffektiv:** Mit unserem einzigartigen Elektronik®-Steuersystem können Sie die mVAC-Anlage effizient verwalten und optimieren. Der Gerätestatus wird in Echtzeit überwacht, erforderliche Wartungsarbeiten können schnell erkannt, Ausfälle verhindert und Stillstandzeiten verkürzt werden. Kurzum: Es stellt Ihnen alles bereit, was Sie benötigen, um Ihre Betriebskosten auf ein Minimum zu reduzieren.
- Einfache Installation:** Alle Verbindungsrohrleitungen und Kupferanschlüsse werden als integrale Bestandteile der Vakuumanlage bereitgestellt. Diese „Plug-and-Play“-Methode vereinfacht die Installation zusätzlich.



mVAC 250-8000

HTM 2022 – 50 Hz								
Typ	System FAA bei -600 mbar(e) zu 0 bar(e), 20 °C	Volumenstrom FAD	Anzahl der Pumpen	Pumpen- leistung	Abmessungen* (einschließlich Filter)	Gewicht (einschließ- lich Filter)	Anzahl der Behälter	Gesamte Behälterleistung
	l/min	m³/h		kW	L x B x H (mm)	kg		l
mVAC-250-DH	250	40	2	1,1	2040 x 980 x 1650	540	1	500
mVAC-500-TH	500	79	3	1,1	2300 x 980 x 1650	650	1	500
mVAC-660-TH	660	105	3	1,5	2400 x 980 x 1900	800	1	1000
mVAC-1000-TH	1000	159	3	2,2	2400 x 980 x 1900	860	1	1000
mVAC-1500-Q	1500	238	4	2,2	1830 x 980 x 1700	750	1	1500
mVAC-2560-T	2560	406	3	5,5	2600 x 1200 x 1600	1365	2	3000
mVAC-3840-Q	3840	609	4	5,5	2600 x 1200 x 1990	1700	2	4000
mVAC-4950-Q	4950	786	4	7,5	3400 x 1250 x 1700	1800	3	6000
mVAC-6000-P	6000	952	5	7,5	4100 x 1250 x 1700	2050	3	6000
mVAC-6600-P	6600	1047	5	7,5	4100 x 1250 x 1700	2050	4	8000
mVAC-8000-H	8000	1270	6	7,5	4100 x 1250 x 1990	2360	4	8000

mVAC 300-9200

HTM 2022 – 60 Hz								
Typ	System FAA bei -600 mbar(e) zu 0 bar(e), 20 °C	Volumenstrom FAD	Anzahl der Pumpen	Pumpen- leistung	Abmessungen* (einschließlich Filter)	Gewicht (einschließ- lich Filter)	Anzahl der Behälter	Gesamte Behälterleistung
	l/min	m³/h		kW	L x B x H (mm)	kg		l
mVAC-300-DH	300	48	2	1,5	2040 x 980 x 1650	540	1	500
mVAC-500-TH	500	79	3	1,5	2300 x 980 x 1650	650	1	500
mVAC-800-TH	800	127	3	2,2	2400 x 980 x 1900	800	1	1000
mVAC-1200-T	1200	190	3	3,0	1910 x 980 x 1700	610	1	1500
mVAC-1860-Q	1860	295	4	3,0	2200 x 1200 x 1700	1050	1	2000
mVAC-3000-T	3000	476	3	7,5	2600 x 1200 x 1600	1365	2	3000
mVAC-4500-Q	4500	714	4	7,5	3400 x 1250 x 1990	1825	3	4500
mVAC-5850-Q	5850	928	4	9,2	3400 x 1250 x 1990	1800	3	6000
mVAC-7800-P	7800	1238	5	9,2	4100 x 1250 x 1990	2160	4	8000
mVAC-9200-H	9200	1460	6	9,2	4100 x 1250 x 1990	2360	5	10000

* Sofern vorhanden sind horizontale Behälter integriert.

** Einschließlich Verpackung, ohne vertikale Behälter.

Zusätzliche Optionen

AirConnect™ -Visualisierung und -Benachrichtigung
Benutzerdefinierte Softwareeinstellungen für verschiedene Normen (HTM/ISO/AS)
Ölstandsschalter
Synthetiköl
Lackierte Behälter

mVAC 250-6600

HTM 02-01 / ISO 7396-150 Hz								
Typ	System FAA bei -600 mbar(e) zu 0 bar(e), 20 °C	Volumenstrom FAD	Anzahl der Pumpen	Pumpen- leistung	Abmessungen* (einschließlich Filter)	Gewicht (einschließ- lich Filter)	Anzahl der Behälter	Gesamte Behälter- leistung
	l/min	m³/h		kW	L x B x H (mm)	kg		l
mVAC-250-TH	250	40	3	1,1	2300 x 980 x 1650	650	1	500
mVAC-330-TH	330	52	3	1,5	2300 x 980 x 1650	690	1	500
mVAC-500-TH	500	79	3	2,2	2400 x 980 x 1650	750	1	500
mVAC-660-Q	660	105	4	1,5	1910 x 980 x 1430	660	2	1000
mVAC-1000-Q	1000	159	4	2,2	1910 x 980 x 1700	740	2	1000
mVAC-1280-T	1280	203	3	5,5	2200 x 1100 x 1450	1025	3	1500
mVAC-2560-Q	2560	406	4	5,5	2600 x 1200 x 1700	1625	2	3000
mVAC-3300-Q	3300	524	4	7,5	2600 x 1200 x 1700	1625	2	4000
mVAC-3840-P	3840	609	5	5,5	3300 x 1200 x 1990	1950	2	4000
mVAC-4950-P	4950	786	5	7,5	4100 x 1250 x 1700	2050	3	6000
mVAC-6000-H	6000	952	6	7,5	4100 x 1250 x 1700	2250	3	6000
mVAC-6600-H	6600	1047	6	7,5	4100 x 1250 x 1700	2250	4	8000

mVAC 300-7800

HTM 02-01 / ISO 7396-160 Hz								
Typ	System FAA bei -600 mbar(e) zu 0 bar(e), 20 °C	Volumenstrom FAD	Anzahl der Pumpen	Pumpen- leistung	Abmessungen* (einschließlich Filter)	Gewicht (einschließ- lich Filter)	Anzahl der Behälter	Gesamte Behälter- leistung
	l/min	m³/h		kW	L x B x H (mm)	kg		l
mVAC-300-TH	300	48	3	1,5	2300 x 980 x 1650	650	1	500
mVAC-400-TH	400	63	3	2,2	2300 x 980 x 1650	690	1	500
mVAC-620-T	620	98	3	3,0	1910 x 980 x 1430	750	2	1000
mVAC-800-Q	800	127	4	2,2	1910 x 980 x 1700	660	2	1000
mVAC-1200-Q	1200	190	4	3	1910 x 980 x 1430	740	2	2000
mVAC-1500-T	1500	238	3	7,5	2200 x 1100 x 1450	1025	2	2000
mVAC-3000-Q	3000	476	4	7,5	2600 x 1200 x 1700	1640	2	3000
mVAC-3900-Q	3900	619	4	9,2	2600 x 1200 x 1990	1700	2	4000
mVAC-4500-P	4500	714	5	7,5	4100 x 1250 x 1990	2075	3	4500
mVAC-5850-P	5850	928	5	9,2	4100 x 1250 x 1700	2050	3	6000
mVAC-7800-H	7800	1238	6	9,2	4100 x 1250 x 1990	2360	4	8000

* Sofern vorhanden sind horizontale Behälter integriert.

** Einschließlich Verpackung, ohne vertikale Behälter.



mVAC-500-TH



mVAC-1280-T



mVAC-6000-H

Luft- und Gasaufbereitung

Aufbereitete Druckluft ist für die Zuverlässigkeit von Produktionsprozessen und die Qualität von Endprodukten unverzichtbar. Unbehandelte Luft kann zu Korrosion in Ihren Druckluftleitungen, zu vorzeitigem Ausfall der Druckluftgeräte, zu Beeinträchtigungen in Ihrem Produktionsverfahren und zu Produktschäden führen. Atlas Copco bietet ein umfassendes Sortiment an Luft- und Gastrocknern sowie Filtern, die Ihre Anlagen und Prozesse schützen sollen.

Druckluftaufbereitung

Sie wissen bereits, für welchen Kompressor Sie sich entscheiden möchten, doch Ihnen fehlen die richtigen Aufbereitungssysteme? Ein Trockner beispielsweise? Auf den folgenden Seiten finden Sie eine große Auswahl an Aufbereitungsgeräten, die auf unsere Kompressoren abgestimmt und für jede Anforderung angepasst sind, damit Ihr gesamtes System noch effizienter funktioniert. Die ist besonders wichtig, wenn der Kältemittel- oder Adsorptionstrockner direkt in das Kompressorgehäuse integriert ist. Neben spürbaren Energieeinsparungen durch geringere Druckabfälle wird die Installationszeit und der Platzbedarf reduziert.

Die Einlassluft des Kompressors enthält grundsätzlich Feuchtigkeit. Bei der Verdichtung und anschließenden Kühlung ist die verdichtete Luft stets zu 100 % mit Feuchtigkeit gesättigt. Wenn Druckluft durch ein Netz aus Rohrleitungen geblasen wird, müssen diese vor Korrosion geschützt werden, um Maschinenausfälle oder Produktionsabfälle zu vermeiden.

Aus diesem Grund enthält jede Druckluftanlage mindestens einen Trockner und/oder andere Aufbereitungskomponenten wie beispielsweise Filter oder Kondensatabscheider. Es stehen verschiedene Trocknungsgeräte zur Verfügung: Kältemitteltrockner für einfache Anwendungen und Adsorptionstrockner für hohe bis extrem hohe Standards.

Kältemitteltrockner sind sehr zuverlässig und sparsam. Sie funktionieren mit integrierten Kältemittelkompressoren, welche die Luft über Wärmetauscher abkühlen, das entstehende Kondensat abscheiden und trockene Luft mit einem Drucktaupunkt von 3 °C erzeugen, sodass Ihre Anlagen zuverlässig vor Korrosion geschützt sind.

Für Industrien, in denen beispielsweise Produkte mit Druckluft versorgt oder getrocknet werden müssen, werden Adsorptionstrockner empfohlen oder sind möglicherweise sogar unerlässlich. Die Luft wird nicht nur abgekühlt, sondern die Feuchtigkeit wird durch ein Trockenmittel, das so genannte Adsorptionsmaterial, aktiv herausgezogen. Sobald das Trockenmittel gesättigt ist, kann keine Feuchtigkeit mehr herausgezogen werden und es muss regeneriert werden.

Damit eine dauerhafte Druckluftversorgung gewährleistet ist und Ihre Fertigungsprozesse nicht unterbrochen werden, arbeiten Adsorptionstrockner mit zwei Behältern oder mindestens einem Behälter, der in zwei Abschnitte unterteilt ist. Im einen Abschnitt wird die Luft getrocknet und im anderen das Trockenmittel regeneriert. Adsorptionstrockner sind mit Drucktaupunkten von -20 °C, -40 °C und sogar -70 °C erhältlich. Diese bedeuten, dass die Restfeuchtigkeit der aufbereiteten Druckluft nur unterhalb dieser Temperaturgrenzwerte kondensiert, beispielsweise unter -70 °C. Diese Art von trockener Druckluft ist bei der Herstellung von Elektronikbauteilen erforderlich, beispielsweise von Computerfestplatten usw.

Natürlich haben diese Anwendungen einen höheren Energiebedarf als einfache Anwendungen, und genau wie bei Kompressoren trifft Folgendes auch auf Trockner zu: Der größte Kostenfaktor im Lebenszyklus ist der Energieverbrauch, nicht die Anschaffungskosten. Doch unabhängig von Ihren Anforderungen und ganz gleich, ob Sie sich für einen Kältemittel- oder für einen Adsorptionstrockner entscheiden, wir können Ihnen garantieren, dass all unsere Druckluft-Aufbereitungssysteme so gut entwickelt und so effizient sind, dass Ihre Energiekosten in den kommenden Jahren deutlich verringert werden.

TROCKNUNGSPROZESS

Wasser stellt für Ihre Druckluftanlage ein Problem dar. Es kann korrodieren, Druckluftrohre und -werkzeuge gefrieren lassen, Ihren Produktionsvorgang beeinträchtigen und Produkte kontaminieren. Kurzum: Wasser kann die Wartungskosten beträchtlich erhöhen und die Produktivität senken.

Der Trocknungsprozess ist in diesem Fall die einzige Möglichkeit, um nahezu die gesamte Feuchtigkeit aus der Druckluft zu entfernen.



**Kältetrockner,
6 bis 1166 l/s
FX**

Seite 136



**Warmregenerierende
Adsorptionstrockner HOC
200 bis 3600 l/s
MD**

Seite 152



**Kältetrockner,
6 bis 4000 l/s
FD, FD-VSD**

Seite 138



**Drehtrommeltrockner
400 l/s
MDG 450**

Seite 154



**Kaltregenerierende
Adsorptionstrockner,
25 bis 260 l/s
CD**

Seite 143



**Warmregenerierende
Adsorptionstrockner HOC
300 bis 3600 l/s
ND**

Seite 156



**Kaltregenerierende
Adsorptionstrockner,
1 bis 1600 l/s
CD+**

Seite 144



**Warmregenerierende
Adsorptionstrockner HOC
550 bis 3600 l/s
XD+**

Seite 158



**Gebäseluft-
Adsorptionstrockner,
360 bis 1600 l/s
BD**

Seite 148



**Membranlufttrockner
SD**

Seite 160



**Gebäseluft-
Adsorptionstrockner,
100 bis 3000 l/s
BD+**

Seite 150



**Luftreinigungsanlagen
für Atemluft
BAP/BAP+**

Seite 162



**Wasserabscheider/-ableiter,
Kondensatableiter und
Nachkühler
WSD/WD/TD/HD/EWD**

Seite 170



**Filter der Baureihen DD+, PD+,
UD+, DDp+, PDp+ und QD+
Druckluftfilter
(Standard und Hochdruck)**

Seite 166



**Öl-/Wasserabscheidersysteme
für Kondensatbehandlung
OSC**

Seite 172



**Aktivkohlefilter,
20 bis 1800 l/s
QDT**

Seite 168



**Druckluftbehälter
DLB 120–10000**

Seite 174



Neue App berechnet Leckagen

Für Smartphones oder PC. Ab sofort ist unsere neue InstallAIR-App verfügbar. Das kleine Programm hilft Ihnen bei der korrekten und effizienten Auslegung Ihrer Druckluftinstallation. So können Sie mit dem Tool zum Beispiel Leckagen berechnen oder über Parameter wie Druckluftvolumen, Rohrdurchmesser und -längen den Druckabfall bemessen.

Eine andere Kalkulation gibt Ihnen Aufschluss darüber, wieviel Wasser im Druckluftleitungsnetz als Kondensat verbleibt.

Unsere Fachberater zeigen Ihnen gerne, welche Antworten Ihnen das Tool individuell liefern kann. Sie können zum Beispiel herausfinden, welchen Einfluss fehlende oder falsch ausgelegte Komponenten haben und wie Sie Ihre Druckluftinstallation entsprechend optimieren können.

Kältetrockner, 6 bis 1166 l/s FX

Trockene und qualitativ hochwertige Luft ist für dauerhaft reibungslose Prozesse unverzichtbar. FX-Kältetrockner schützen Ihre Produkte und Systeme vor Korrosionsschäden, indem sie die Druckluft mit einem Drucktaupunkt von bis zu 3 °C entfeuchten. Sie lassen sich einfach installieren und bedienen und versorgen Sie zuverlässig mit trockener Luft.

KUNDENNUTZEN

- **Zuverlässigkeit:** Die FX-Kältetrockner ermöglichen einen konstanten Drucktaupunkt von bis zu 3 °C knapp oberhalb der Frostgrenze und verhindert damit zuverlässig Feuchtigkeitsbildung in der Druckluftanlage. Sie bestehen aus großzügig bemessenen und qualitativ hochwertigen Bauteilen. Ihre einfache und bewährte Bauweise sorgt zusammen mit einem effektiven Steuerungssystem (Heißgas-Bypass) für einen zuverlässigen Betrieb.
- **Geringere Energiekosten:** Die FX-Kältetrockner wurden so konstruiert, dass sie einen niedrigen Druckabfall aufweisen. Dadurch ist eine kostengünstige Versorgung mit trockener Druckluft möglich.
- **Einfache Installation:** Dank des „Plug-and-Play“-Konzepts ist die Installation der FX-Kältetrockner ein Kinderspiel. Sie benötigen lediglich einen einzigen Stromanschluss. Sämtliche Geräte werden betriebsbereit ausgeliefert und sind selbstregulierend.
- **Geringer Wartungsaufwand:** Dank langer Wartungsintervalle, weniger auszutauschender Bauteile und der ergonomisch durchdachten Zugänglichkeit wichtiger Komponenten ist der Wartungsaufwand äußerst gering.
- FX-Kältetrockner werden standardmäßig mit potenzialfreien Kontakten für eine Störmeldung ausgerüstet.



EFFIZIENZ



Erhebliche Kosteneinsparungen

- Erhöhte Zuverlässigkeit und Lebensdauer von Werkzeugen und Maschinen
- Weniger Undichtigkeiten in den Rohrleitungen und dadurch geringerer Energieverbrauch
- Weniger Reparaturen an Werkzeugen, Maschinen und Rohrleitungen
- Weniger störende Maschinenschäden und -ausfälle



FX 170

FX 5–300

Typ	Max. Betriebsdruck	Volumenstrom (FAD) ⁽¹⁾		Druckabfall	Drucktaupunkt	Energieverbrauch	Kältemittel	Druckluftanschlüsse	Gewicht	Elektrische Versorgung	Maße
	bar	l/s	m ³ /min	bar	°C	kW					kg
FX – Luftgekühlter Kältetrockner											
FX 5	16	6	0,36	0,15	3	0,13	R513A	3/4" M	19	230/1/50Hz	493 x 350 x 450
FX 10	16	10	0,60	0,25	3	0,16	R513A	3/4" M	19	230/1/50Hz	493 x 350 x 450
FX 15	16	14	0,84	0,25	3	0,19	R513A	3/4" M	20	230/1/50Hz	493 x 350 x 450
FX 20	16	20	1,20	0,25	3	0,26	R513A	3/4" M	25	230/1/50Hz	493 x 350 x 450
FX 30	16	30	1,80	0,30	3	0,28	R513A	3/4" M	27	230/1/50Hz	493 x 350 x 450
FX 40	14	39	2,34	0,14	3	0,67	R513A	1" F	51	230/1/50Hz	497 x 370 x 764
FX 50	14	50	3,00	0,20	3	0,71	R513A	1" F	51	230/1/50Hz	497 x 370 x 764
FX 60	14	60	3,60	0,18	3	0,63	R410A	1 1/2" F	62	230/1/50Hz	557 x 460 x 789
FX 70	14	68	4,08	0,18	3	0,70	R410A	1 1/2" F	62	230/1/50Hz	557 x 460 x 789
FX 90	14	87	5,22	0,25	3	0,90	R410A	1 1/2" F	62	230/1/50Hz	557 x 460 x 789
FX 110	14	108	6,48	0,20	3	0,96	R410A	1 1/2" F	82	230/1/50Hz	557 x 580 x 899
FX 130	14	128	7,68	0,26	3	1,12	R410A	1 1/2" F	82	230/1/50Hz	557 x 580 x 899
FX 170	14	167	10,02	0,16	3	1,54	R410A	2" F	145	400/3/50Hz	1040 x 805 x 962
FX 200	14	200	12,00	0,23	3	1,98	R410A	2" F	158	400/3/50Hz	1040 x 805 x 962
FX 250	14	250	15,00	0,18	3	2,01	R410A	2 1/2" F	165	400/3/50Hz	1040 x 805 x 962
FX 300	14	300	18,00	0,18	3	2,77	R410A	2 1/2" F	164	400/3/50Hz	1040 x 805 x 962

⁽¹⁾ Volumenstrom (FAD) basierend auf 20 °C, 1 bar. Referenzbedingungen: Betriebsdruck 7 bar, Drucklufttemperatur 35 °C, Umgebungstemperatur 25 °C, relative Luftfeuchtigkeit am Einlass 100 %, Drucktaupunkt 3 °C.

FX 17–22

Typ	Max. Betriebsdruck	Volumenstrom (FAD) ⁽¹⁾		Druckverlust	Drucktaupunkt	Energieverbrauch	Kältemittel	Einlass-/Auslassstutzen	Gewicht	Maße
	bar	l/s	m ³ /min	mbar	°C	kW				kg
FX – Luftgekühlter Kältetrockner										
FX 17	14	400	24,00	250	3	3,26	R410A	3" F	325	1082 x 1020 x 1560
FX 18	14	500	30,00	300	3	3,89	R410A	3" F	335	1082 x 1020 x 1560
FX 19	14	583	34,98	350	3	4,75	R410A	3" F	350	1082 x 1020 x 1560
FX 19,5	14	750	45	250	3	6,72	R452A	DN 125	380	1123 x 1020 x 1560
FX 20	14	833	49,98	300	3	6,80	R452A	DN 125	550	2099 x 1020 x 1560
FX 21	14	1166	69,96	250	3	10,20	R452A	DN 125	600	2099 x 1020 x 1560
FX 22	14	1400	84,00	260	3	12,30	R452A	DN 125	650	2099 x 1020 x 1560

⁽¹⁾ Volumenstrom (FAD) basierend auf 20 °C, 1 bar. Referenzbedingungen: Betriebsdruck 7 bar, Drucklufttemperatur 35 °C, Umgebungstemperatur 25 °C, relative Luftfeuchtigkeit am Einlass 100 %, Drucktaupunkt 3 °C.

Kältetrockner, 6 bis 4000 l/s FD, FD-VSD

Die verwendete Druckluft muss sauber und trocken sein. Zu viel Feuchtigkeit in der Druckluft kann zu Korrosion in den Rohrleitungen, vorzeitigem Ausfall von Druckluftgeräten und Produktschäden führen. Die Kältetrockner eignen sich zum Entfeuchten von Druckluft mit einem Drucktaupunkt von bis zu +3 °C; hierbei kommt eine Direktkühlung mit Zyklen, ohne Zyklen und drehzahlgeregelten Ausführungen zum Einsatz. Die Kompressoren sind äußerst energieeffizient, lassen sich einfach installieren und zählen zu den umweltfreundlichsten und leisesten Geräten ihrer Klasse. Vor allem aber sorgen sie für trockene Luft und tragen damit zum Schutz Ihrer Druckluftsysteme und Endprodukte bei.

KUNDENNUTZEN

- **Hohe Zuverlässigkeit:** Die Kältetrockner von Atlas Copco entfeuchten Druckluft mit einem Drucktaupunkt von bis zu +3 °C sodass Systemausfälle, unnötige Produktionsstillstandzeiten sowie kostspielige Reparaturen der Vergangenheit angehören. Die einzelnen Komponenten werden strengen Dauerprüfungen unterzogen, und der Wärmetauscher sorgt aufgrund seiner speziellen Bauweise für eine deutlich längere Lebensdauer des Trockners. Moderne Steuerungsfunktionen sorgen für trockene Luft unter allen Bedingungen und verhindern ein Gefrieren bei niedrigen Lasten.
- **Minimaler Energieverbrauch:** Mit den Energiesparoptionen der Kältetrockner von Atlas Copco können Sie Ihre CO₂-Bilanz verbessern. Dank seines speziellen Wärmetauschers sowie der Saver-Cycle-Regelung kann der FD-Kältetrockner mit einem geringen Druckabfall von in der Regel weniger als 0,2 bar sowie einem minimalen Energieverbrauch überzeugen. Bei den Ausführungen mit integrierter variabler Drehzahlregelung (VSD) wird der Energieaufwand automatisch an den Energiebedarf angepasst, sodass noch größere Energieeinsparungen möglich sind. Die Gesamtbetriebskosten der Kältetrockner sind dadurch äußerst niedrig.
- **Einfache Installation:** Die Kältetrockner nehmen dank ihrer innovativen vollintegrierten Bauweise nur wenig Platz in Anspruch. Er wird einsatzbereit geliefert und die Installation ist einfach, sodass kostenintensive Produktionsstillstandzeiten vermieden werden. Für eine einfache Installation an der Wand befindet sich bei einigen Modellen der Ein- und Auslass auf der Geräteoberseite.
- **Umweltfreundlichkeit:** Die mit einer Schalldämmhaube versehenen Kältetrockner gehören zu den umweltfreundlichsten und leisesten Geräten ihrer Klasse. Sie entsprechen vollständig der ISO-Norm 14001, erfüllen die Richtlinien des Montrealer Protokolls und tragen dank ihrer FCKW-freien Kältemittel zum Schutz der Ozonschicht bei. Die Kältetrockner stellen somit keinerlei Gefahr für die Ozonschicht dar.



Reduzierte Energiekosten

Die Kältetrockner von Atlas Copco verfügen über verschiedene integrierte Funktionen zur Energieeinsparung, die die CO₂-Bilanz verbessern und Kosten reduzieren. Dank des speziellen Wärmetauschers sowie der Saver-Cycle-Regelung überzeugt der Kältetrockner mit einem geringen Druckabfall von durchschnittlich weniger als 0,2 bar sowie einem minimalen Energieverbrauch. Die variable Drehzahlregelung (VSD) ermöglicht zusätzliche Energieeinsparungen durch automatische Anpassung des Energieverbrauchs an den Bedarf. So werden die Kosten über die gesamte Lebensdauer niedrig gehalten.



FD 95



FD 5-95



FD 100-300 VSD



FD 300 VSD

Drehzahlregelte Kältemittelkompressor

Um Energie zu sparen, passen Kältetrockner ihre Leistung an die tatsächliche Last an. Dafür wird der Druckpunkt ständig überwacht. Bei geringerer Last passt sich der Kältemittelkompressor an, wodurch sich der Stromverbrauch erheblich reduziert.

Typ	Max. Betriebsdruck	Volumenstrom FAD ⁽¹⁾		Druckverlust	Energiebedarf	Kältemittel	Einlass/ Auslass Anschlüsse	Gewicht	Maße
	bar	l/s	m ³ /min	mbar	kW				kg
FD – Kältetrockner, luftgekühlt									
FD 5	16	6	0,36	70	0,20	R513A	G 3/4"	27	496 × 377 × 461
FD 10	16	10	0,60	110	0,20	R513A	G 3/4"	27	496 × 377 × 461
FD 15	16	15	0,90	120	0,33	R513A	G 3/4"	32	496 × 377 × 461
FD 20	16	20	1,20	120	0,41	R513A	G 3/4"	34	496 × 377 × 461
FD 25	16	25	1,50	170	0,41	R513A	G 3/4"	34	496 × 377 × 461
FD 30	16	30	1,80	250	0,41	R513A	G 3/4"	34	496 × 377 × 461
FD 40	16	40	2,40	200	0,48	R513A	G 1"	57	688 × 389 × 604
FD 50	16	50	3,00	200	0,69	R513A	G 1"	58	688 × 389 × 604
FD 60	13	60	3,60	220	0,63	R410A	G 1"	80	726 × 482 × 804
FD 70	13	70	4,20	220	0,87	R410A	G 1"	81	726 × 482 × 804
FD 95	13	95	5,70	220	1,18	R410A	G 1"	87	726 × 482 × 804
FD 100 VSD	14,5	100	6,00	160	0,66	R410A	G 1 1/2 F ⁽²⁾	130	805 × 962 × 1040
FD 140 VSD	14,5	140	8,40	110	1,04	R410A	G 2 F ⁽²⁾	130	805 × 962 × 1040
FD 180 VSD	14,5	180	10,80	180	1,54	R410A	G 2 F ⁽²⁾	134	805 × 962 × 1040
FD 220 VSD	14,5	220	13,20	140	1,77	R410A	G 2 1/2 F ⁽²⁾	143	805 × 962 × 1040
FD 260 VSD	14,5	260	15,60	110	1,90	R410A	G 2 1/2 F ⁽²⁾	150	805 × 962 × 1040
FD 300 VSD	14,5	300	18,00	180	2,64	R410A	G 2 1/2 F ⁽²⁾	165	805 × 962 × 1040
FD 310 – 40 °C	14	310	18,60	230	2,80	R410A	G 3"	198	850 × 986 × 1190
FD 310 – 46 °C	14	310	18,60	230	2,80	R410A	G 3"	200	850 × 986 × 1190
FD 310 – 50 °C	14	310	18,60	230	2,90	R410A	G 3"	202	850 × 986 × 1190
FD 410 – 40 °C	14	410	24,60	210	3,00	R410A	G 3"	220	850 × 986 × 1375
FD 410 – 46 °C	14	410	24,60	210	4,60	R410A	G 3"	240	850 × 1250 × 1375
FD 410 – 50 °C	14	410	24,60	210	4,80	R410A	G 3"	290	850 × 1525 × 1375
FD 510 – 40 °C	14	510	30,60	200	4,50	R410A	G 3"	260	850 × 1250 × 1375
FD 510 – 46 °C	14	510	30,60	200	6,40	R410A	G 3"	310	850 × 1525 × 1375
FD 510 – 50 °C	14	510	30,60	200	6,90	R410A	G 3"	315	850 × 1525 × 1375
FD 610	14	610	36,60	170	4,80	R410A	DN 100	320	1040 × 1060 × 1580
FD 760	14	760	45,60	170	5,30	R410A	DN 100	380	1245 × 1060 × 1580
FD 870	14	870	52,20	150	6,60	R410A	DN 150	400	1245 × 1060 × 1580
FD 1010	14	1010	60,60	170	7,40	R410A	DN 150	460	1580 × 1060 × 1580
FD 1250+ – 40 °C	14	1250	75,00	180	6,8	R410A	DN 150	810	1475 × 1579 × 2296
FD 1250+ – 46 °C	14	1250	75,00	188	8	R410A	DN 150	845	1475 × 1579 × 2296
FD 1500+ – 40 °C	14	1500	90,00	185	8,9	R410A	DN 150	850	1475 × 1579 × 2296
FD 1500+ – 46 °C	14	1500	90,00	183	7,7	R410A	DN 150	910	1475 × 1579 × 2296
FD 1750+ – 40 °C	14	1750	105,00	150	10,2	R410A	DN 150	935	1475 × 1579 × 2296
FD 1750+ – 46 °C	14	1750	105,00	151	10,2	R410A	DN 150	960	1475 × 1579 × 2296
FD 2000+ – 40 °C	14	2000	120,00	195	12,2	R410A	DN 150	940	1475 × 1579 × 2296
FD 2000+ – 46 °C	14	2000	120,00	199	14,4	R410A	DN 150	1000	1475 × 1579 × 2296

⁽¹⁾ Kapazität Volumenstrom (FAD) basierend auf 20 °C, 1 bar Referenzbedingungen: Betriebsdruck 7 bar, Drucklufttemperatur 35 °C, Umgebungstemperatur 25 °C, relative Luftfeuchtigkeit am Einlass 100 %, Drucktaupunkt 3 °C.

⁽²⁾ NPT für UL-Ausführung

Typ	Max. Betriebsdruck	Volumenstrom FAD ⁽¹⁾		Druckverlust	Energiebedarf	Kältemittel	Einlass-/Auslassstutzen	Gewicht	Maße
	bar	l/s	m ³ /min	mbar	kW				kg
FD – Kältetrockner, luftgekühlt, 20-bar-Versionen									
FD 5–20	20	7,3	0,44	40	0,20	R410A	G 3/4"	27	496 x 377 x 461
FD 10–20	20	14,4	0,87	90	0,20	R410A	G 3/4"	27	496 x 377 x 461
FD 15–20	20	21,8	1,31	100	0,33	R410A	G 3/4"	32	496 x 377 x 461
FD 20–20	20	27,6	1,65	100	0,41	R410A	G 3/4"	34	496 x 377 x 461
FD 25–20	20	34,8	2,09	140	0,70	R410A	G 3/4"	34	496 x 377 x 461
FD 30–20	20	43,5	2,61	200	0,70	R410A	G 1"	34	496 x 377 x 461
FD 40–20	20	58,0	3,48	160	0,70	R410A	G 1"	57	688 x 389 x 604
FD 50–20	20	72,5	4,35	160	0,70	R410A	G 1"	58	688 x 389 x 604
FD – Kältetrockner, wassergekühlt									
FD 310W	14	310	18,6	230	2,00	R410A	G 3"	180	850 x 986 x 1190
FD 410W	14	410	24,6	210	2,40	R410A	G 3"	240	850 x 1250 x 1375
FD 510W	14	510	30,6	200	4,10	R410A	G 3"	260	850 x 1250 x 1375
FD 610W	14	610	36,6	170	3,10	R410A	DN 100	350	1245 x 1060 x 1580
FD 760W	14	760	45,6	170	3,60	R410A	DN 100	360	1245 x 1060 x 1580
FD 870W	14	870	52,2	150	4,50	R410A	DN 150	370	1245 x 1060 x 1580
FD 1010W	14	1010	60,6	170	5,10	R410A	DN 150	380	1245 x 1060 x 1580
FD 1250W+ – 40 °C	14	1250	75	195	5,3	R410A	DN 150	775	1475 x 1579 x 1725
FD 1250W+ – 46 °C	14	1250	75	185	6,2	R410A	DN 150	780	1475 x 1579 x 1725
FD 1500W+ – 40 °C	14	1500	90	160	5,8	R410A	DN 150	815	1475 x 1579 x 1725
FD 1500W+ – 46 °C	14	1500	90	163	6,5	R410A	DN 150	820	1475 x 1579 x 1725
FD 1750W+ – 40 °C	14	1750	105	152	6,4	R410A	DN 150	920	1475 x 1579 x 1725
FD 1750W+ – 46 °C	14	1750	105	150	7,5	R410A	DN 150	925	1475 x 1579 x 1725
FD 2000W+ – 40 °C	14	2000	120	200	8,7	R410A	DN 150	925	1475 x 1579 x 1725
FD 2000W+ – 46 °C	14	2000	120	200	8,7	R410A	DN 150	930	1475 x 1579 x 1725

⁽¹⁾ Kapazität Volumenstrom (FAD) basierend auf 20 °C, 1 bar Referenzbedingungen: Betriebsdruck 7 bar, Drucklufttemperatur 35 °C, Umgebungstemperatur 25 °C, relative Luftfeuchtigkeit am Einlass 100 %, Drucktaupunkt 3 °C.

FD-Kältetrockner, 6-4000 l/s



FD 2400 VSD

Integrierte variable Drehzahlregelung (VSD)

Einige Kältetrockner verfügen über eine integrierte VSD-Steuerung, die den Energiebedarf an die tatsächlich benötigte Druckluft anpasst und so den Energiebedarf erheblich senkt. Gegenüber herkömmlichen Trocknern liegen die Einsparungen bei bis zu 70 %. Der Kompressor läuft mit variabler Drehzahl, um einen stabilen Taupunkt zu halten. Die Drehzahl des Kältemittelkompressors wird an die Einlassbedingungen angepasst, wodurch für geringere Lasten weniger Energie nötig ist.

Wie funktioniert ein Kältetrockner der Serie FD (VSD)*?

- | | |
|----------------------------------|---|
| 1 Flüssigkeitsabscheider | 7 Wasserabscheider |
| 2 Kältemittelkompressor | 8 Luft-Wärmetauscher |
| 3 Kondensator | 9 Auslass für getrocknete Luft |
| 4 Kältemittelrockner/Filter | a Einlass für feuchte Luft |
| 5 Steuerungsgerät | b Elektronikon®
(Steuer- und Regeleinheit) |
| 6 Luft/Kältemittel-Wärmetauscher | |

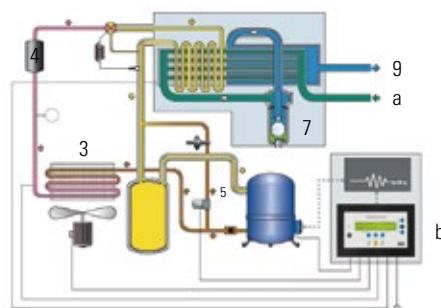

**FD-Kältetrockner von Atlas Copco:
bis zu 50% weniger Kosten über
die gesamte Lebensdauer**

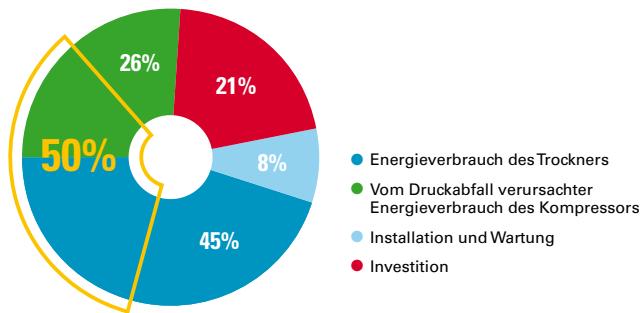

FD 1010

FD VSD Kältetrockner mit Drehzahlregelung

Typ	Max. Betriebsdruck	Volumenstrom FAD ⁽¹⁾		Druckverlust	Energiebedarf	Kältemittel	Anschlüsse	Gewicht	Maße
	bar	l/s	m ³ /min	mbar	kW				L x B x H
FD – VSD-Baureihe – Kältetrockner, luftgekühlt									
FD 760 VSD	14	bis zu 760	bis zu 45,6	170	5,3	R410A	DN 100	380	1245 x 1060 x 1580
FD 870 VSD	14	bis zu 870	bis zu 52,2	150	5,8	R410A	DN 150	400	1245 x 1060 x 1580
FD 1010 VSD	14	bis zu 1010	bis zu 60,6	170	6,6	R410A	DN 150	460	1580 x 1060 x 1580
FD 1250 VSD+ (40 °C)	14	bis zu 1250	bis zu 75	180	5,5	R410A	DN 150	850	1475 x 1579 x 2296
FD 1250 VSD+ (46 °C)	14	bis zu 1250	bis zu 75	180	5,6	R410A	DN 150	880	1475 x 1579 x 2296
FD 1500 VSD+ (40 °C)	14	bis zu 1500	bis zu 90	180	7,4	R410A	DN 150	880	1475 x 1579 x 2296
FD 1500 VSD+ (46 °C)	14	bis zu 1500	bis zu 90	180	6,0	R410A	DN 150	935	1475 x 1579 x 2296
FD 1750 VSD+ (40 °C)	14	bis zu 1750	bis zu 105	150	8,4	R410A	DN 150	920	1475 x 1579 x 2296
FD 1750 VSD+ (46 °C)	14	bis zu 1750	bis zu 105	150	6,8	R410A	DN 150	970	1475 x 1579 x 2296
FD 2000 VSD+ (40 °C)	14	bis zu 2000	bis zu 120	190	8,8	R410A	DN 150	965	1475 x 1579 x 2296
FD 2000 VSD+ (46 °C)	14	bis zu 2000	bis zu 120	190	8,3	R410A	DN 150	990	1475 x 1579 x 2296
FD 2400 VSD+ (40 °C)	14	bis zu 2400	bis zu 144	270	11	R410A	DN 150	990	1475 x 1579 x 2296
FD 3000 VSD+ (40 °C)	14	bis zu 3000	bis zu 180	190	12,8	R410A	DN 200	1690	2502 x 1581 x 2295
FD 4000 VSD+ (40 °C)	14	bis zu 4000	bis zu 240	220	18,7	R410A	DN 200	1820	2502 x 1581 x 2295
FD – VSD-Baureihe – Kältetrockner, wassergekühlt									
FD 760 W VSD	14	bis zu 760	bis zu 45,6	90	3,3	R410A	DN 100	410	1580 x 1060 x 1580
FD 870 W VSD	14	bis zu 870	bis zu 52,2	120	4,2	R410A	DN 150	410	1580 x 1060 x 1580
FD 1010 W VSD	14	bis zu 1010	bis zu 60,6	170	5,6	R410A	DN 150	410	1580 x 1060 x 1580
FD 1250W VSD+ (46 °C)	14	bis zu 1250	bis zu 75	180	4,4	R410A	DN 150	800	1475 x 1579 x 1725
FD 1500W VSD+ (46 °C)	14	bis zu 1500	bis zu 90	180	5,1	R410A	DN 150	815	1475 x 1579 x 1725
FD 1750W VSD+ (46 °C)	14	bis zu 1750	bis zu 105	150	6,1	R410A	DN 150	855	1475 x 1579 x 1725
FD 2000W VSD+ (46 °C)	14	bis zu 2000	bis zu 120	190	6,7	R410A	DN 150	865	1475 x 1579 x 1725
FD 2400W VSD+ (46 °C)	14	bis zu 2400	bis zu 144	270	8,2	R410A	DN 150	870	1475 x 1579 x 2296
FD 3000W VSD+ (46 °C)	14	bis zu 3000	bis zu 180	190	10,6	R410A	DN 200	1410	2502 x 1581 x 1736
FD 4000W VSD+ (46 °C)	14	bis zu 4000	bis zu 240	190	14,5	R410A	DN 200	1540	2502 x 1581 x 1736

Kapazität Volumenstrom (FAD) basierend auf 20 °C, 1 bar Referenzbedingungen: Betriebsdruck 7 bar, Drucklufttemperatur 35 °C, Umgebungstemperatur 25 °C, relative Luftfeuchtigkeit am Einlass 100 %, Drucktaupunkt 3 °C. a. A. = auf Anfrage

Kaltregenerierende Adsorptionstrockner, 25 bis 260 l/s CD

Die kaltregenerierenden Adsorptionstrockner der Baureihe CD sind auf einen zuverlässigen Betrieb und lange Lebensdauer ausgelegt. Da sie zum Spülen nur Druckluft verwenden, verlängert sich durch die saubere, trockene Luft die Lebensdauer Ihrer Anlage. Auch die Qualität Ihres Endprodukts ist damit gewährleistet. Die Trockner sind in verschiedenen Größen mit einem Drucktaupunkt von bis zu -40 °C erhältlich und werden in einem Schaltschrank nach Schutzart IP54 geliefert.

Sicherheitsgründen in einem Schaltschrank nach IP54 befindet, gewährleistet einen ordnungsgemäßen Betrieb Ihres CD-Trockners.

- **Geringer Wartungsaufwand:** Die CD-Trockner werden im einsatzbereiten Zustand ausgeliefert und lassen sich daher im Handumdrehen installieren, sodass kostspielige Produktionsstillstandzeiten auf ein Minimum reduziert werden. Alle internen Bauteile sind leicht zugänglich und erleichtern dadurch die Wartung. Da hochwertige Trockenmittel und Ventile verwendet werden, sind Wartungsintervalle von drei Jahren möglich.

KUNDENNUTZEN

- **Zuverlässigkeit:** Die CD-Adsorptionslufttrockner entfeuchten Druckluft mit einem Drucktaupunkt von bis zu -40 °C und helfen dabei, Systemausfälle, unnötige Produktionsstillstandzeiten und kostspielige Reparaturen zu verhindern.
- **Geringere Energiekosten:** Optimal dimensionierte Rohre und Ventile sorgen für einen geringen Druckabfall. Mit weiteren Optionen können Effizienz und Energieverbrauch Ihres CD-Trockners noch weiter optimiert werden.
- **Platzsparend:** Dank ihrer vollintegrierten Bauweise nehmen die CD-Trockner nur wenig Platz in Anspruch.
- **Effiziente Steuerung:** Das Steuersystem, das sich zwecks einfacher Verkabelung und aus



CD 110

Typ	Volumenstrom FAD		Druckverlust (ohne Filter)	Filtergrößen (empfohlen)		Gewicht	Maße		
	l/s	m³/h		Vorfilter	Nachfilter		mm		
			bar	0,01 µm 0,01 ppm	1 µm	kg	L	B	H
CD 25	25	90	0,03	PD 25	DDp 25	87	1070	620	401
CD 35	35	126	0,06	PD 45	DDp 45	88	1115	620	401
CD 45	45	162	0,1	PD 45	DDp 45	99	1285	620	401
CD 55	55	198	0,17	PD 65	DDp 65	114	1465	620	401
CD 65	65	234	0,25	PD 65	DDp 65	124	1615	620	401
CD 90	90	324	0,53	PD 90	DDp 90	165	1285	620	571
CD 110	110	396	0,17	PD 160	DDp 160	197	1465	620	571
CD 130	130	468	0,25	PD 160	DDp 160	211	1615	620	571
CD 165	165	594	0,45	PD 215	DDp 215	245	1695	620	571
CD 195	195	702	0,25	PD 215	DDp 215	273	1615	620	738
CD 260	260	936	0,5	PD 265	DDp 265	298	1915	620	738

Kaltregenerierende Adsorptionstrockner, 1 bis 1600 l/s

CD⁺

Die kaltregenerierenden Adsorptionstrockner der Baureihe CD⁺ schützen Ihre Anlagen und Prozesse. Durch ihre solide Konstruktion arbeiten sie äußerst zuverlässig und stellen einen konstanten und stabilen Taupunkt unter Vollastbedingungen und sogar bei zeitweiliger Überlast bereit. Das Ergebnis ist trockene und saubere Druckluft, die für eine Vielzahl von Industrieanwendungen verwendet werden kann.

Technologische Innovationen sorgen für eine zuverlässige und kosteneffektive Produktion von Druckluft. Unsere Trockner der Baureihe CD⁺ sind in unterschiedlichen Größen mit garantierbarem Taupunkt von bis zu -70 °C erhältlich.

- **Hochentwickeltes Steuerungs- und Überwachungssystem:** Mit dem modernen Elektronikon[®]-Steuerungs- und Überwachungssystem behalten Sie stets die Kontrolle über Ihren Trockner der Baureihe CD⁺ und sorgen so für optimale Effizienz.
- **Minimaler Wartungsbedarf:** Alle internen Bauteile sind leicht zugänglich und erleichtern dadurch die Wartung. Die Verwendung von erstklassigem Trockenmittel und beständigen Ventilen verlängert die Wartungsintervalle über den Standard von drei Jahren hinaus.
- **Langlebigkeit:** Die bewährte und solide Konstruktion der Umschaltventile, den wichtigsten Bauteilen im Trockner, verlängert die Lebensdauer Ihres Trockners der Baureihe CD⁺ deutlich.

KUNDENNUTZEN

- **Hohe Zuverlässigkeit:** Die kaltregenerierenden Adsorptionstrockner der Baureihe CD⁺ von Atlas Copco entfeuchten Druckluft bei einem Drucktaupunkt von bis zu -70 °C sodass Systemausfälle, unnötige Produktionsstillstandzeiten und kostspielige Reparaturen der Vergangenheit angehören. Sie können mit bis zu 30 % Trockenmittel überbefüllt werden, was neben der Langlebigkeit des Trockenmittels die Zuverlässigkeit weiter erhöht.
- **Maximale Energieeinsparung:** Die Trockner der Baureihe CD⁺ verfügen über Energiesparfunktionen zur Senkung des CO₂-Ausstoßes. Ein niedriger Druckabfall unter 0,2 bar hält die Energiekosten gering. Mit dem Taupunktsensor und der Taupunktsteuerung passt sich der Energieverbrauch der tatsächlichen Last des Trockners an.
- **Einfache Installation:** Trockner der Baureihe CD⁺ werden einsatzbereit und mit Schalldämmung, Sensoren und verkabelter, angeschlossener Steuertafel ausgeliefert.



CD 165⁺

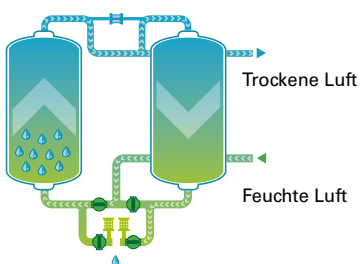

Kalt regenerierende Adsorptionstrockner

Trockene Luft vom Auslass des Trocknerbehälters wird auf den Außenluftdruck entspannt und durch das gesättigte Trockenmittel geleitet, wo sie die adsorbierte Feuchtigkeit aufnimmt.

Nach der Desorption schließt sich das Abblasventil, und der Behälter wird wieder mit dem üblichen Systemdruck beaufschlagt.



Atlas Copco

G437+

CD 130

Atlas Copco

Typ	Volumenstrom FAD		Druckverlust (ohne Filter)	Filtergrößen (empfohlen)		Gewicht	Maße		
	l/s	m³/h		Vorfilter	Nachfilter		mm		
			bar	0,01 µm 0,01 ppm	1 µm	kg	L	B	H
CD 1* – CD 22*									
CD 1*	1	3,6	0,20	PD3+	integriert	7	106	172	540
CD 1,5*	1,5	5,4	0,20	PD3+	integriert	8	106	172	590
CD 2*	2	7,2	0,20	PD3+	integriert	9	106	172	720
CD 2,5*	2,5	9,0	0,20	PD3+	integriert	10	106	172	835
CD 3*	3	10,8	0,20	PD3+	integriert	11	106	172	855
CD 5*	5	18,0	0,20	PD10+	integriert	19	149	295	640
CD 7*	7	25,2	0,20	PD10+	integriert	22	149	295	725
CD 10*	10	36,0	0,20	PD10+	integriert	25	149	295	875
CD 12*	12	43,2	0,20	PD20+	integriert	29	149	295	1015
CD 17*	17	61,2	0,20	PD20+	integriert	35	149	295	1270
CD 22*	22	79,2	0,35	PD20+	integriert	44	149	295	1505
CD 25* – CD 300* (-20 °C) Cerades									
CD 25*	20	72	0,1	UD25+	NA*	95	394	864	1205
CD 35*	35	126	0,1	UD25+	NA*	100	394	904	1205
CD 50*	50	180	0,1	UD45+	NA*	110	394	904	1205
CD 65*	65	234	0,2	UD60+	NA*	128	394	904	1495
CD 80*	80	288	0,2	UD60+	NA*	141	394	934	1495
CD 105*	105	378	0,3	UD100+	NA*	165	394	934	1835
CD 125*	125	450	0,1	UD100+	NA*	218	564	964	1495
CD 150*	150	540	0,2	UD140+	NA*	234	564	964	1495
CD 195*	195	702	0,3	UD180+	NA*	277	564	964	1835
CD 225*	225	810	0,2	UD180+	NA*	331	734	1042	1495
CD 300*	300	1080	0,3	UD310+	NA*	394	734	1042	1835
CD 20* – CD 335* (-40 °C) Cerades									
CD 20*	20	72	0,1	UD25+	NA*	95	394	64	1205
CD 30*	30	108	0,1	UD25+	NA*	100	394	864	1205
CD 40*	40	144	0,1	UD45+	NA*	110	394	904	1205
CD 55*	55	198	0,1	UD60+	NA*	140	394	904	1495
CD 65*	65	234	0,2	UD100+	NA*	165	394	904	1495
CD 85*	85	306	0,2	UD100+	NA*	165	394	934	1835
CD 105*	105	378	0,1	UD100+	NA*	215	564	964	1495
CD 125*	125	450	0,1	UD140+	NA*	234	564	964	1495
CD 170*	170	612	0,2	UD180+	NA*	276	564	964	1835
CD 190*	190	684	0,2	UD180+	NA*	331	734	964	1495
CD 250*	250	900	0,2	UD310+	NA*	389	734	1042	1835
CD 335*	330	1188	0,3	UD310+	NA*	500	929	1042	1835
CD 25* – CD 195* (-70 °C) Cerades									
CD 25*	25	90	0,04	UD25+	DDp35+	124	394	807	1495
CD 35*	35	126	0,07	UD45+	DDp35+	135	394	827	1495
CD 45*	45	162	0,13	UD45+	DDp50+	158	394	847	1835
CD 55*	55	198	0,04	UD60+	DDp70+	208	564	847	1495
CD 65*	65	234	0,06	UD100+	DDp70+	224	564	877	1495
CD 90*	90	324	0,13	UD100+	DDp130+	266	564	907	1835
CD 110*	110	396	0,08	UD140+	DDp130+	320	734	907	1495
CD 130*	130	468	0,12	UD140+	DDp130+	375	734	907	1835
CD 165*	165	594	0,11	UD180+	DDp170+	477	929	907	1835
CD 195*	195	702	0,16	UD220+	DDp210+	477	929	907	1835

* Um ISO 85673-1:2010 Klasse 1 für Partikel zu erreichen, wird ein PDp*-Nachfilter empfohlen.

Typ	Volumenstrom FAD		Druckverlust (ohne Filter)	Filtergrößen (empfohlen)		Gewicht	Maße		
				Vorfilter	Nachfilter		mm		
	l/s	m ³ /h	bar	0,01 µm 0,01 ppm	1 µm	kg	L	B	H
CD 110⁺ – 1600⁺ in Behälterbauweise									
CD 110 ⁺	107	385	0,09	UD140+	DDp130+	340	950	728	1695
CD 150 ⁺	150	540	0,16	UD180+	DDp170+	415	1089	848	1731
CD 185 ⁺	185	666	0,10	UD220+	DDp210+	445	1089	848	1731
CD 250 ⁺	250	900	0,09	UD310+	DDp310+	600	1106	960	1816
CD 300 ⁺	300	1080	0,10	UD310+	DDp310+	650	1173	1116	1854
CD 360 ⁺	360	1296	0,15	UD425+	DDp425+	950	1776	1088	2537
CD 480 ⁺	480	1727	0,15	UD550+	DDp550+	1030	1776	1088	2537
CD 630 ⁺	630	2268	0,15	UD850+	DDp850+	1310	1884	1091	2592
CD 970 ⁺	970	3492	0,15	UD1100+	DDp1100+	2120	2359	1259	2655
CD 1260 ⁺	1260	4536	0,15	UD1400+	DDp1400+	2600	2472	1259	2637
CD 1600 ⁺	1600	5760	0,18	UD1800+	DDp1800+	3700	2693	1428	2576

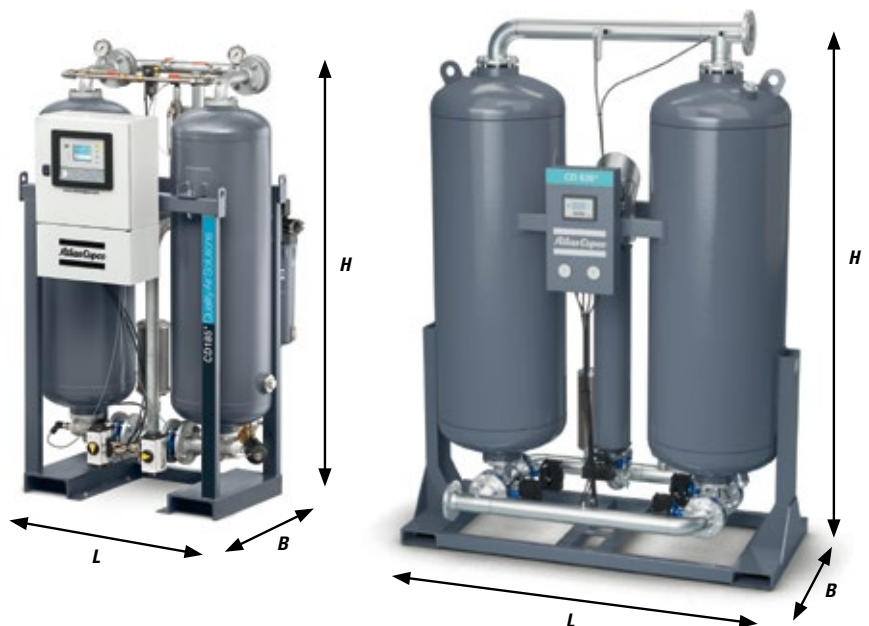
CD 110⁺ – 1600⁺ in BehälterbauweiseCD 1⁺ – 335⁺

Gebläseluft-Adsorptionstrockner, 360 bis 1600 l/s BD

Die Gebläseluft-Adsorptionstrockner der Baureihe BD sind auf einen zuverlässigen Betrieb und lange Lebensdauer ausgelegt. Sie arbeiten mit Luft von einem externen Gebläse, Wärme sowie minimaler Druckluft und zeichnen sich durch patentierte Innovationen sowie durch zusätzliche Energiesparoptionen aus. Durch saubere, trockene Luft verlängern die BD-Trockner die Lebensdauer Ihrer Anlage und sichern die Qualität Ihres Endprodukts. Die Trockner sind in verschiedenen Größen mit einem Drucktaupunkt von bis zu -40 °C erhältlich und werden mit einem Schaltkasten nach Schutzart IP54 geliefert.

KUNDENNUTZEN

- **Zuverlässigkeit:** BD-Adsorptionslufttrockner entfeuchten Druckluft mit einem Drucktaupunkt von bis zu -40 °C und helfen dadurch, Systemausfälle, unnötige Produktionsstillstandzeiten und kostspielige Reparaturen zu verhindern.
- **Geringere Energiekosten:** Optimal dimensionierte Rohre und Ventile sorgen für einen geringen Druckabfall. Mit weiteren Optionen können Effizienz und Energieverbrauch noch weiter optimiert werden.
- **Platzsparend:** Dank ihrer vollintegrierten Bauweise nehmen die BD-Trockner nur wenig Platz in Anspruch.
- **Effiziente Steuerung:** Das Steuersystem, das sich zwecks einfacher Verkabelung und aus Sicherheitsgründen in einem Schaltkasten nach IP54 befindet, gewährleistet einen ordnungsgemäßen Betrieb Ihres BD-Trockners.
- **Geringer Wartungsaufwand:** Die BD-Trockner werden im einsatzbereiten Zustand ausgeliefert und lassen sich daher im Handumdrehen installieren, sodass kostspielige Produktionsstillstandzeiten auf ein Minimum reduziert werden. Alle internen Bauteile sind leicht zugänglich und erleichtern dadurch die Wartung. Da hochwertige Trockenmittel und Ventile verwendet werden, sind Wartungsintervalle von drei Jahren möglich.



BD 970

Elektronische Taupunktregelung

Wenn der Taupunkt einen bestimmten voreingestellten Wert erreicht, wechselt der Trockner automatisch die Behälter. Dies führt gegenüber dem periodischen Ändern der Behälterfunktionen zu einer verlängerten Trocknungszeit und einer enormen Energieeinsparung. Die Energieeinsparung kann bis zu 70 % betragen. Der Taupunkt wird ständig überwacht und auf dem Display des Trockners angezeigt.

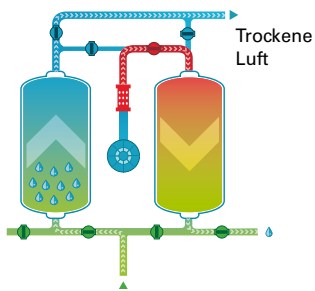

Funktionsdiagramm der BD Adsorptionstrockner

Gebläsespülluft-Adsorptionstrockner

Kühlen

Das Gebläse saugt Umgebungsluft an und bläst sie über das externe Heizelement. Die erwärmte Luft wird anschließend durch das gesättigte Trockenmittel geführt und nimmt die adsorbierte Feuchtigkeit von oben nach unten auf.

Spülen: Nach dem Erwärmen wird das heiße Trockenmittel im Behälter abgekühlt. Dazu wird die getrocknete Druckluft aus dem Auslass des adsorbierenden Behälters von oben nach unten durch den heißen, reaktivierten Behälter geleitet.

Typ	Volumenstrom FAD		Durchschnittliche Leistungsaufnahme	Druckverlust (ohne Filter)	Filtergrößen (empfohlen)			Gewicht	Maße		
					Vorfilter		Nachfilter		mm		
	l/s	m ³ /h	kW	bar	1 µm 0,1 ppm	0,01 µm 0,01 ppm	1 µm	kg	L	B	H
BD 360	360	1296	8,4	0,16	DD310*	PD310*	DDp310*	1160	1100	1028	1829
BD 480	480	1728	10,4	0,16	DD425*	PD425*	DDp425*	1275	1764	1024	2558
BD 630	630	2268	14,8	0,16	DD630	PD630	DDp630	1560	1884	1024	2612
BD 970	970	3492	21,8	0,16	DD970	PD970	DDp970	2540	2359	1175	2702
BD 1260	1260	4536	27,7	0,16	DD1260	PD1260	DDp1260	3035	2472	1175	2681
BD 1600	1600	5760	35,3	0,11	DD1600	PD1600	DDp1600	4100	2720	2199	2548

Gebläseluft-Adsorptionstrockner, 100 bis 3000 l/s BD⁺

Die BD⁺ Gebläseluft-Adsorptionstrockner sind für höchste Leistung im industriellen Umfeld, einen zuverlässigen Betrieb und lange Lebensdauer ausgelegt. Sie beseitigen Feuchtigkeit vollständig, bevor diese Schäden an Ihrem Druckluftnetz oder Ihrem Produktionsequipment verursachen kann. Die BD⁺ Trockner arbeiten mit Luft von einem externen Gebläse, Wärme, sowie minimaler Druckluft und zeichnen sich durch patentierte Innovationen sowie durch zusätzliche Energiesparoptionen aus. BD⁺ Trockner sind in unterschiedlichen Größen mit garantiertem Taupunkt von bis zu -40 °C (optional -70 °C) erhältlich und werden mit einem nach IP54 geschützten Schaltkasten ausgeliefert.

KUNDENNUTZEN

- **Hohe Zuverlässigkeit:** Trockner der Baureihe BD⁺ entfeuchten Druckluft bei einem Drucktaupunkt von bis zu -70 °C sodass Systemausfälle, unnötige Produktionsstillstandzeiten und kostspielige Reparaturen der Vergangenheit angehören. Sie können mit bis zu 30 % Trockenmittel überfüllt werden, was neben der Langlebigkeit des Trockenmittels die Zuverlässigkeit weiter erhöht.
- **Maximale Energieeinsparung:** Die Trockner der Baureihe BD⁺ verfügen über Energiesparfunktionen zur Senkung des CO₂-Ausstoßes. Ein geringer Druckabfall unter 0,2 bar hält die Energiekosten niedrig. Mit dem Taupunktsensor und der Taupunktsteuerung passt sich der Energieverbrauch der tatsächlichen Last des Trockners an.
- **Einfache Installation:** Trockner der Baureihe BD⁺ werden einsatzbereit und mit Heizelementen, Fühlern und verkabelter, angeschlossener Steuertafel ausgeliefert.
- **Hochentwickeltes Steuerungs- und Überwachungssystem:** Das moderne Steuerungs- und Überwachungssystem Elektronik[®] lässt Trocknerstatus, Betriebszyklus und Alarme klar erkennen. Angezeigt werden auch Alarmsignale bei niedrigem Einlassdruck, bar(a), (e) spezifizieren, Alarmsignale für Gebläse, Heizelemente und Ventilbetätigung sowie für Endschalter, Druck- und Temperatursensoren.
- **Minimaler Wartungsbedarf:** Alle internen Bauteile sind leicht zugänglich und erleichtern dadurch die Wartung. Die Verwendung von hochwertigem Trockenmittel und Qualitätsventilen verlängert die Wartungsintervalle auf über drei Jahre.
- **Langlebigkeit:** Die bewährte und solide Konstruktion der Umschaltventile und des Gebläses, also der wichtigsten beweglichen Komponenten im Trockner, verlängert die Lebensdauer deutlich.



BD 1100⁺

Typ	Volumenstrom FAD		Durchschnittliche Leistungsaufnahme	Druckverlust (ohne Filter)	Filtergrößen (empfohlen)			Gewicht	Maße		
					Vorfilter		Nachfilter		mm		
	l/s	m³/h	kW	bar	1 µm 0,1 ppm	0,01 µm 0,01 ppm	1 µm	kg	L	B	H
Spülluftkühlung											
BD 100+	100	360	3,0	0,20	DD120	PD120	DDp120	640	1250	770	1720
BD 150+	150	540	3,0	0,20	DD150	PD150	DDp150	680	1300	870	1770
BD 185+	185	666	5,0	0,20	DD175	PD175	DDp175	710	1300	870	1770
BD 250+	250	900	5,5	0,20	DD280	PD280	DDp280	775	1345	955	1816
BD 300+	300	1080	5,5	0,20	DD310+	PD310+	DDp310+	820	1425	1010	1853
BD 330+	330	1188	9,3	0,12	DD310+	PD310+	DDp310+	1190	1764	1024	2558
BD 400+	400	1440	10,2	0,12	DD425+	PD425+	DDp425+	1300	1764	1024	2558
BD 550+	550	1980	12,0	0,12	DD550+	PD550+	DDp550+	1620	1884	1024	2612
BD 850+	850	3060	17,1	0,12	DD850+	PD850+	DDp850+	2600	2359	1175	2702
BD 1100+	1100	3960	24,2	0,12	DD1100+	PD1100+	DDp1100+	3040	2472	1175	2681
BD 1400+	1400	5040	33,0	0,1	DD1400+	PD1400+	DDp1400+	4100	2720	2199	2548
BD 1800+	1800	6480	39,0	0,16	DD1800+	PD1800+	DDp1800+	4700	2793	2199	2548
BD 2200+	2200	7920	55,0	0,22	DD2200+	PD2200+	DDp2200+	5600	2993	2199	2548
BD 3000+	3000	10800	69,0	0,18	DD3000+	PD3000+	DDp3000+	7600	3350	2417	2893
Kühlung ohne Spülluft (Zero Purge)											
BD 330+	330	1188	8,6	0,12	DD310+	PD310+	DDp310+	1420	1764	1024	2558
BD 400+	400	1440	10,7	0,12	DD425+	PD425+	DDp425+	1545	1764	1024	2558
BD 550+	550	1980	13,2	0,12	DD550+	PD550+	DDp550+	1910	1884	1024	2612
BD 850+	850	3060	23,4	0,12	DD850+	PD850+	DDp850+	2960	2359	1175	2702
BD 1100+	1100	3960	32,4	0,12	DD1100+	PD1100+	DDp1100+	3490	2472	1175	2681
BD 1400+	1400	5040	37,0	0,1	DD1400+	PD1400+	DDp1400+	4450	2720	2639	2548
BD 1800+	1800	6480	45,0	0,16	DD1800+	PD1800+	DDp1800+	5050	2793	2663	2548
BD 2200+	2200	7920	62,0	0,22	DD2200+	PD2200+	DDp2200+	5950	2993	2775	2548
BD 3000+	3000	10800	79,0	0,18	DD3000+	PD3000+	DDp3000+	7950	3350	2923	2893

Warmregenerierende Adsorptionstrockner HOC

200 bis 3600 l/s

MD

Die MD-Drehtrommeltrockner sind die erste Wahl bei der Erzeugung hochwertiger, trockener Luft hinter ölfrei verdichtenden Schrauben- und Turbokompressoren. Sie nutzen Kompressionswärme, die mit minimalem Energieaufwand erzeugt wird und eignen sich ideal für Anwendungen, bei denen es auf Drucktaupunkte von bis zu -25 °C ankommt. MD-Trockner kommen auch häufig dort zum Einsatz, wo sich aufgrund der möglichen hohen Energieeinsparungen Kältetrockner (Drucktaupunkt $+3\text{ °C}$) anbieten. Sie profitieren dabei von einem zuverlässigen Prozess, einwandfreien Endprodukten und äußerst niedrigen Gesamtbetriebskosten. Anders als vergleichbare Adsorptionstrockner, die bis zu 15 % der Druckluft verbrauchen, ist mit dem MD-Trockner eine Kapazität des Volumensstroms (FAD) von 100 % garantiert.

KUNDENNUTZEN

- **Minimaler Energieverbrauch:** Die MD-Trockner überzeugen durch einen vernachlässigbar geringen Energieverbrauch von lediglich 0,12 kW (bei Versionen mit Wasserkühlung). MD-Trockner zeichnen sich durch fehlende Druckluftverluste und einen geringen Druckabfall aus und benötigen bauartbedingt weder Spülluft noch vor- oder nachgeschaltete Filter. Diese Merkmale tragen zur weiteren Energieeinsparung und Effizienzsteigerung bei. Eine Ausführung mit variabler Drehzahlregelung (VSD) für VSD-Kompressoren ist ebenfalls erhältlich.
- **Geringer Wartungsaufwand:** Wartungsfreundlicher Behälter, kurze wartungsbedingte Stillstandzeiten und lange Wartungsintervalle sorgen für Zeit- und Kosteneinsparungen.
- **Umweltfreundlich:** Die MD-Trockner arbeiten absolut ölfrei, verwenden weder Freon noch FCKWs und enthalten nur geringe Mengen Trockenmittel (lediglich 5-10 % im Vergleich zu herkömmlichen Adsorptionstrocknern). 95 % aller Bauteile können wiederverwertet werden, und die Geräte überzeugen durch einen sehr niedrigen Schalldruckpegel.
- **Geringer Platzbedarf:** Die MD-Trockner sind sehr kompakt und nehmen daher nur wenig Platz in Anspruch.



MD 2500 VSD

Typ	Einlassvolumenstrom bei 7 bar(e)		Druckabfall bar	Druckluftanschluss DIN PN16 / ANSI 150#	Maße mm			Gewicht kg
	l/s	m³/h			L	B	H	
MD – Kompressionswärmetrockner mit Drehtrommel, luftgekühlt								
MD 200 A	200	720	0,18	-	1433	852	1347	460
MD 300 A	300	1080	0,14	-	1442	852	1545	500
MD 400 A	400	1440	0,26	-	1442	852	1545	500
MD 600 A	600	2160	0,22	DN 80/3"	1571	1586	1554	860
MD – Kompressionswärmetrockner mit Drehtrommel, luftgekühlt mit Drehzahlregelung								
MD 400 VSD A	400	1440	0,26	-	1469	1160	1650	570
MD 800 VSD A	600	2160	0,22	DN 80/3"	1571	1586	1554	860
MD – Kompressionswärmetrockner mit Drehtrommel, wassergekühlt								
MD 200 W	200	720	0,18	-	990	819	1347	410
MD 300 W	300	1080	0,14	-	997	819	1545	440
MD 400 W	400	1440	0,26	-	997	819	1545	440
MD 600 W	600	2160	0,22	DN 80/3"	1611	1000	1554	700
MD 1000 W	800	2880	0,26	DN 100/4"	1407	1157	2058	1000
MD 1800 W	1800	6480	0,27	DN 125/5"	1721	1576	2283	1525
MD 2000 W	1800	6480	0,27	DN 125/5"	1880	1290	2890	1525
MD 4000 W	3600	12960	0,27	DN 200/8"	3225	2150	2492	4330
MD – Kompressionswärmetrockner mit Drehtrommel, wassergekühlt mit Drehzahlregelung								
MD 400 VSD W	400	1440	0,26	-	1069	1026	1650	520
MD 800 VSD W	600	2160	0,22	DN 80/3"	1611	1000	1554	700
MD 1100 VSD W	1000	3600	0,26	DN 100/4"	1407	1157	2058	1000
MD 1300 VSD W	1000	3600	0,26	DN 100/4"	1407	1157	2058	1000
MD 2100 VSD W	1800	6480	0,27	DN 125/5"	1721	1576	2283	1525
MD 2500 VSD W	1800	6480	0,27	DN 125/5"	1721	1576	2283	1525

Drehtrommeltrockner, 400 l/s MDG 450

Während andere Adsorptionstrocknerbauarten bis zu 20 % der produzierten Druckluft zur Regeneration des Trockenmittels verbrauchen, arbeiten die Drehtrommeltrockner von Atlas Copco ohne Druckluftverlust und garantieren 100 % Volumenstrom am Auslass.

Der MDG 450 nutzt heiße und trockene Regenerationsluft, um das Trockenmittel zu regenerieren. Damit ist er in der Lage, der Druckluft die enthaltene Feuchtigkeit so stark zu entziehen, dass Drucktaupunkte von bis zu -45 °C möglich sind und stabil gehalten werden können.

Systemausfälle, Produktionsstillstand und kostenintensive Reparaturen gehören der Vergangenheit an. Drehtrommeltrockner sind absolut ölfrei, verzichten vollständig auf Freon oder FCKW und kommen mit sehr wenig Trockenmittel aus (nur 5 bis 10 % der Menge herkömmlicher Adsorptionstrockner). 95 % aller Komponenten sind recycelbar, und die Trockner arbeiten mit einem sehr niedrigeren Schallpegel.

KUNDENNUTZEN

- Geringer Druckabfall
- Effizient, zuverlässig und kompakt
- Beständig gegenüber Korrosion
- Benutzerfreundliches Überwachungssystem
- Minimaler Stromverbrauch
- Garantierter Drucktaupunkt
- Effiziente Kondensatableitung
- Bauartbedingt ist keine Spülluft erforderlich
- Geringer Wartungsaufwand
- Kein Filter nötig
- Umweltfreundlich



Typ	Einlassvolumenstrom bei 7 bar(e)		Druckabfall bar	Druckluftanschluss DIN PN16 / ANSI 150#	Maße mm			Gewicht kg
	l/s	m ³ /h			L	B	H	
MDG 450 W	400	1440	0,25	DN 80/3"	1800	1530	1950	1450



Warmregenerierende Adsorptionstrockner HOC

300 bis 3600 l/s

ND

Die ND-Drehtrommeltrockner von Atlas Copco sind optimal auf Ihren Bedarf abgestimmt, wenn es um hochwertige, trockene Luftströme geht, die durch ölfrei verdichtende Kompressoren erzeugt werden. Energieeffizientes Trocknen geschieht durch Nutzung der Kompressionswärme – ideal für unterschiedliche Anwendungen, bei denen es auf Drucktaupunkte von bis zu -45°C ankommt. Sie profitieren dabei von einem zuverlässigen Prozess, einwandfreien Endprodukten und äußerst niedrigen Gesamtbetriebskosten, und das bei herausragender Energieeffizienz. Anders als vergleichbare Adsorptionstrockner, die bis zu 15 % der Druckluft verbrauchen, ist mit dem MD-Trockner eine Kapazität des Volumensstroms (FAD) von 100 % garantiert.

KUNDENNUTZEN

- **Hohe Effizienz:** Die ND-Trockner zeichnen sich durch fehlende Druckluftverluste und einen geringen Druckabfall aus und benötigen bauartbedingt weder Spülluft noch Filter. Diese Merkmale steigern die Effizienz. Eine Version mit variabler Drehzahlregelung (VSD) für VSD-Kompressoren ist ebenfalls erhältlich.
- **Geringer Wartungsaufwand:** Wartungsfreundlicher Behälter, kurze wartungsbedingte Stillstandzeiten und lange Wartungsintervalle führen zu Zeit- und Kosteneinsparungen.
- **Umweltfreundlich:** Die ND-Trockner arbeiten absolut ölfrei, verwenden weder Freon noch FCKWs und enthalten nur geringe Mengen Trockenmittel (lediglich 5-10 % im Vergleich zu herkömmlichen Adsorptionstrocknern). 95 % aller Bauteile können wiederverwertet werden, und die Geräte überzeugen durch einen sehr niedrigen Schalldruckpegel.
- **Geringer Platzbedarf:** Die ND-Trockner sind sehr kompakt und nehmen daher nur wenig Platz in Anspruch.



Typ	Einlassvolumenstrom bei 7 bar(e)		Druckabfall bar	Druckluftanschluss DIN PN16 / ANSI 150#	Maße mm			Gewicht kg
	l/s	m³/h			L	B	H	
ND – warmregenerierende Adsorptionstrockner mit Drehtrommel, luftgekühlt								
ND 300 A	300	1080	0,14	-	1515	1293	1701	440
ND 400 A	400	1440	0,26	-	1515	1293	1701	440
ND 600 A	600	2160	0,22	DN 80/3"	1835	1586	1622	1050
ND – warmregenerierende Adsorptionstrockner mit Drehtrommel, luftgekühlt mit Drehzahlregelung								
ND 400 VSD A	400	1440	0,26	-	1515	1293	1701	440
ND 800 VSD A	600	2160	0,22	DN 80/3"	1835	1586	1622	1050
ND – warmregenerierende Adsorptionstrockner mit Drehtrommel, wassergekühlt								
ND 300 W	300	1080	0,14	-	1293	1162	1701	440
ND 400 W	400	1440	0,26	-	1293	1162	1701	440
ND 600 W	600	2160	0,22	DN 80/3"	1611	1191	1675	870
ND 1000 W	800	2880	0,26	DN 100/4"	1407	1455	2058	1225
ND 1800 W	1800	6480	0,27	DN 125/5"	1497	1879	2322	1750
ND 2000 W	1800	6480	0,27	DN 125/5"	2410	1947	2890	1600
ND 4000 W	3600	12960	0,27	DN 200/8"	3225	2150	2492	4950
ND – warmregenerierende Adsorptionstrockner mit Drehtrommel, wassergekühlt mit Drehzahlregelung								
ND 400 VSD W	400	1440	0,26	-	1293	1162	1701	520
ND 800 VSD W	600	2160	0,22	DN 80/3"	1611	1191	1675	870
ND 1100 VSD W	1000	3600	0,26	DN 100/4"	1407	1455	2058	1225
ND 1300 VSD W	1000	3600	0,26	DN 100/4"	1407	1455	2058	1225
ND 2100 VSD W	1800	6480	0,27	DN 125/5"	1497	1879	2322	1750
ND 2500 VSD W	1800	6480	0,27	DN 125/5"	1497	1879	2322	1750

Optionen

Verbindungsrohre aus Edelstahl
Drucktaupunktfühler
Variante mit variabler Drehzahlregelung (für VSD-Kompressoren)
Bypass
Silikonfreier Rotor
Zusatzheizung

Warmregenerierende Adsorptionstrockner HOC 550 bis 3600 l/s

XD+

XD+ Kompressionswärme-Adsorptionstrockner bieten eine hohe Trocknungsleistung bei minimalem Energieverbrauch und versorgen die ZH-Turbokompressoren, Z-Schraubenkompressoren sonstige ölfrei verdichtende Kompressoren mit Luft von höchster Qualität. Sie sorgen für einen stabilen Drucktaupunkt von -40 °C (optional -70 °C) ohne Temperatur- oder Taupunktspitzen.

KUNDENNUTZEN

- **Minimaler Energieverbrauch:** Durch das patentierte Zero-Purge-System der XD+ Trockner wird keine Druckluft verbraucht und das leistungsfähige Trockenmittel verringert den Energieverbrauch bei der Regenerierung auf ein Minimum. Durch den geringen Druckabfall in den einzelnen Komponenten ist auch der Gesamt-Druckabfall sehr gering. Eine hochentwickelte Steuerung senkt die Energiekosten noch weiter.
- **Optimale Einsatzzeit:** Die XD+ Trockner zeichnen sich durch ihre Langlebigkeit aus. Kühler, Prozessventile, Heizelemente und Sieb bestehen aus Edelstahl, sämtliche Rohrleitungen sind vollverzinkt, und das Kühlergehäuse ist innenbeschichtet. Korrosionsbeständigkeit sorgt für eine lange Lebensdauer bei minimalen Ausfallzeiten für Wartung.
- **Hohe Zuverlässigkeit:** Dank seiner Alterungsbeständigkeit und der hohen Widerstandsfähigkeit gegenüber Säurekondensaten sorgt das leistungsfähige Trockenmittel für eine lange Lebensdauer. Alle Prozessventile aus Edelstahl sind standardmäßig mit zuverlässigen induktiven Endschaltern versehen.
- **Einfache Installation und Wartung:** Der modulare Aufbau mit geflanschem Rohrleitungsgestell nebst Instrumentierung sowie zwei geflanschten Behältern sorgt für eine einfache und damit kostengünstige Installation vor Ort und eine schnelle Inbetriebnahme. Sämtliche Bedienelemente und Schalter sind an die Elektronik®-Steuerung angeschlossen, die zur Verringerung des Installationsaufwands bereits vollständig programmiert ausgeliefert wird.
- **Niedriger Schalldruckpegel:** Die patentierten Zero-Purge-Trockner kommen vollständig ohne Spülluft aus. Dadurch ist der Schalldruckpegel äußerst niedrig.



XD 1100 ZP

Trockner- typ	Einlassstrom bei 7 bar(e) (Volumenstrom) ⁽¹⁾		I/W	Druckabfall (ohne Filter) bar	Einlass-/ Auslassstutzen 50 Hz: G/PN 16 60 Hz: NPT/DN	Filtergrößen (empfohlen) Nachfilter 1p/m	Maße						Gewicht kg
	l/s	m ³ /h					mm			Eintritt			
							L	B	H	L	B	H	
XD 550*	550	1980	3,4	0,39	80	DDp550*	1884	1589	2612	74,2	62,6	103	2196
XD 850*	850	3060	5,1	0,39	100	DDp850*	2359	1936	2752	92,9	76,2	108	3320
XD 1100*	1100	3960	6,5	0,39	100	DDp1100*	2473	1936	2734	97,4	76,2	108	3835
XD 1400*	1400	5040	8,4	0,35	150	DDp1400*	4120	2290	2556	162	90,2	101	5921
XD 1800*	1800	6480	10,8	0,35	150	DDp1800*	4120	2292	2560	162	90,2	101	6550
XD 2200*	2200	7920	13,2	0,35	150	DDp2200*	4120	2292	2680	162	90,2	106	7366
XD 3000*	3000	10800	18	0,35	200	DDp3000*	5617	2724	2866	221	107	113	9531
XD 3600*	3600	12960	21,6	0,35	200	DDp4000*	5617	2724	2866	221	107	113	10390

Membranlufttrockner SD

Die SD-Membranlufttrockner mit Vorfilter von Atlas Copco entfernen Öl, Schmutzpartikel und Feuchtigkeit aus Druckluft selbst unter härtesten Bedingungen. Sie gewährleisten minimalen Druckabfall und Spülluftverlust bei gleichzeitig höchstmöglicher Effizienz. Dadurch sparen Sie während des gesamten Produktionsprozesses Zeit und Geld. Von kleinen Räumen bis hin zu Umgebungen mit schwankenden Temperaturen: SD-Trockner bieten selbst unter den unterschiedlichsten extremen und widrigen Bedingungen zuverlässige Leistung. Es stehen zwei Ausführungen für Ihre spezifischen Anforderungen an eine Luftaufbereitung zur Verfügung, jede mit einer breiten Leistungsspanne.

KUNDENNUTZEN

- **Vielseitigkeit:** SD-Trockner bringen überall ihre Leistung: in engen Räumen, in Bereichen, in denen es auf flexible Montage ankommt, in Bereichen mit starken Vibrationen und stark schwankenden Temperaturen.
- **Sicherheitsaspekte:** SD-Trockner liefern trockene Luft in Umgebungen mit strengen Sicherheits- oder Umweltbestimmungen, darunter Umgebungen mit schlechter Durchlüftung, Bereiche ohne Stromversorgung, explosionsgeschützte Bereiche, geräusch- und korrosionsempfindliche Bereiche.
- **Saubere und trockene Luft für kritische Anwendungen:** Da SD-Trockner nicht elektrisch betrieben werden, sind sie ideal für den sicheren Einsatz in explosionsgeschützten Umgebungen (z. B. in Laboren) geeignet. Dank ihres leisen Betriebs können sie in der Nähe von Arbeitsplätzen eingesetzt werden.

- **Optimale Effizienz:** Membrantrockner von Atlas Copco enthalten tausende Hohlfasern mit einer innovativen Innenbeschichtung. Im Gegensatz zu herkömmlichen Membrantrocknern sorgt die einzigartige Beschichtung für eine höchst effiziente Trennung von Wasserdampf, Sauerstoff und Stickstoff. Dadurch wird der Verlust von Luft und Spülluft auf bisher unerreichte Art und Weise minimiert.
- **Flexible Auswahl:** SD-Trockner sind in zwei Ausführungen erhältlich, die jeweils einen unterschiedlichen Grad an Drucktaupunktabsenkung bieten. Durch diese Auswahlmöglichkeit wird gewährleistet, dass Sie ungeachtet der jeweiligen Produktionsumgebung und Bedürfnisse über einen SD-Trockner verfügen, der Ihren Anforderungen entspricht.
- **Energieeinsparungen:** Aufgrund ihrer einfachen Bauweise muss die Druckluft im Gehäuse der SD-Trockner keine Spiralen und Kurven durchlaufen. Dadurch wird ein minimaler Druckabfall sowie maximale Effizienz während des gesamten Trockenprozesses erreicht.



SDP – Membrantrockner – Drucktaupunktabsenkung 32 °C									
Typ	Max. Arbeitsdruck	Volumenstrom FAD ⁽¹⁾		Drucktaupunkt-begrenzung	Druckabfall	Pneumatik-anschluss	Bereitgestellter Filter	Gewicht ⁽²⁾ geschätzt	Maße Ø/L
		bar	l/s						
SD 1 P	7	3,0	0,16	32	0,1	G 3/8"	DD+PD 10	3,0	55/532
SD 2 P	7	5,0	0,30	32	0,17	G 3/8"	DD+PD 10	3,0	55/532
SD 3 P	7	9,0	0,54	32	0,17	G 1/2"	DD+PD 10	4,0	78/733
SD 4 P	7	14,0	0,84	32	0,27	G 1/2"	DD+PD 20	4,2	78/733
SD 5 P	7	19,0	1,14	32	0,17	G 1/2"	DD+PD 20	5,3	99/709
SD 6 P	7	25,0	1,50	32	0,24	G 1/2"	DD+PD 35	5,3	99/709
SD 7 P	7	35,0	2,10	32	0,18	G 1/2"	DD+PD 35	7,9	125/732

⁽¹⁾ basierend auf 25 °C, 1 bar, 100 % relative Luftfeuchtigkeit Referenzbedingungen: Betriebsdruck: 7, 10, 13 bar, Temperatur 35 °C, relative Luftfeuchtigkeit 100 %

⁽²⁾ Gewicht (Netto) einschließlich DD/PD-Filterkombination

SDP – Membrantrockner – Drucktaupunktabsenkung 32 °C									
Typ	Max. Betriebsdruck	Volumenstrom FAD ⁽¹⁾		Drucktaupunktbegrenzung	Druckabfall	Pneumatikanschluss	Bereitgestellter Filter	Gewicht ⁽²⁾ geschätzt	Abmessungen Ø/L
		bar	l/s						
SD 1 P	10	4,0	0,24	32	0,1	G 3/8"	DD + PD 10	3,0	55/532
SD 2 P	10	7,0	0,42	32	0,17	G 3/8"	DD + PD 10	3,0	55/532
SD 3 P	10	12,0	0,72	32	0,17	G 1/2"	DD + PD 10	4,0	78/733
SD 4 P	10	19,0	1,14	32	0,27	G 1/2"	DD + PD 20	4,2	78/733
SD 5 P	10	25,0	1,50	32	0,17	G 1/2"	DD + PD 20	5,3	99/709
SD 6 P	10	34,0	2,04	32	0,24	G 1/2"	DD + PD 35	5,3	99/709
SD 7 P	10	44,0	2,64	32	0,20	G 1/2"	DD + PD 35	7,9	125/732
SD 1 P	13	5,0	0,30	32	0,1	G 3/8"	DD + PD 10	3,0	55/532
SD 2 P	13	8,5	0,51	32	0,17	G 3/8"	DD + PD 10	3,0	55/532
SD 3 P	13	14,0	0,84	32	0,17	G 1/2"	DD + PD 10	4,0	78/733
SD 4 P	13	22,0	1,32	32	0,27	G 1/2"	DD + PD 20	4,2	78/733
SD 5 P	13	32,0	1,92	32	0,18	G 1/2"	DD + PD 35	5,7	99/709
SD 6 P	13	42,0	2,52	32	0,25	G 1/2"	DD + PD 35	5,3	99/709
SD 7 P	13	55,0	3,30	32	0,19	G 3/4"	DD + PD 50	8,9	125/732

⁽¹⁾ basierend auf 25 °C, 1 bar, 100 % relative Luftfeuchtigkeit Referenzbedingungen: Betriebsdruck: 7, 10, 13 bar, Temperatur 35 °C, relative Luftfeuchtigkeit 100 %

⁽²⁾ Gewicht (Netto) einschließlich DD/PD-Filterkombination

SD/N – Membrantrockner – Drucktaupunktabsenkung 55 °C									
Typ	Max. Betriebsdruck	Volumenstrom FAD ⁽¹⁾		Drucktaupunktbegrenzung	Druckabfall	Pneumatikanschluss	Bereitgestellter Filter	Gewicht ⁽²⁾ geschätzt	Abmessungen Ø/L
		bar	l/s						
SD 1 N	7	1,5	0,09	55	0,08	G 3/8"	DD + PD 10	3,0	55/715
SD 2 N	7	3,5	0,21	55	0,25	G 3/8"	DD + PD 10	3,2	55/1020
SD 3 N	7	6,0	0,36	55	0,16	G 1/2"	DD + PD 10	4,7	78/1076
SD 4 N	7	9,0	0,54	55	0,25	G 1/2"	DD + PD 10	4,7	78/1076
SD 5 N	7	13,0	0,78	55	0,18	G 1/2"	DD + PD 20	6,1	99/1076
SD 6 N	7	17,0	1,02	55	0,25	G 1/2"	DD + PD 20	6,1	99/1076
SD 7 N	7	26,0	1,56	55	0,25	G 1/2"	DD + PD 35	9,7	125/1113
SD 1 N	10	2,0	0,12	55	0,08	G 3/8"	DD + PD 10	3,0	55/715
SD 2 N	10	4,5	0,27	55	0,24	G 3/8"	DD + PD 10	3,2	55/1020
SD 3 N	10	8,0	0,48	55	0,15	G 1/2"	DD + PD 10	4,7	78/1076
SD 4 N	10	12,0	0,72	55	0,24	G 1/2"	DD + PD 10	4,7	78/1076
SD 5 N	10	18,0	1,08	55	0,19	G 1/2"	DD + PD 20	6,1	99/1076
SD 6 N	10	22,0	1,32	55	0,24	G 1/2"	DD + PD 20	6,1	99/1076
SD 7 N	10	35,0	2,10	55	0,24	G 1/2"	DD + PD 35	9,7	125/1113
SD 1 N	13	2,5	0,15	55	0,08	G 3/8"	DD + PD 10	3,0	55/715
SD 2 N	13	5,5	0,33	55	0,24	G 3/8"	DD + PD 10	3,2	55/1020
SD 3 N	13	10,0	0,60	55	0,15	G 1/2"	DD + PD 10	4,7	78/1076
SD 4 N	13	15,0	0,90	55	0,24	G 1/2"	DD + PD 10	4,7	78/1076
SD 5 N	13	23,0	1,38	55	0,19	G 1/2"	DD + PD 20	6,1	99/1076
SD 6 N	13	28,0	1,68	55	0,25	G 1/2"	DD + PD 20	6,1	99/1076
SD 7 N	13	45,0	2,70	55	0,25	G 1/2"	DD + PD 35	9,7	125/1113

⁽¹⁾ basierend auf 25 °C, 1 bar, 100 % relative Luftfeuchtigkeit Referenzbedingungen: Betriebsdruck: 7, 10, 13 bar, Temperatur 35 °C, relative Luftfeuchtigkeit 100 %

⁽²⁾ Gewicht (Netto) einschließlich DD/PD-Filterkombination

Luftreinigungsanlagen für Atemluft

BAP/BAP+

Atemluftreiniger wandeln Druckluft in zertifizierte Atemluft um. In vielen Branchen ist eine hohe Luftqualität von entscheidender Bedeutung, insbesondere jedoch beim Einsatz von Atemluft.

Die BAP/BAP+ Atemluftreiniger wurden entwickelt, um Schutz vor vielen Verunreinigungen zu bieten, die sich im Druckluftsystem befinden und in das Atemluftsystem eingespeist werden könnten. Dazu gehören Rauchgase, Öl, Dämpfe, Gase, Feststoffteilchen und Mikroorganismen. Die BAP/BAP+ Atemluftreiniger erfüllen die internationalen Standards für Atemluft und gewährleisten eine sichere Arbeitsumgebung in vielen Bereichen.

KUNDENNUTZEN

- **Herausragende Luftqualität:** Hochqualitative Luft ist in vielen Branchen von großer Bedeutung, insbesondere jedoch beim Einsatz von Atemluft. Die Reinheit der Druckluft ist bei Atemluft entscheidend, um eine sichere Betriebsumgebung bei einer Vielzahl von Anwendungen wie z. B. Asbestentfernung, Tankreinigung, Sandstrahlen und anderen zu gewährleisten. Aus diesem Grund haben wir die BAP/BAP+ Atemluftreiniger entwickelt. Der BAP/BAP+ nimmt die Luft eines gewöhnlichen Kompressors auf und bereitet sie auf, bis sie hochrein ist. Er besteht aus mehreren Komponenten, die nach der korrekten Inbetriebnahme gemeinsam Luft erzeugen, deren Qualität der Gesetzgebung gemäß dem Europäischen Arzneibuch und der europäischen Norm EN 12021 (Druckluft für Atemschutzgeräte) entspricht.
- **Saubere Luft in sieben Filterungsstufen:** Der Atemluftreiniger der Baureihe BAP/BAP+ ist ein Aufbereitungspaket für die Umwandlung von Druckluft in Luft mit Beatmungsqualität. BAP/BAP+ Atemluftreiniger wurden von unabhängiger Seite zertifiziert und erfüllen die Richtlinien des Europäischen Arzneibuches. Ein BAP/BAP+ Atemluftreiniger verfügt über sieben aktive Aufbereitungsstufen:
 - Wasserabscheider zum Entfernen von flüssigem Wasser
 - Aerosol-Filter zum Entfernen von Öl und Wasser
 - Feiner koaleszierender Filter zum Entfernen noch kleinerer Öl- und Wasserpartikel
 - Adsorptionstrockner zum Entfernen aller übrigen Wasser- und CO₂-Reste
 - Aktivkohle zum Entfernen von gasförmigen Unreinheiten
 - Katalysator für die CO-Oxidation
 - Bakterienfilter zum Entfernen von Bakterien und Feinpartikeln Dieser PDP-Bakterienfilter wurde extern getestet und als Bakterienfilter zertifiziert.
- **Weitere Vorteile der BAP/BAP+ Atemluftreiniger:**
 - Ein kompaktes System für eine zuverlässige Atemluftversorgung
 - Jeder BAP/BAP+ Atemluftreiniger wird vormontiert und geprüft geliefert, um eine einfache Installation zu ermöglichen
 - Erfüllt die Europäische Norm EN 12021 (Druckluft für Atemschutzgeräte)
 - Unter Belastung getestet, um sicherzustellen, dass die Baureihe BAP/BAP+ internationalen Bestimmungen entspricht



Auslegung gemäß internationaler Normen

Die Atemluftreiniger von Atlas Copco erfüllen die internationalen Standards OSHA Grade D, NFPA-99, CSA Z180.1-00, CGA G7.1-1997, EN12021, BS 4275, die Richtlinien des Europäischen Arzneibuches und andere internationale Atemluftstandards.

12-142 BAP/BAP⁺

Typ	Einlassdruck, bar(a), (e) spezifizieren	Volumenstrom FAD		Spülluft	Druckabfall
	bar(e)	l/s	m ³ /h	%	dP (mbar)
BAP 12/ BAP 12 ⁺	7	12	43,2	18	646
	10	16	57,6	13	646
	13	21	75,6	10	646
BAP 17/ BAP 17 ⁺	7	17	61,2	18	926
	10	23	82,8	13	926
	13	29	104,4	10	926
BAP 21/ BAP 21 ⁺	7	21	75,6	18	722
	10	29	104,4	13	722
	13	37	133,2	10	722
BAP 35/BAP 35 ⁺	7	35	126	18	712
	10	49	176,4	13	712
	13	62	223,2	10	712
BAP 42/BAP 42 ⁺	7	42	151,2	18	644
	10	58	208,8	13	644
	13	75	270	10	644
BAP 52/BAP 52 ⁺	7	52	187,2	18	739
	10	71	255,6	13	739
	13	91	327,6	10	739
BAP 71/BAP 71 ⁺	7	71	255,6	18	749
	10	97	349,2	13	749
	13	124	446,4	10	749
BAP 104/BAP 104 ⁺	7	104	374,4	18	914
	10	142	511,2	13	914
	13	182	655,2	10	914
BAP 142/BAP 142 ⁺	7	142	511,2	18	1475
	10	194	698,4	13	1475
	13	248	892,8	10	1475

Typ	Gewicht (kg)	Länge (mm)	Breite (mm)	Höhe (mm)	NTP-Anschluss
BAP 12	77	450	550	1241	1/2"
BAP 12	106	700	800	1580	1/2"
BAP 17	87	450	550	1640	1/2"
BAP 17 ⁺	116	700	800	1640	1/2"
BAP 21	102	700	800	1217	1/2"
BAP 21 ⁺	131	700	800	1680	1/2"
BAP 35	108	700	800	1460	1"
BAP 35 ⁺	137	700	800	1680	1"
BAP 42	130	700	800	1585	1"
BAP 42 ⁺	159	700	800	1680	1"
BAP 52	184	700	800	1517	1 1/2"
BAP 52 ⁺	213	700	800	1680	1 1/2"
BAP 71	184	700	800	1735	1 1/2"
BAP 71 ⁺	213	700	800	1735	1 1/2"
BAP 104	261	900	800	1822	1 1/2"
BAP 104 ⁺	290	900	800	1778	1 1/2"
BAP 142	309	900	800	1847	1 1/2"
BAP 142 ⁺	338	900	800	1778	1 1/2"

Druckluftaufbereitung

Was Sie noch erwägen sollten

Würden die feinsten Öl- oder Wassertropfen oder die kleinsten Staubpartikel Ihre Produktionsprozesse beeinträchtigen? Würden sie gar die Qualität Ihrer Produkte mindern, ja im schlimmsten Fall Ihre Produkte sogar zerstören oder unbrauchbar machen? Dann muss die Druckluft in Ihren Prozessen entsprechend aufbereitet werden. Geeignete Staubfilter, Aktivkohleabsorber, Kondensatablass und Öl-/Wasserabscheider.

Ihr Druckluftsystem besteht aus verschiedenen Komponenten, besonders wenn Sie Druckluft mit ölgeschmierten oder öleingespritzten Kompressoren erzeugen. Doch selbst wenn Sie ölfrei verdichtende Kompressoren verwenden, sind möglicherweise Filter, ein modernes Leitungssystem und anderes Zubehör notwendig. Die folgenden Seiten bieten zahlreiche Lösungen für die unterschiedlichsten Anforderungen.

Fortschrittliche Filtertechnologie

Wählen Sie die am besten geeignete Filtertechnologie für Ihre Anwendung, um die Leistung Ihres Druckluftsystems zu verbessern:

- **Nasse Partikel:**

- **gewickelt Filterelement**

Gewickelte Filterelemente sind für ihre Haltbarkeit in nassen und ölkontaminierten Umgebungen bekannt. Unsere patentierte Nautilus-Technologie besteht aus mehreren Schichten, um selbst unter härtesten Arbeitsbedingungen für eine konstante Druckluftqualität bei geringstmöglichem Druckabfall zu sorgen.



- **Feststoffpartikel:**

- **plissiertes Filterelement**

Plissierte Filterelemente sind die optimale Technologie zur Filterung trockener Partikel aus der Druckluft. Plissierte Filterelemente haben eine große Oberfläche und sorgen so für eine längere Lebensdauer des Filters und einen geringeren Druckabfall.



- **Öldämpfe:**

- **makrostrukturierte Aktivkohle**

Makrostrukturierte Aktivkohle hat eine größere Oberfläche im Vergleich zu herkömmlichen Aktivkohlefiltermedien, was ihr eine bessere Adsorptionskapazität und eine konstante Leistung über einen längeren Zeitraum verleiht.



- **Wasser:**

- **Zyklon**

Durch die Verwendung von Zentrifugalkräften wird die Trennung von flüssigen Wassertröpfchen aus dem Druckluftstrom gewährleistet.



1 Eloxiertes Aluminiumgehäuse mit Pulverbeschichtung für maximalen Korrosionsschutz

2 Kappe an der Unterseite des Elements (UD+, PD+ und DD+)

Ein patentiertes Drainagesystem erleichtert das Entfernen von Öl aus dem Filterelement, wodurch das „Nassband“ an der Unterseite des Elements entfällt, das die Leistung und die Lebensdauer des Filters beeinträchtigen kann.

3 Wartungsanzeige

Um eine konstante Druckluftqualität zu gewährleisten, ermöglicht die Wartungsanzeige eine einfache Überprüfung der Betriebsstunden, des Differenzdrucks und des Wartungsstatus des Filters. Sie kann sogar eine Remote-Warnung versenden.

4 Kappe an der Oberseite des Elements

Die obere Kappe führt den Druckluftstrom optimal in die Patrone und zum Auslass, um den Druckabfall und den Gesamtenergieverbrauch des Filters zu reduzieren.

5 Robuste und langlebige Edelstahlzylinder

6 Farblich unterschiedliche Endkappen zur einfachen Erkennung des Filtergrads

7 Wartungsfreundlicher Kondensatableiter

Unser Antihaft-Kondensatableiter entsorgt automatisch das gesamte aufgefangene Öl und Wasser. Um Ihnen Zeit und Geld zu sparen, können unsere Ableiter einfach gewartet werden, ohne die Filterbehälter ausbauen zu müssen.

Der Ablass mit Gewindeanschluss am Behälter erleichtert außerdem den Austausch des Kondensatableiters mit einem externen manuellen oder automatischen Ableiter.



EFFIZIENZ



inPASS™ -Bypass

Der neuartige integrierte Bypass von Atlas Copco kann genutzt werden, um die Druckluft während der Filterwartung umzuleiten und so einen ununterbrochenen Druckluftstrom gewährleisten. Dies ist eine revolutionäre Innovation, die Ihnen große Gewinne und betriebliche Einsparungen ermöglicht:

- Wartung Ihrer Filter, auch während der Arbeitszeiten
- Gesicherter Druckluftstrom für Ihre Produktion während der Wartung
- Ihre Druckluftanlage muss während der Wartung nicht abgeschaltet werden
- Keine Kosten für einen externen Rohrleitungs-Bypass
- Verringerung des Risikos von Leckagen und Einsparung von Energiekosten

Druckluftfilter

Filter der Baureihen DD+, PD+, UD+, DDp+, PDp+, QD+

DD+, PD+, UD+, DDp+, PDp+ und QD+ Filter verringern wirksam alle Arten von Verunreinigung im Druckluftstrom und schützen somit Ihre Investitionen, Anlagen und Prozesse. Unsere innovativen Filterlösungen wurden so konzipiert, dass sie kostengünstig beste Druckluftqualität bereitstellen und damit die steigende Nachfrage nach hoher Qualität erfüllen.

KUNDENNUTZEN

- Verringerte Energiekosten:** Verringerte Energiekosten: Unsere Filter wurden mit besten Filtereigenschaften konzipiert. Zusätzlich bieten sie dank ihres optimalen, widerstandsarmen Luftströmungswegs deutliche Energieeinsparungen. Durch das präzise Design des Filtergehäuses und der Patrone entstehen nur minimale Druckabfälle.
- Solide Zuverlässigkeit:** Filterkerne aus hochleistungsfähigem Edelstahl machen die Patronen besonders widerstandsfähig. Schutzpapier verhindert einen direkten Kontakt zwischen dem Filtermedium und dem Edelstahl-Filterkern.
- Hohe Effizienz:** Qualitativ hochwertige Filtermedien mit mehrschichtigen Wicklungen sorgen für eine äußerst effiziente Filterwirkung, einen geringen Druckabfall und eine lange Lebensdauer der Patrone. Der optimierte Luftstromweg durch Gehäuse und Patrone verringert Verwirbelungen und Druckabfälle auf ein Minimum.
- Geringe Betriebskosten:** Geringe Betriebskosten: Die hocheffiziente Kopfkonstruktion verringert den Druckabfall und senkt Betriebskosten.



Druckluftfilter: DD+/PD+/UD+/DDp+/PDp+/QD+

Filtergröße mit oder ohne inPASS™	Nennkapazität	Referenzdruck	Maximaldruck	Anschlüsse		Maße*			Freiraum für Filterpatronenwechsel	Gewicht
				G	NPT	A	B	C		
	l/s	bar(e)	bar(e)			mm	mm	mm	mm	kg
DD+/PD+/UD+/DDp+/PDp+/QD+										
7+	7	7	16	G 1/2	NPT 1/2	106	90	362,6	90	1,18
15+	15	7	16	G 1/2	NPT 1/2	106	90	362,6	90	1,24
25+	25	7	16	G 1/2	NPT 1/2	106	90	415,1	90,5	1,45
45+	45	7	16	G 3/4	NPT 3/4	135	110	442,6	110	2,35
75+	75	7	16	G 1	NPT 1	135	110	527,6	110	2,8
110+	110	7	16	G 1 1/2	NPT 1 1/2	175	143	559,1	130,5	5,4
145+	145	7	16	G 1 1/2	NPT 1 1/2	175	143	629,1	130,5	5,93
180+	180	7	16	G 1 1/2	NPT 1 1/2	175	143	699,1	130,5	6,45
240+	240	7	16	G 2	NPT 2	222	171	729,6	175	9,54
300+	300	7	16	G 2	NPT 2	222	171	822,6	175	10,71
				G 2 1/2	NPT 2 1/2					10,43
DD+/PD+/UD+/DDp+/PDp+/QD+ – mit inPASS™										
380+	380	7	16	G 3	NPT 3	250	191	927,1	200,5	13,6
425+	425	7	16	G 3	NPT 3	250	191	1043,1	200,5	14,95
510+	630	7	16	G 3	NPT 3	250	191	1281,1	200,5	19,6
DD+/PD+/UD+/DDp+/PDp+/QD+ – ohne inPASS™										
360+	360	7	16	G 2 1/2	NPT 2 1/2	222	171	812,7	175	10,2
430+	430	7	16	G 3	NPT 3	250	191	917,2	200,5	13,98
525+	525	7	16	G 3	NPT 3	250	191	1033,2	200,5	15,32
630+	630	7	16	G 3	NPT 3	250	191	1271,2	200,5	19,24
DD+/PD+/UD+/DDp+/PDp+/QD+ – geflanscht										
550+F/630+F	550	7	16	DN 80		370	280	1295	1375	76,0
850+F/970+F	850	7	16	DN 100		510	410	1360	1500	141,0
850+T	850	7	16	DN 100		510	418	796	200	35,2
1100+F/1260+F	1100	7	16	DN 100		510	410	1360	1500	143,0
1100+T	1100	7	16	DN 100		510	418	966	200	37,4
1400+F/1600+F	1400	7	16	DN 150		620	485	1480	1560	210,0
1800+F/2200+F	1800	7	16	DN 150		640	490	1555	1640	176,0
2200+F/2400+F	2200	7	16	DN 150		640	490	1555	1640	178,0
3000+F/3600+F	3000	7	16	DN 200		820	650	1745	1710	420,0
4000+F	4000	7	16	DN 200		820	650	1745	1710	428,0
5000+F	5000	7	16	DN 200		820	650	1745	1710	432,0
6000+F	6000	7	16	DN 250		920	815	2085	1625	671,0
7000+F	7000	7	16	DN 250		920	815	2085	1625	675,0
8000+F	8000	7	16	DN 300		1040	930	2070	1625	900,0

* Variante ohne inPASS™: Die Höhe „C“ verringert sich bei den Größen 7–25 um 51 mm und bei den Größen 45–300 um 10 mm.

Korrekturfaktoren

Bei Arbeiten mit anderen Drücken als dem Nenndruck wird der tatsächliche Volumenstrom durch Multiplikation des Korrekturfaktors mit der AML-Nennkapazität errechnet. Die errechnete tatsächliche Durchflusskapazität entspricht dem von AML angegebenen Druckabfall.

Betriebsdruck in bar(e)	1	2	3	4	5	6	7	8	10	12	14	16
Korrekturfaktor	0,38	0,53	0,65	0,75	0,83	0,92	1	1,06	1,20	1,31	1,41	1,50

Temperaturkorrekturfaktoren QD+

Bei höheren Temperaturen verdampft mehr Kompressoröl. Wenn die tatsächliche Arbeitstemperatur am Lufteinlass vom Referenzwert abweicht, muss die Filterkapazität durch die entsprechenden Korrekturfaktoren dividiert werden, um die richtige Leistung zu erhalten.

Einlasstemperatur °C	20	25	30	35	40	45	50	55	60
Korrekturfaktor ölfrei	1	1	1	1	1	1	1	1	1
Korrekturfaktor ölgeschmiert	1	1	1	1,20	1,50	1,70	2,10	2,40	2,60

Einige Umwelt- oder Prozessaspekte können eine höhere Menge an Kohlenwasserstoffen oder anderen flüchtigen organischen Verbindungen in der Druckluft verursachen. Bitte wenden Sie sich an Atlas Copco, wenn höhere Konzentrationen zu erwarten sind.



Aktivkohlefilter, 20 bis 1800 l/s

QDT

In der pharmazeutischen, der Nahrungsmittel-, Getränke- und Elektronikindustrie und sonstigen Branchen, in denen reine Luft unverzichtbar ist, müssen oftmals Restöldämpfe und Gerüche aus der Druckluftversorgung gefiltert werden. Hierfür sind die hocheffizienten Aktivkohlefilter von Atlas Copco ideal geeignet. Die Aktivkohlefilter der Baureihe QDT senken den Restölgehalt per Adsorption auf weniger als 0,003 mg/m³ bei einer Temperatur von 35 °C und einem Einlassdruck von 7 bar. Der Druckabfall ist dabei nur gering, und zwar während der gesamten Lebensdauer des Filters. Reine Luft nach ISO 8573-1 Klasse 1 lässt sich ausschließlich über einen Aktivkohlefilter gewinnen.

KUNDENNUTZEN

- **Optimale Filterung von Öldämpfen**
- **Dauerhaft niedriger Druckabfall**
- **Höchste Zuverlässigkeit**
- **Hohe Wartungsfreundlichkeit**



QDT 550

QDT 60

Filtergröße	Nennkapazität ⁽¹⁾ l/s	Anschlüsse G oder NPT	Abmessung			Gewicht kg
			Höhe mm	Länge mm	Breite mm	
QDT						
QDT 20	20	1/2"	490	223	190	10
QDT 45	45	1"	715	223	190	15
QDT 60	60	1"	840	223	190	18
QDT 95	95	1"	715	387	190	29
QDT 125	125	1 1/2"	840	387	190	34
QDT 150	150	1 1/2"	715	551	190	42
QDT 185	185	1 1/2"	840	551	190	50
QDT 245	245	1 1/2"	840	715	190	67
QDT 310	310	1 1/2"	840	879	190	84
QDT 425	425	DN80/3"	2148	710	600	264
QDT 550	550	DN80/3"	2190	710	670	302
QDT 850	850	DN100/4"	2320	724	805	391
QDT 1100	1100	DN100/4"	2450	934	820	602
QDT 1800	1800	DN150/6"	2612	1046	980	882

⁽¹⁾ Bei Referenzbedingungen:

Einlassdruck 7 bar(g), Einlasstemperatur 35 °C

Für andere Drucklufteinlasstemperaturen ist die Filterkapazität mit den folgenden Korrekturfaktoren (Kt) zu multiplizieren:

Einlasstemperatur °C	20	25	30	35	40	45	50	55	60
Korrekturfaktor	1	1	1	1	0,85	0,67	0,59	0,48	0,42

Für andere Drucklufteinlassdrücke ist die Filterkapazität mit den folgenden Korrekturfaktoren (Kp) zu multiplizieren:

Einlasstemperatur °C	3	4	5	6	7	8	9	10	11	12	13
Korrekturfaktor	0,57	0,77	0,83	1	1	1	1	1,05	1,05	1,11	1,18

Beispiel:

Was für eine Kapazität erbringt der QDT 60 bei 8 bar(g) bei einer Einlasstemperatur von 40 °C?

$K_p = 1$ $K_t = 0,85$

Tatsächliche Kapazität = $60 \times 1 \times 0,85 = 51,0$ l/s



Wasserabscheider/-ableiter, Kondensatableiter und Nachkühler

WSD/WD/TD/HD/EWD

Die WSD-Wasserabscheider von Atlas Copco werden serienmäßig zusammen mit unseren HD- und TD-Nachkühlern geliefert. Das WD 80-Ablassventil sorgt automatisch und zuverlässig für die Ableitung des Kondensats, das sich am Boden des Druckluftbehälters sammelt. Die Vielzahl der elektronisch gesteuerten EWD-Kondensatableiter bietet sichere, zuverlässige und wirtschaftliche Kondensatbehandlung.

WSD-Wasserabscheider

Der WSD von Atlas Copco verhindert, dass sich Kondenswasser in Ihrem Luftsysteem sammelt. Sie sind wartungsfrei und ohne bewegliche Teile und werden mit einem automatischen oder einem manuellen Ableiter geliefert.



WSD 25–750

Typ	Max. Betriebsdruck	Volumenstrom FAD ⁽¹⁾		Betriebstemperatur		Druckluftanschluss	Gewicht	Maße L x B x H
	bar	l/s	m ³ /min	min. °C	max. °C			
WSD – Wasserabscheider mit automatischem und manuellem Ablass								
WSD 25	20	25	1,5	1	70	G 1"	2,5	150 x 85 x 275
WSD 80	20	80	4,8	1	70	G 1 1/2"	3,5	185 x 130 x 432
WSD 250	20	250	15,0	1	70	G 2 1/2"	12,5	230 x 160 x 532
WSD 750	16	750	45,0	1	70	²⁾	15,0	298 x 194 x 627
WD – Automatischer Wasserableiter								
WD 80	16	80	4,8	1	70	G 1/2"	2,7	132 x 132 x 182

⁽¹⁾ basierend auf 20 °C, 1 bar Referenzbedingungen: 7 bar Betriebsdruck, Einlasstemperatur 30 °C

Automatische Wasserableiter (WD)

Das WD 80-Ablassventil sorgt für eine vollständig automatische Ableitung des Wassers, das sich am niedrigsten Punkt eines Druckluftsystems ansammelt (z. B. am Boden eines Behälters oder eines Zyklonabscheiders). Sein patentiertes Design gewährleistet minimalen Wartungsaufwand.



TD- und HD-Nachkühler

Die luft- und wassergekühlten Nachkühler von Atlas Copco bieten in Anlagen mit extrem hohen Umgebungstemperaturen eine zusätzliche Feuchtigkeitsregulierung.

Die Lieferung erfolgt mit allen notwendigen Teilen, und sie sind kompakt, lassen sich einfach installieren und für die Reinigung demontieren. TD- und HD-Nachkühler vereinen einen minimalen Druckabfall mit hoher Kühlleistung und geringem Energieverbrauch.

Luftgekühler TD-Nachkühler

Typ	Max. Betriebsdruck ⁽¹⁾	Volumenstrom FAD ⁽²⁾		Druckverlust	Druckluftauslass-temperatur	Motorleistung	Druckluftanschluss	Gewicht	Maße L x B x H
	bar	l/s	m ³ /min						
TD – Nachkühler, luftgekühlt									
TD 08	10,5 (20)	8	0,48	0,12	35	0,05	G 1/2"	6	270 x 130 x 225
TD 25	10,5 (20)	25	1,50	0,13	35	0,12	G 1"	19	460 x 391 x 658
TD 50	10,5 (20)	50	3,00	0,21	35	0,18	G 1"	23	560 x 437 x 735
TD 150	10,5 (20)	150	9,00	0,13	35	0,75	G 2 1/2"	53	740 x 479 x 1160
TD 300	10,5 (20)	300	18,00	0,14	35	0,75	G 2"	73	960 x 493 x 1280
TD 650	10,5 (20)	650	39,00	0,16	35	2,20	DN 100	185	1410 x 770 x 1525

⁽¹⁾ 20 bar bis zu maximaler Drucklufteinlasstemperatur von 130 °C, 10,5 bar bis zu maximal 200 °C

⁽²⁾ basierend auf 20 °C, 1 bar bei Referenzbedingungen: Betriebsdruck 7 bar, Einlasstemperatur 160 °C, Umgebungstemperatur 20 °C
Hinweis DL = Druckluft Spannung 400 V/50 Hz (TD 08 und 230 V). Weitere Spannungen auf Anfrage.

TD 08-650



HD 250-3500



Wassergekühlter HD-Nachkühler

Typ	Max. Betriebsdruck	Nennfluss*		Wasserverbrauch		ØLufteinlass-/Auslassanschlüsse		Kühlwasser		Gewicht	Δt über Kühlwasser*	Maße L x B x H
	bar	l/s	cfm	l/s	m³/h	Einlass	Auslass	Einlass	Auslass			
HD – Nachkühler, wassergekühlt												
HD 250	20,0	180	380	0,4	1,44	G 2 1/2	G 2 1/2	G 1/2	G 1/2	140	12	483 x 230 x 1975
HD 650	10,6	530	1120	1,3	4,68	DN 100	DN 100	G 1	G 1	210	11	635 x 500 x 2083
HD 1500	16	1500	3180	3,9	14,0	DN 150	DN 150	DN 80	DN 80	710	4	925 x 1574 x 840
HD 3500	16	3500	7420	8,5	30,6	DN 200	DN 200	DN 80	DN 80	715	4	925 x 1574 x 828

*Wassergekühlter HD-Nachkühler

Elektronische Wasserableiter (EWD)

Die EWD-Reihe elektronischer Ableiter bietet einen sicheren, zuverlässigen und effizienten Kondensatablass. Die intelligente Ableitung überwacht die Kondensatansammlung und entfernt die Flüssigkeit nur bei Bedarf, sodass Druckluftverlust vermieden wird. EWD-Ableiter sind für ölhaltiges Kondensat erhältlich.



Die Reihe ist mit zusätzlicher Hartbeschichtung für ölfreies und aggressives Kondensat lieferbar.

Typ	Maximale Kompressorleistung*	Maximale Trocknerleistung*	Maximaldruck	Gewicht	Maße H x B x L
	l/s	l/s	bar		
HD – Nachkühler, wassergekühlt					
EWD 50**	65	130	16	0,7	115 x 70 x 171
EWD 50 A***	65	130	16	0,7	115 x 70 x 171
EWD 50 B****	650	1729	16	0,7	115 x 70 x 171
EWD 50 L*****	650	1729	16	0,7	115 x 70 x 171
EWD 75	98	194	16	0,8	141 x 65 x 150
EWD 75 C**	98	194	16	0,8	141 x 65 x 150
EWD 75 CHP	98	194	63	0,9	141 x 65 x 150
EWD 330	433	866	16	2,0	162 x 93 x 212
EWD 330 C**	433	866	16	2,0	162 x 93 x 212
EWD 330 CHP**	433	866	25	2,0	162 x 93 x 212
EWD 1500	1950	3900	16	2,9	180 x 120 x 252
EWD 1500 C**	1950	3900	16	2,9	180 x 120 x 252
EWD 16K C**	21670	43340	16	5,9	280 x 254 x 280

* Klimabedingungen:
- Umgebungstemperatur 35°C (95°F)
- relative Luftfeuchtigkeit 70 %

** Geeignet für ölfreies Kondensat.

*** Standard- + Anzeige-LED und potenzialfreier Alarm

**** Mit Vario-Funktion: Pause zwischen Erfassen von hohem Kondensatstand und Öffnen des Ventils (für den Einsatz mit ölfrei verdichtenden Geräten)

***** Mit Vario-Funktion: Pause zwischen Erfassen von hohem Kondensatstand und Öffnen des Ventils (für den Einsatz mit öleingespritzten Geräten).

C = Mit Korrosionsschutzbeschichtung für ölfreies Kondensat*Wassergekühlter HD-Nachkühler

Öl-/Wasserabscheidersysteme für Kondensatbehandlung

OSC

Die OSC-Kondensatabscheider trennen effizient Öl von Wasser in Kondensaten. Wasser wird abgeleitet und das Öl auf umweltfreundliche Weise entsorgt. Die kompakte und freistehende und OSC-Einheit kann Kondensate sämtlicher Kompressortechnologien abscheiden und überzeugt durch Leistung und Zuverlässigkeit bei minimalem Wartungsaufwand.

- Reduziert Kosten über die gesamte Lebensdauer
- Unkomplizierter, schneller und sauberer Patronenwechsel

KUNDENNUTZEN

- **Vorteile der integrierten OSD-Lösung:**
 - Hocheffiziente Abscheidung für sichere Kondensatentsorgung
 - Leistungsfähigkeit unabhängig vom Alter des Filters
 - Keine Installation erforderlich, daher zeit- und kostensparend
 - Platzsparende, einfache Montage
 - Minimaler Wartungsaufwand



ÖL-WASSER-ABSCHIEDER

Die Funktion des Öl-/Wassertrenners der Baureihe OSC Hochwirksame mehrstufige Filtration



- 1 Eintritt:** Das Kondensat gelangt über einen oder mehrere Einlässe in die Einheit. Es geht durch einen Diffusor und dehnt sich in der Expansionskammer aus. Der Diffusor entfernt größere Feststoffpartikel aus dem Kondensat, sodass diese die Filtermedien nicht beeinträchtigen können.
- 2 Erste Kammer:** Das Öl-Wasser-Gemisch sickert durch den Polypropylenfilter, der das Öl adsorbiert, aber nicht das Wasser. Das Kondensat verbleibt eine Weile in der Kammer, wobei eine sekundäre, natürliche Filtration beginnt, bei der das verbleibende freie Öl nach oben steigt und durch den Filterbeutel adsorbiert wird.
- 3 Zweite Kammer:** Eine herausnehmbare, mit Aktivkohle oder Organoclay gefüllte Patrone scheidet die verbleibenden Öltröpfchen vom Kondensat ab.
- 4 Auslass:** Sauberes Kondensat tritt aus der herausnehmbaren Patrone aus und weist einen sehr geringen Restölgehalt auf, sodass es sicher in die Kanalisation geleitet werden kann.

Typ	Max. Leistung – mildes Klima ohne Trockner und Filter		Max. Leistung – mildes Klima mit Trockner und Filter		Anschlüsse (BSP/NPT) [Zoll]		Gewicht kg	Maße L x B x H mm
	l/s	m³/h	l/s	m³/min	Eintritt	Auslass		
OSC – Öl-/Wasserabscheider								
OSC 12	15	54	12	43	1/4" (6 mm)	3/8" (10 mm)	1,2	250 x 147 x 216
OSC 25	31	113	25	90	1/4" (6 mm)	3/8" (10 mm)	1,5	250 x 147 x 216
OSC 50	63	225	50	180	2 x 1/2"	1/2"	5,8	390 x 278 x 428
OSC 85	106	383	85	306	2 x 1/2"	1/2"	7,7	397 x 286 x 507
OSC 170	213	765	170	612	2 x 3/4"	3/4"	13,1	490 x 396 x 576
OSC 300	375	1350	300	1080	2 x 3/4"	3/4"	25,3	583 x 446 x 721
OSC 625	781	2813	625	2250	2 x 3/4"	3/4"	45,1	692 x 568 x 970
OSC 1250	1563	5625	1250	4499	2 x 3/4"	3/4"	86	975 x 782 x 1000
OSC 2500	3125	11250	2500	8998	2 x 3/4"	3/4"	171,9	975 x 1600 x 1000

* Alle Leistungsangaben basieren auf einem Ölgehalt von 10 mg/l am Auslass.

Betriebsstunden

Den OSC-Volumenstrom mit dem entsprechenden Korrekturfaktor multiplizieren, um den korrekten Wert für unterschiedliche Betriebsstunden zu ermitteln:

Betriebsstunden pro Tag	12	14	16	18	20	22	24	22	24
Korrekturfaktor	1	0,86	0,75	0,67	0,6	0,55	0,5	0,55	0,5

Druckluftbehälter

DLB 120 – 10000

Unsere Druckluftbehälter halten, was sie versprechen. Primär dienen sie als zuverlässiger Puffer für Spitzenabnahmen, verhindern unnötige belastete/unbelastete Zyklen, reduzieren die Ausgaben für Energie, sorgen für eine längere Lebensdauer Ihres Kompressors und übernehmen die Kühlung der Druckluft.

KUNDENNUTZEN

- **Flexibilität bei hoher Zuverlässigkeit**

Aus jahrzehntelanger Erfahrung kennen wir die Vielfalt der Anforderungen, die an eine Druckluftanlage gestellt werden. Das ist der Grund, warum wir Druckluftbehälter für alle Anwendungen liefern. Sowohl unsere Druckluftbehälter als auch unsere Nachkühler bieten dank der Verwendung von hochwertigen Materialien eine lange Lebensdauer bei zuverlässigem Betrieb. Die HTA-Baureihe ist gemäß einer dynamischen Berechnung von Festigkeit, Stress, Schock und Vibrationen nach Finite-Elemente-Methode für maximale Zuverlässigkeit entworfen (CE 97/23 – ASME, Abschnitt VIII, Div. 3).

- **Energieeffizient**

Kein Druckabfall bedeutet kein Leistungsverlust. Das heißt, dem Kompressor wird keine zusätzliche Leistung abverlangt, wodurch zusätzliche Kosten für Energie oder Wartung vermieden werden.



Druckluftbehälter, verzinkt inkl. Armaturensatz. Die Abbildung kann geringfügig vom tatsächlichen Produkt abweichen.

- **HTA-Hochdruck-Druckluftbehälter**

Unsere HTA-Hochdruck-Druckluftbehälter speichern Druckluft für Bedarfsspitzen. Die Druckluft ist stets mit konstantem Druck verfügbar, während Sie Energiekosten sparen und die Lebensdauer Ihres Kompressors verlängern.

- **Für alle Bedingungen**

Die HTA-Baureihe kann bei Umgebungstemperaturen von -10 °C bis +55 °C mit nasser und feuchter Druckluft effizient betrieben werden. Kondensatablass optional.

- **Sichere Dimensionierung, einfache Installation**

Die Druckluftbehälter der HTA-Baureihe sind mit großen Sicherheitsreserven für einen Kompressor-Auslegungsdruck von 45 bar konzipiert. Maximaler Schutz dank eines sicheren, feuerverzinkten Metallbehälters. Mit leicht zugänglichen Befestigungslöchern für eine einfache Installation.

- **Energieeinsparung für Hochdruckanwendungen**

Die Hochdruck-Druckluftbehälter der HTA-Baureihe stellen Druckluft mit konstantem Druck zur Verfügung, indem Druckluft für Bedarfsspitzen gespeichert wird. Durch die Vermeidung von unzulässigen Last-/Entlastungszyklen werden Energiekosten gespart und die Lebensdauer des Kompressors erhöht. Die HTA-Baureihe eignet sich ideal für Hochdruckanwendungen.

- **Oberflächenschutz**

Innen: feuerverzinkt nach DIN EN ISO 1461
Außen: feuerverzinkt nach DIN EN ISO 1461.

- **Lieferumfang**

- Druckbehälter mit Klöpfer- oder Korbbogenboden
- 2 Besichtigungsöffnungen G 2"
- Muffenanschlüsse für Sicherheitsventil, Manometer und Kondensatablass
- Armaturensatz bestehend aus: Sicherheitsventil, Manometer, Kondensatablassventil, Verschraubungen und Reduzierungen

Druckluftbehälter

Typ	Druckvarianten	Volumen	Abnahme	Betriebstemperatur	
	bar(e)	Liter	mm	min [°C]	max [°C]
11 bar, 16 bar und 21 bar					
DLB 120	11	120	AD 2000	-10	120
	16	120	AD 2000	-10	120
	21	120	AD 2000	-10	120
DLB 250	11	250	AD 2000	-10	120
	16	250	AD 2000	-10	120
	21	250	AD 2000	-10	120
DLB 500	11	500	AD 2000	-10	120
	16	500	AD 2000	-10	120
DLB 900	11	900	AD 2000	-10	120
11 bar					
DLB 1011	11	1000	AD 2000	-20	50
DLB 1511	11	1500	AD 2000	-20	50
DLB 2011	11	2000	AD 2000	-20	50
DLB 3011	11	3000	AD 2000	-20	50
DLB 4011	11	4000	AD 2000	-20	50
DLB 5011	11	5000	AD 2000	-20	50
DLB 6011	11	6000	AD 2000	-20	50
DLB 8011	11	8000	AD 2000	-20	50
DLB 10011	11	10000	AD 2000	-20	50
16 bar					
DLB 1016	16	1000	AD 2000	-20	50
DLB 1516	16	1500	AD 2000	-20	50
DLB 2016	16	2000	AD 2000	-20	50
DLB 3016	16	3000	AD 2000	-20	50
DLB 4016	16	4000	AD 2000	-20	50
DLB 5016	16	5000	AD 2000	-20	50
DLB 6016	16	6000	AD 2000	-20	50
DLB 8016	16	8000	AD 2000	-20	50
DLB 10016	16	10000	AD 2000	-20	50

Industriegase

Mit Vor-Ort-Gasgeneratoren können Sie Ihren eigenen Stickstoff und Sauerstoff herstellen. Sie benötigen lediglich die Zufuhr trockener Druckluft. Mit der Vor-Ort-Gaserzeugung können Sie Ihre Kosten im Vergleich zu der Verwendung von Flaschen oder Großmengenlieferungen erheblich verringern.

Eine kontinuierliche Stickstoffversorgung ist in vielen industriellen Anwendungen unverzichtbar. Stickstoff wird oft als „fünftes Element“ neben Wasser, Elektroenergie, Gas und Druckluft bezeichnet. Für viele Unternehmen ist daher die Vor-Ort-Stickstoffherzeugung die kostengünstigste und praktischste Methode für eine zuverlässige Stickstoffversorgung.

Sauerstoff ist für medizinische Anwendungen, für die Abwasseraufbereitung, die Fischzucht und die Ozonproduktion wichtig. Unsere Sauerstoff- und Stickstoffgeneratoren sind die flexible, zuverlässige und kosteneffiziente Lösung für die Anforderungen Ihrer Produktionsprozesse.

Stickstoffgeneratoren

Wir bieten zwei verschiedene Technologien zur Stickstoffherzeugung: Druckwechseladsorption und Membran.

Unsere Stickstoffgeneratoren aus diesen beiden Baureihen erreichen Reinheitsgrade bis 99,999 % und Volumenströme von bis zu 2 500 m³/h. Entscheiden Sie selbst, welchen Reinheitsgrad Sie benötigen.

Der Reinheitsgrad hängt von der Anwendung ab. Der Reinheitsgrad von Stickstoff „hoher Reinheit“ liegt zwischen 97 % und 99,9 %. Diese hohen Reinheitsgrade sind z. B. für folgende Anwendungen entscheidend:

- Nahrungsmittel- und Getränkeverpackung
- Lagerung von Früchten
- CNC-Maschinen
- Kunststoffverarbeitung
- Spülen

Unsere Stickstoffgeneratoren mit Druckwechseladsorptionstechnik liefern genau die für diese Anwendungen benötigten Reinheiten.

Einige Anwendungen erfordern nur einen geringen Reinheitsgrad (zwischen 90 und 99 %):

- Brandschutz
- Reifenbefüllung
- Öl und Gas
- Handelsschifffahrt

Für diese Anwendungen sind Stickstoff-Membrangeneratoren die einfachste und kostengünstigste Methode zur Herstellung von Stickstoff.

Sauerstoffgeneratoren

Die Sauerstoffgeneratoren von Atlas Copco sind für folgende Anwendungsbereiche ideal geeignet:

- Abwasseraufbereitung
- Aquakulturen
- Medizin: angereicherte Atemluft
- Ozonherstellung: Wasserdesinfektion, Lebensmittellagerung, industrielle Oxidationsvorgänge, Bleichen usw.
- Glasverarbeitung: Erhöhung der Ofentemperatur
- sowie für viele chemische Prozesse







**PSA-Stickstoffgeneratoren,
Kapazität 8 bis 100 Nm³/h,
Reinheit 95 bis 99,999 %
NGP 8-100⁺**

Seite 180



**Hochdruck-Stickstoffsied,
40 bar/300 bar**

Seite 188



**PSA-Stickstoffgeneratoren,
Kapazität 240 bis 1.300 Nm³/h,
Reinheit 95 bis 99,999 %
NGP 240-1300⁺**

Seite 182



**PSA-Sauerstoffgeneratoren,
Kapazität 2 bis 200 Nm³/h,
Reinheit 90 bis 95 %
OGP 2-200**

Seite 190



**PSA-Stickstoffgeneratoren,
Kapazität 10 bis 115 Nm³/h,
Reinheit 95 bis 99,999 %
NGP 10-115 Basic**

Seite 184



**PSA-Sauerstoffgeneratoren,
Kapazität 2 bis 30 Nm³/h,
Reinheit 90 bis 95%
OGP⁺ 3-30**

Seite 192



**Stickstoffmembrangeneratoren,
Kapazität 7 bis 70 Nm³/h,
Reinheit 95 bis 99,5 %
NGM 7-70⁺**

Seite 186

PSA-Stickstoffgeneratoren, 8 bis 100 Nm³/h, Reinheit 95 bis 99,999 % NGP 8-100⁺

Mit NGP⁺-Stickstoffgeneratoren von Atlas Copco erhalten Sie eine kosteneffektive, zuverlässige und sichere Stickstoffversorgung. Sie arbeiten nach dem Prinzip der Druckwechselsorption, bei dem Sauerstoff durch Kohlenstoffmolekularsieve selektiv vom Stickstoff abgetrennt wird. NGP⁺-Stickstoffgeneratoren eignen sich ideal für Anwendungen in der Nahrungsmittel- und Getränkeindustrie in der Metallverarbeitung, der Elektronikbranche usw.

KUNDENNUTZEN

- **Optimierte PSA Zyklen**
 - PSA Zyklen getuned auf Performance
 - höchste Leistung auf dem Markt
 - Erweiterte Überwachung als Standard
 - an den Verbrauch angepasste Regelung (Energiesparregelung)
- **Kompaktheit**
 - Modularer Aufbau
 - kleinste Aufstellfläche
- **Auto Start-up-Algorithmus**
 - Fast purity start system
 - Automatische Reinheitsregelung
- **Niedrigster Luftverbrauch**
 - 1 bis 2 Kompressor-Größen kleiner
 - Druckluft-Stickstoff Ratio von 1,8 (95% N₂) bis 5,5 (99,999% N₂)
- **Hohe Separationseffizienz**
 - kleinster Platzbedarf (bis zu -50%)
- **Langlebig und wartungsarme Komponenten**
 - Ventilwechsel: 2 Jahre
 - Zirkonia-Sauerstoffsensoren: 5 Jahre
 - Auslass-Druckregelventil
- **Reduzierte Inbetriebnahmezeit**
 - Auto Start-up-Algorithmus
 - Regelt automatisch auf den gewünschten Stickstoffdruck und Reinheit
 - Extrem einfach die Reinheit zu ändern
 - „Off-Spec“-Stickstoffspülung
- **Fernüberwachung**



Technische Daten NGP-Serie

	Stickstoffkapazität*	Abmessungen L x B x H (mm)			Gewicht
	l/s	Länge	Breite	Höhe	kg
NGP 8+	7,9	775	840	2015	276
NGP 10+	10,1	775	840	2015	289
NGP 12+	12,4	775	840	2015	312
NGP 15+	15,7	775	840	2015	335
NGP 20+	20,2	775	840	2015	367
NGP 25+	24,7	775	840	2015	410
NGP 30+	30,3	1400	840	2015	208
NGP 35+	37,1	1400	840	2015	648
NGP 40+	40,5	1400	840	2015	681
NGP 50+	49,5	1400	840	2015	734
NGP 60+	55,8	1400	970	2015	764
NGP 70+	68,3	1400	970	2015	1039
NGP 85+	84,8	1400	970	2015	1209
NGP 100+	91,0	1400	970	2015	1209

* Leistung +/- 5 %.

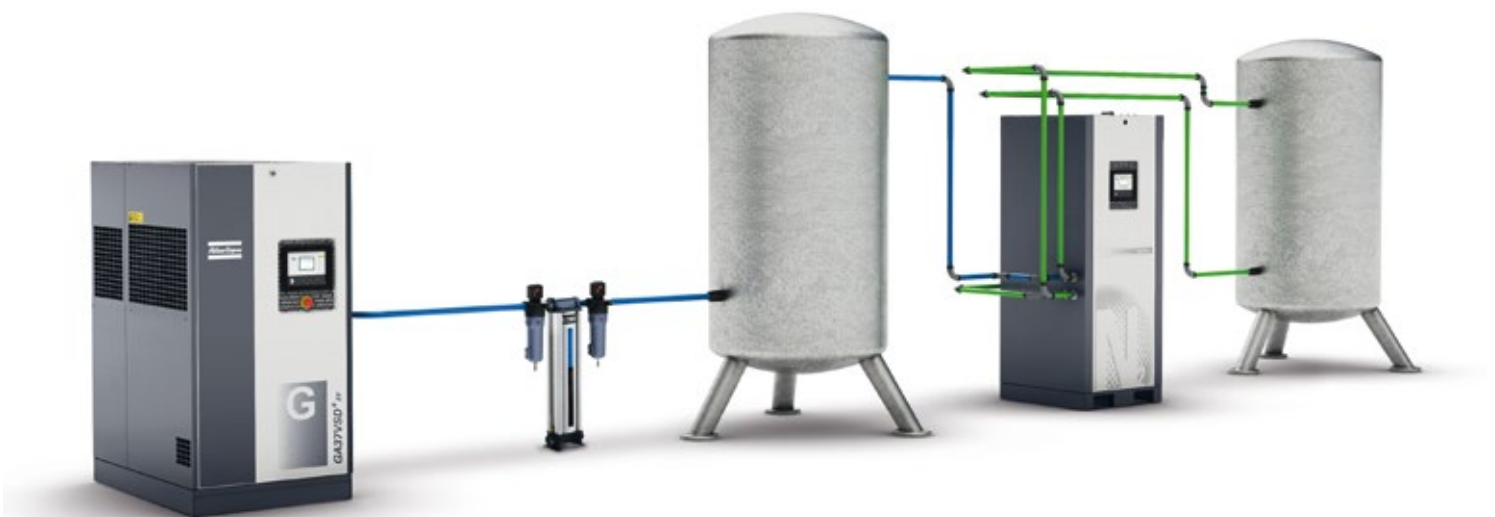

PSA-Stickstoffgeneratoren, 240 bis 1.300 Nm³/h, Reinheit 95 bis 99,999 % NGP 240–1300⁺

Mit NGP⁺-Stickstoffgeneratoren von Atlas Copco erhalten Sie eine kosteneffektive, zuverlässige und sichere Stickstoffversorgung. Sie arbeiten nach dem Prinzip der Druckwechseladsorption, bei dem Sauerstoff durch Kohlenstoffmolekularsiebe selektiv vom Stickstoff abgeschieden wird. NGP⁺-Stickstoffgeneratoren eignen sich ideal für Anwendungen in der Nahrungsmittel- und Getränkeindustrie in der Metallverarbeitung, der Elektronikbranche usw.

KUNDENNUTZEN

- **Optimierte PSA Zyklen**
 - PSA Zyklen getuned auf Performance
 - höchste Leistung auf dem Markt
 - Erweiterte Überwachung als Standard
 - an den Verbrauch angepasste Regelung (Energiesparregelung)
- **Kompaktheit**
 - Modularer Aufbau
 - kleinste Aufstellfläche
- **Auto Start-up-Algorithmus**
 - Fast purity start system
 - Automatische Reinheitsregelung

- **Niedrigster Luftverbrauch**
 - 1 bis 2 Kompressor-Größen kleiner
 - Druckluft-Stickstoff Ratio von 1,8 (95% N₂) bis 5,5 (99,999% N₂)
- **Hohe Separationseffizienz**
 - kleinster Platzbedarf (bis zu -50%)
- **Langlebig und wartungsarme Komponenten**
 - Ventilwechsel: 2 Jahre
 - Zirkonia-Sauerstoffsensoren: 5 Jahre
 - Auslass-Druckregelventil
- **Reduzierte Inbetriebnahmezeit**
 - Auto Start-up-Algorithmus
 - Regelt automatisch auf den gewünschten Stickstoffdruck und Reinheit
 - Extrem einfach die Reinheit zu ändern
 - „Off-Spec“-Stickstoffspülung
- **Fernüberwachung**



Technische Daten NGP⁺-Serie

Typ		Stickstoffreinheit FND									Maße (L x B x H)	Gewicht
		95%	97%	98%	99%	99,50%	99,90%	99,95%	99,99%	99,999%	mm	kg
NGP 240 ⁺	FND Nm ³ /h	520	422	365	299	252	180	138	106	68	2230 x 1800 x 2610	3200
NGP 300 ⁺	FND Nm ³ /h	670	543	470	385	325	232	178	136	87	2570 x 1800 x 2640	3800
NGP 360 ⁺	FND Nm ³ /h	813	660	571	468	395	282	216	165	106	2650 x 1800 x 2625	4800
NGP 450 ⁺	FND Nm ³ /h	959	778	673	551	466	333	255	195	125	2300 x 2720 x 3020	6400
NGP 550 ⁺	FND Nm ³ /h	1178	956	827	677	572	409	313	240	154	2300 x 2850 x 3050	7000
NGP 650 ⁺	FND Nm ³ /h	1378	1118	967	792	670	478	366	280	180	2300 x 2900 x 3040	7700
NGP 800 ⁺	FND Nm ³ /h	1780	1444	1249	1023	865	618	473	362	232	3120 x 3460 x 3970	10300
NGP 1000 ⁺	FND Nm ³ /h	2258	1831	1584	1298	1097	784	600	459	295	3120 x 3660 x 4175	12000
NGP 1300 ⁺	FND Nm ³ /h	2871	2329	2014	1650	1395	996	762	584	375	3120 x 3860 x 4405	14200

FND: Free Nitrogen Delivery Referenzbedingungen

Effektiver Druck der Druckluft am Einlass: 7 bar; Stickstoffauslassdruck: 6 bar (g)

Umgebungslufttemperatur 20 °C; Drucktaupunkt Einlassluft: 3 °C; Drucktaupunkt Stickstoff: -50 °C

Einlassluftqualität der Einheit: 1.4.1 gemäß ISO 8573-1:2010

Trockner mit minimalem Kältemittel zur Vorbehandlung der Einlassluft erforderlich

Typische Stickstoffqualität: 1.2.1 gemäß ISO 8573-1:2010

Betriebsgrenzwerte

Min. Umgebungstemperatur: 5 °C; Max. Umgebungstemperatur: 60 °C

Max. Druckluftereinlassdruck: 13 bar (g)

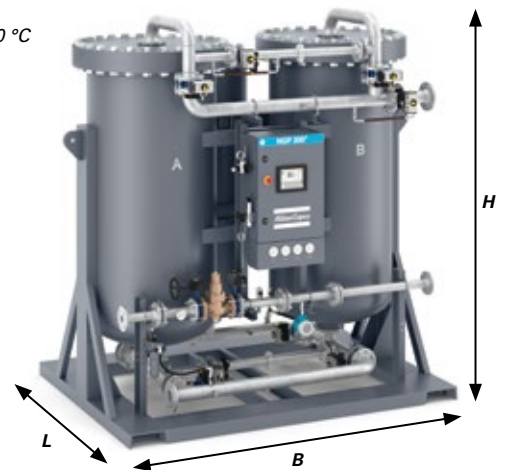

PSA-Stickstoffgeneratoren, 10 bis 115 Nm³/h, Reinheit 95 bis 99,999 % NGP 10-115 Basic

Mit NGP-Stickstoffgeneratoren von Atlas Copco erhalten Sie eine kosteneffektive, zuverlässige und sichere Stickstoffversorgung. Sie arbeiten nach dem Prinzip der Druckwechseladsorption, bei dem Sauerstoff durch Kohlenstoffmolekularsiebe selektiv vom Stickstoff abgeschieden wird. NGP-Stickstoffgeneratoren eignen sich ideal für Anwendungen in der Nahrungsmittel- und Getränkeindustrie in der Metallverarbeitung, der Elektronikbranche usw.

KUNDENNUTZEN

- **Kostenersparnis:** Kostenersparnis: NGP-Systeme zeichnen sich durch niedrige Betriebskosten, sowie durch den Wegfall zusätzlicher Kosten für Bestellungsabwicklung, Betankung und Lieferung aus. Darüber hinaus sind die Wartungskosten gering.
- **Zuverlässigkeit:** NGP-Systeme sind stets verfügbar, jeden Tag und rund um die Uhr. Dadurch werden Produktionsausfälle aufgrund von Gas-Engpässen vermieden.
- **Hohe Reinheit:** Wir stellen die Versorgung mit zu 95 bis 99,999 % reinem Stickstoff sicher.
- **Plug-and-Play:** NGP-Systeme werden betriebsbereit geliefert – Sie benötigen lediglich die Zufuhr trockener Druckluft.



Technische Daten NGP-Serie

99,5 %	Stickstoffkapazität*		Luftverbrauch	
	l/s	Nm ³ /h	l/s	Nm ³ /h
NGP 10	2,9	10,3	8,7	31,4
NGP 12	3,7	13,2	11,2	40,4
NGP 15	4,5	16,2	13,7	49,5
NGP 20	5,7	20,5	17,5	62,8
NGP 25	7,3	26,4	22,5	80,9
NGP 30	9,0	32,3	27,5	98,9
NGP 35	11,0	39,6	33,7	121,3
NGP 40	13,5	48,5	41,2	148,4
NGP 50	14,7	52,9	44,9	161,7
NGP 60	18,0	64,6	54,9	197,8
NGP 70	22,0	79,3	67,4	242,6
NGP 85	26,9	97,0	82,4	296,7
NGP 100	28,6	103,0	84,6	304,7
NGP 115	37,6	135,4	116,3	418,5

Stickstoffreinheit am Auslass der Einheit: 99,50 %; Drucklufteinlassqualität: ISO8573-1 Klasse 1-4-1

Ausgänge: Maximale Drucklufteinlasstemperatur: 45 °C; Maximale Umgebungstemperatur: 45 °C; Minimale Drucklufteinlasstemperatur: 5 °C



Mehr zum Thema "Stickstoff vor Ort":

Stickstoffmembrangeneratoren, Kapazität 7 bis 70 Nm³/h, Reinheit 95 bis 99,5 % NGM 7-70⁺

Mit NGM⁺-Stickstoffmembrangeneratoren erzielen Sie eine kosteneffektive, zuverlässige und sichere Stickstoffversorgung. Die Stickstoffgeneratoren arbeiten nach dem Prinzip der Luftzerlegung mit Membranen. Stickstoff kann durch die Membran strömen, andere Gase (wie Sauerstoff, Wasserdampf und CO₂) werden von ihr aufgenommen. Die NGM⁺-Baureihe liefert Ströme von 7 bis 70 Nm³/h und Reinheiten von 95 % bis 99,5 %. Mit NGM⁺-Stickstoffmembrangeneratoren erzielen Sie eine kosteneffektive, zuverlässige und sichere Stickstoffversorgung.

- **Hohe Reinheit:** Wir stellen die Versorgung mit zu 95 bis 99,5 % reinem Stickstoff sicher.
- **Hohe Vielseitigkeit:** Die NGM⁺-Systeme sind in unterschiedlichen Größen erhältlich. Dank des modularen Designs kann ein NGM-System Ihren Bedürfnissen entsprechend angepasst werden.
- **Effiziente Steuerung:** Für einen ununterbrochenen Arbeitsbetrieb ist eine ständige Überwachung unerlässlich. Durch die korrekte Überwachung Ihres Systems mithilfe der elektronischen Schalttafel des NGM⁺-Systems verringern Sie Stillstandzeiten und sparen Energiekosten, senken den Wartungsbedarf und erhöhen die Produktivität.

KUNDENNUTZEN

- **Kostensparnis:** Kostensparnis: NGM⁺-Systeme zeichnen sich durch niedrige Betriebskosten, sowie durch den Wegfall zusätzlicher Kosten für Bestellungsabwicklung, Betankung und Lieferung aus. Darüber hinaus sind die Wartungskosten gering.
- **Zuverlässigkeit:** NGM⁺-Systeme sind stets verfügbar, jeden Tag und rund um die Uhr. Dadurch werden Produktionsausfälle aufgrund von Gas-Engpässen vermieden.



Technische Daten NGM⁺-Serie

Typ	Stickstoffreinheit – FND Nm ³ /h			Maße (L x B x H) mm	Gewicht kg
	95%	97%	99%		
NGM7 ⁺	25	17,2	9,6	820 x 772 x 2090	228
NGM14 ⁺	49	34	19,3	820 x 772 x 2090	251
NGM21 ⁺	74	52	29	820 x 1470 x 2090	472
NGM28 ⁺	99	69	39	820 x 1470 x 2090	499
NGM35 ⁺	123	86	48	820 x 1470 x 2090	553
NGM42 ⁺	148	103	58	820 x 1470 x 2090	576
NGM49 ⁺	173	121	67	820 x 1470 x 2090	617
NGM56 ⁺	198	138	77	820 x 1470 x 2090	642
NGM63 ⁺	222	155	87	820 x 1470 x 2090	688
NGM70 ⁺	247	172	96	820 x 1470 x 2090	713

Einlasstemperatur °C	Reinheit (% N ₂)					
	95	96	97	98	99	99,5
5	0,9	0,9	0,9	0,9	0,9	0,9
10	0,9	0,9	0,9	0,9	0,9	0,9
20	1,0	1,0	1,0	1,0	1,0	1,0
30	1,0	1,0	1,0	1,0	1,0	1,0
40	1,1	1,1	1,0	1,0	0,8	0,6
50	1,2	1,1	1,1	1,0	0,8	0,6



Mehr zu unseren Stickstoffgeneratoren erfahren Sie hier:

Hochdruck-Stickstoffskeid, 40 bar/300 bar

Die neueste Ergänzung in der Atlas Copco-Produktpalette ist ein komplettes, an-schluß-fertiges Hochdruck-Stickstoffskeid, eine echte Alternative zu Flüssig- oder Flaschenstickstoff. Durch die Kombination von einer kleinen Standfläche, einfacher Installation, hoher Zuverlässigkeit und hervorragender Energieeffizienz hebt sich dieses Stickstoffskeid deutlich von der Masse ab.

VDS⁺ und NGP⁺ Technologien bieten mehr als 50% Kosteneinsparungen im Vergleich zu herkömmlichen Vor-Ort-Stickstoffherzeugern. Die Hochdruckversion ermöglicht die Speicherung des Gases und somit ist es möglich, eine kleinere Anlage bei unregelmäßigem Stickstoffverbrauch zu wählen.

KUNDENNUTZEN

- **Kleine Aufstellfläche:** Alle Komponenten sind auf einem kompakten Skid montiert. Kompaktes NGP⁺ und VSD⁺ Design.
- **Höchste Effizienz:** Beinhaltet die energieeffizientesten Komponenten als Standard.

- **Einfache Anschaffung, Installation und Betrieb:** 8 Modelle stehen zur Verfügung, um Ihre Bedürfnisse zu erfüllen. Es sind keine Kompressor- und Booster-Auslegung oder komplizierte Berechnungen erforderlich. Plug- and Play-Lösung.
- **Hohe Zuverlässigkeit:** 100% konstruiert und hergestellt von Atlas Copco. Alle Komponenten sind vorab in Betrieb genommen und getestet, das Skid arbeitet als ein System. Ihr gesamtes Stickstoffherzeugungssystem fällt unter eine Service-Vereinbarung.



40 bar N ₂ skid	N ₂ Kapazität @ 99,9%	N ₂ Kapazität @ 99,99%	Kompressor	Druckluftbehälter	N ₂ Generator	N ₂ Behälter	N ₂ Speicher	N ₂ Booster	Hochdruckspeicherung	Motorleistung	Durchschnittl. Leistungsaufn. bei 99,99%
1	6 Nm ³ /h	4 Nm ³ /h	GA7VSD ⁺ FF	LV516	NGP10 ⁺	LV516	LV516	15 hp 40 b	500 l/45 bar	18 kW	6 kW
2	15 Nm ³ /h	9 Nm ³ /h	GA7VSD ⁺ FF	LV516	NGP25 ⁺	LV516	LV516	15 hp 40 b	500 l/45 bar	18 kW	9 kW
3	30 Nm ³ /h	19 Nm ³ /h	GA11VSD ⁺ FF	LV1016	NGP50 ⁺	LV1016	LV516	15 hp 40 b	1000 l/45 bar	22 kW	15 kW
4	60 Nm ³ /h	38 Nm ³ /h	GA22VSD ⁺ FF	LV1516	NGP100 ⁺	LV1516	LV516	15 hp 40 b	1000 l/45 bar	33 kW	26 kW

300 bar N ₂ skid	N ₂ Kapazität @ 99,9%	N ₂ Kapazität @ 99,99%	Kompressor	Druckluftbehälter	N ₂ Generator	N ₂ Behälter	N ₂ Speicher	N ₂ Booster	Hochdruckspeicherung	Motorleistung	Durchschnittl. Leistungsaufn. bei 99,99%
5	6 Nm ³ /h	4 Nm ³ /h	GA7VSD ⁺ FF	LV516	NGP10 ⁺	LV516	LV516	10 hp 300 b	2 Hochdruckflaschen	15 kW	7 kW
6	15 Nm ³ /h	9 Nm ³ /h	GA7VSD ⁺ FF	LV516	NGP25 ⁺	LV516	LV516	10 hp 300 b	12 Hochdruckflaschen	15 kW	11 kW
7	30 Nm ³ /h	19 Nm ³ /h	GA11VSD ⁺ FF	LV1016	NGP50 ⁺	LV1016	LV516	15 hp 300 b	12 Hochdruckflaschen	22 kW	18 kW
8	60 Nm ³ /h	38 Nm ³ /h	GA22VSD ⁺ FF	LV1516	NGP100 ⁺	LV1516	LV516	2x15 hp 300 b	16 Hochdruckflaschen	44 kW	36 kW

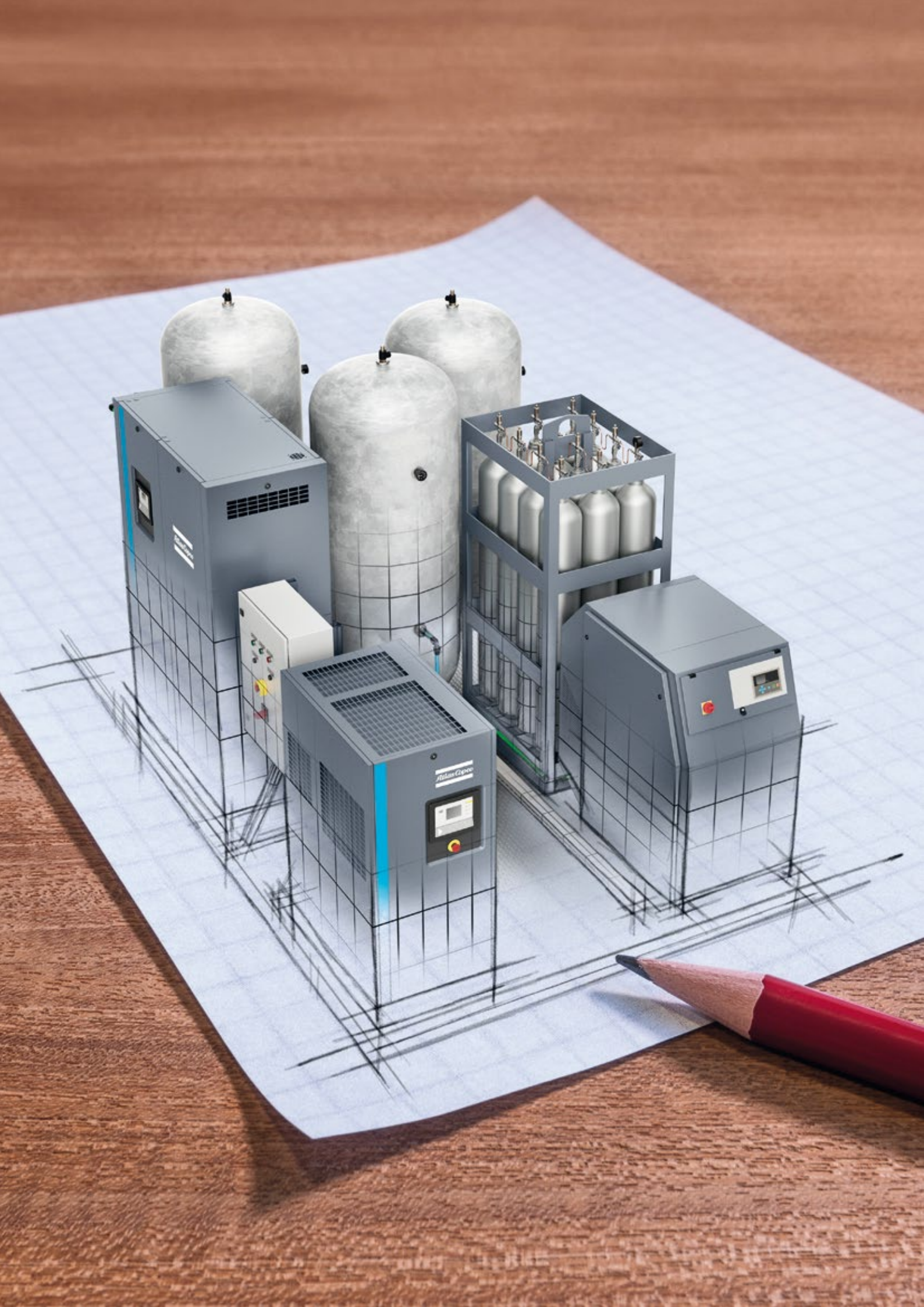

PSA-Sauerstoffgeneratoren, Kapazität 2 bis 200 Nm³/h, Reinheit 90 bis 95 % OGP 2-200

Sauerstoffgeneratoren der Baureihe OGP bieten eine kosteneffektive, zuverlässige und sichere Sauerstoffversorgung. Die Sauerstoffgeneratoren arbeiten nach dem Druckwechseladsorptionsprinzip, bei dem Sauerstoffmoleküle durch Zeolith-Pellets von andersartigen Molekülen in der Druckluft abgetrennt werden. Der Sauerstoffgenerator der Baureihe OGP eignet sich perfekt für Anwendungen wie die Herstellung von Ozon und die Abwasseraufbereitung oder für Anwendungen im Gesundheitswesen, in der Glasindustrie usw.

KUNDENNUTZEN

- **Kostenersparnis:** OGP-Systeme zeichnen sich durch niedrige Betriebskosten, sowie durch den Wegfall zusätzlicher Kosten für Bestellungsabwicklung, Betankung und Lieferung aus. Darüber hinaus sind die Wartungskosten gering.
- **Zuverlässigkeit:** OGP-Systeme sind stets verfügbar, jeden Tag und rund um die Uhr. Dadurch werden Produktionsausfälle aufgrund von Gas-Engpässen vermieden.
- **Hohe Reinheit:** Wir stellen die Versorgung mit 90 bis 95 % reinem Sauerstoff sicher.
- **Plug-and-Play:** OGP-Systeme werden betriebsbereit geliefert – Sie benötigen nur die Zufuhr trockener Druckluft.



Technische Daten OGP-Serie

90,00 %	Sauerstoffkapazität*			Luftverbrauch		
	l/s	cfm	Nm ³ /h	l/s	cfm	Nm ³ /h
OGP 2	0,6	1,3	2,0	6,7	14,1	22,20
OGP 3	0,9	1,9	3,0	9,0	19,1	30,00
OGP 4	1,1	2,4	3,7	10,8	22,9	36,00
OGP 5	1,4	2,9	4,5	16,2	34,4	54,00
OGP 6	2,0	4,1	6,5	21,6	45,8	72,00
OGP 8	2,3	5,0	7,8	30,6	64,9	102,00
OGP 10	2,9	6,0	9,5	30,6	64,9	102,00
OGP 14	4,2	8,9	14,0	46,5	98,5	154,80
OGP 18	5,5	11,6	18,2	56,8	120,2	189,00
OGP 20	6,0	12,7	20,0	64,9	137,4	216,00
OGP 23	6,9	14,6	23,0	75,7	160,3	252,00
OGP 29	8,6	18,3	28,8	97,3	206,1	324,00
OGP 35	10,4	21,9	34,5	108,1	229,0	360,00
OGP 45	13,4	28,3	44,5	153,1	324,5	510,00
OGP 55	16,5	35,0	55,0	187,4	397,0	624,00
OGP 65	19,5	41,4	65,0	236,0	500,1	786,00
OGP 84	25,2	53,4	84,0	290,1	614,6	966,00
OGP 105	31,5	66,8	105,0	367,5	778,7	1224,00
OGP 160	46,5	98,6	155,0	551,3	1168,1	1836,00
OGP 200	60,1	127,2	200,0	663,0	1404,8	2208,00

* Leistung +/- 5 %.

Referenzbedingungen:

Umgebungstemperatur 20 °C
 Umgebungsdruck 1013 mbar
 Einlasstemperatur der Einheit 20 °C
 Einlassdruck, bar(a), (e) spezifizieren 7,5 bar(g)
 Sauerstoffreinheit am Auslass der Einheit 90 %
 Drucklufteinlassqualität ISO8573-1 Klasse 1-4-1

Ausgänge

Max. Drucklufteinlasstemperatur 45 °C
 Max. Umgebungstemperatur 45 °C
 Min. Drucklufteinlasstemperatur 5 °C
 Min. Umgebungstemperatur 0 °C
 Minimaler Drucklufteinlassdruck, bar(a), (e) spezifizieren: 4 bar(g)
 Maximaler Drucklufteinlassdruck, bar(a), (e) spezifizieren: 10 bar(g)
 Minimale Sauerstoffreinheit 90 %
 Maximale Sauerstoffreinheit 95 %



Hier erfahren Sie mehr zu unseren Stickstoffgeneratoren.

PSA-Sauerstoffgeneratoren, Kapazität 2 bis 30 Nm³/h, Reinheit 90 bis 95 % OGP+ 3-30

Die Sauerstoffgeneratoren unserer Baureihe OGP+ erzeugen hochreinen Sauerstoff bis 95% O₂ in regelbaren Reinheiten und Liefermengen für zahlreiche Anwendungen in den Bereichen Umwelt- und Wassertechnik, Labor- und Industrietechnik ect.. Die robuste und betriebs-sichere Ausführung der Generatoren sowie die einfache Handhabung ermöglichen eine kontinuierliche und zuverlässige Versorgung mit Sauerstoff, 24 Stunden am Tag, 365 Tage im Jahr.



KUNDENNUTZEN

- **Revolutionäre Effizienz:** 30% weniger Zuluft erforderlich als bei einem herkömmlichen Generator
- **Sehr kompaktes Design:** Zulassungsfreundliche Aluminiumprofile mit intelligentem Design
Marktführende Verwendung von ZMS
- **Variabler Cycle Saver (VCS):** Bis zu 70% zusätzliche Energieeinsparung unter Schwachlast-Bedingungen
- **MK5 Touchscreen:** Auswahl der Gasreinheit auf Knopfdruck
Reinheitsalarme und Konnektivitätsoptionen
- **Herausragende Zuverlässigkeit:** Kontinuierliche O₂-Versorgung bei garantierter Reinheit
Kombinationsmöglichkeit mit Gasversorgungssystem für Flaschen oder Tanks



Technische Daten OGP⁺-Serie

Typ		Oxygen FOD			Maße (L x B x H) mm	Gewicht kg
		90%	93%	95%		
OGP 3 ⁺	FOD Nm ³ /h	3,3	3,0	2,5	840 x 796 x 2015	318
	FOD Scfm	1,9	1,8	1,5		
OGP 6 ⁺	FOD Nm ³ /h	6,6	6,0	5,1	840 x 796 x 2015	400
	FOD Scfm	3,9	3,6	3,0		
OGP 9 ⁺	FOD Nm ³ /h	10,0	9,4	8,3	840 x 1421 x 2015	624
	FOD Scfm	5,9	5,5	4,9		
OGP 12 ⁺	FOD Nm ³ /h	13,3	12,5	11,1	840 x 1421 x 2015	706
	FOD Scfm	7,8	7,4	6,5		
OGP 15 ⁺	FOD Nm ³ /h	16,6	15,7	13,9	840 x 1421 x 2015	788
	FOD Scfm	9,8	9,2	8,2		
OGP 18 ⁺	FOD Nm ³ /h	19,7	18,1	15,2	970 x 1421 x 2015	970
	FOD Scfm	11,6	10,7	8,9		
OGP 24 ⁺	FOD Nm ³ /h	26,3	24,1	20,3	970 x 1421 x 2015	1134
	FOD Scfm	15,5	14,2	11,9		
OGP 30 ⁺	FOD Nm ³ /h	32,9	30,2	25,3	970 x 1421 x 2015	1298
	FOD Scfm	19,3	17,8	14,9		

FOD: Free Oxygen Delivery

Referenzbedingungen:

- Drucklufteinlassdruck (effektiv): 6 bar(g)/87 psi(g)
- Umgebungstemperatur: 20 °C
- Drucklufteinlassqualität [1:4:1] entsprechend ISO 8573-1:2010
- Sauerstoffreinheit am Auslass der Einheit [1:2:1] entsprechend ISO 8573-1:2010

Optionen

- Ausführung für niedrige Umgebungstemperaturen (-10 °C)
- Überwachung der Sauerstoffqualität (PDP)
- Sauerstoffmelder (Wandmontage)

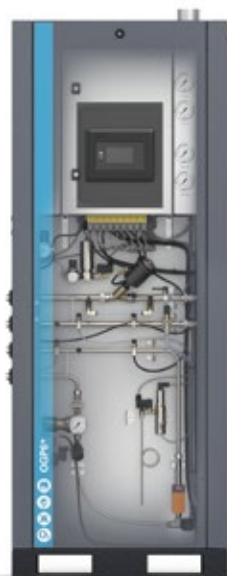

Hier erfahren Sie mehr zu unseren Stickstoffgeneratoren.



Turbokompressoren und Turboexpander

Unsere Produkte sind das Ergebnis jahrzehntelanger Innovationskraft und Erfahrung im Maschinenbau. Unsere Turbokompressoren und Turboexpander werden weltweit in unterschiedlichsten Anwendungen eingesetzt.

Diese Produkte werden über die Atlas Copco Gas and Process Division mit Hauptsitz in Köln vertrieben. Für weitere Informationen zu Vertriebs- und Servicekontakten besuchen Sie gerne www.atlascopco-gap.com.

Turbomaschinen

Die Turbokompressoren und Expansionsturbinen von Atlas Copco kommen in Industrien zur Anwendung, die die Welt in Bewegung halten: Öl und Gas, Industriegase und Stromerzeugung. Unsere innovativen Kompressoren und Pumpen bieten Spitzenleistungen, sind effizient und kompakt und gewährleisten zuverlässigen Betrieb über mehrere Jahrzehnte hinweg, selbst unter schwierigsten Einsatzbedingungen.

TURBOKOMPRESSOREN FÜR DRUCKLUFT UND GAS

Unsere Turbokompressoren sind mit hochmoderner aerodynamischer Technologie und bewährten, robusten Komponenten ausgestattet. Sie liefern hohe Volumenströme (FAD) und Drücke, die für wichtige Prozesse wie Betriebsluft in petrochemischen oder Industriegasanlagen erforderlich sind.

Dank mehrstufiger Kompressoren mit bis zu acht Stufen in einem einzigen Getriebe können unsere Zentrifugal-Gaskompressoren so konfiguriert werden, dass sie kombinierte Prozesse in einem einzigen Zyklus durchführen, beispielsweise die gleichzeitige Aufbereitung verschiedener Gase. Zudem sorgen sie für die hohen Durchfluss- und Druckwerte, die andernfalls zusätzliche Maschinen erfordern würden. Unsere Zentrifugal-Gaskompressoren eignen sich für Volumenströme von 250 bis 650 000 m³/h* und können Drücke von bis zu 200 bar und darüber hinaus erzeugen.

Mit der speziellen Bauweise des Laufrads sowie den Steueroptionen – wie z. B. dem Eintrittsleitapparat oder der Diffusorregelung – wird sichergestellt, dass Druck und Durchflussraten konstant bleiben, auch unter Berücksichtigung von Faktoren wie der Umgebungstemperatur oder einer Änderung des Gegendrucks.

Auch wenn eine präzise Regelung des Gasvolumens besonders wichtig ist, beispielsweise bei Anwendungen zur Förderung von Kraftstoffgas für Gasturbinen, verfügen unsere Drehzahlsteuerungen über den nötigen großen Regelbereich.

EXPANSIONSTURBINEN (TURBOEXPANDER)

Ob zur Verflüssigung von zu transportierendem Erdgas, zur Schaffung von Kältebedingungen zur Luftzerlegung oder zur Umwandlung von übermäßiger Wärme in wertvolle Energie – der Schlüssel zur Leistung des Turboexpanders ist Wärmeenergie.

Die bewährte Bauweise der Laufräder hilft bei der Erzeugung von hervorragender Kühlleistung und macht diese Laufräder zu den zuverlässigsten auf dem Markt. Eine speziell entwickelte Isolierung am Expandergehäuse und in anderen wichtigen Bereichen, sowie maßgeschneiderte Wellendichtungen stellen sicher, dass die für Ihren Prozess erforderlichen niedrigen Temperaturen und Gase im System bestehen bleiben.

Unsere Turboexpander sind in Konfigurationen mit Kompressorladung, mit Generatorladung mit Integralgetriebe, mit Generatorladung oder Ladung durch hydraulische Bremsen erhältlich. Bei Anwendungen zur Stromversorgung kann sie bis zu 25 MW pro Stufe erzeugen.

* Werte basieren auf den Durchflussraten anderer Abschnitte dieses Katalogs, die in m³/min angegeben sind. Hier beträgt die Rate 4,2 bis 6666 m³/min und im angloamerikanischen System liegt der Wert zwischen 147,14 und 235,431 cfm.



Getriebeturbokompressor für Gas- und Luftanwendungen bis zu 35 MW/205 bar
GT-Serie

Seite 198



Radial-Turboexpander für kryogene Anwendungen bis zu 23 MW/200 bar
EC-, ECM-Serie

Seite 202



Einwelliger Radial-Turbokompressor für Luftzerlegungsanlagen, bis zu 30 MW/7 bar
RT-Serie

Seite 199



Expandergeneratoren mit Integralgetriebe für industrielle Anwendungen und zur Energierückgewinnung bis zu 25 MW/200 bar
EG-, EG-i-, EEGi-Serie

Seite 203



Turbokompressoren mit Direktantrieb für Polyethylen und Polypropylen, Verdichtungsdruck bis 10 MW/43 bar
T-Serie

Seite 200



Getriebeverdichter mit Radialturbine (Compander) bis zu 35 MW

Seite 204

Getriebeturbokompressor für Gas- und Luftanwendungen bis zu 35 MW / 205 bar

GT-Serie

Die mit Integralgetriebe versehenen Kompressoren der Baureihe GT zeichnen sich durch höchste Effizienz und Zuverlässigkeit aus. Dadurch sorgen sie für langfristig produktive Prozesse in verschiedensten Branchen und Anwendungen. Unsere GT-Kompressoren finden sich in den Stahlwerken Chinas ebenso wieder wie in komplexen Öl- und Gasförderanlagen auf allen Weltmeeren – und bei Weitem nicht nur dort. Die Kompressoren der Baureihe GT lassen sich mit bis zu acht Stufen ausrüsten und können dadurch einen Volumenstrom bis zu 480.000 m³/h bewältigen. Zudem sind sie für alle Gase geeignet.

KUNDENNUTZEN

- **Individuelle Anpassung:** Die Kompressoren der GT-Serie lassen sich vom Laufrad, über den Aufbau, bis zu den Diffusoren umfangreich konfigurieren und dadurch optimal an die Prozessanforderungen anpassen.
- **Einhaltung strenger Normen:** Die Kompressoren der GT-Serie werden nach den strengen Vorgaben des American Petroleum Institute (API) gefertigt und erfüllen dadurch die API-Norm 617, Kapitel 3 (Gas); die Ölsysteme entsprechen der API-Norm 614.
- **Geringer Platzbedarf:** Durch die kompakte Bauart nimmt der Kompressor nur wenig Platz in Anspruch.
- **Höchste Zuverlässigkeit:** Dieser Aspekt ist vor allem im Bereich der Luftzerlegung sowie bei Öl- und Gasanwendungen (Schifffahrt, Offshore-Anlagen) von besonderer Bedeutung.
- **Maximale Kompressoreffizienz:** Für optimale Leistung bei Ihren Prozessen.

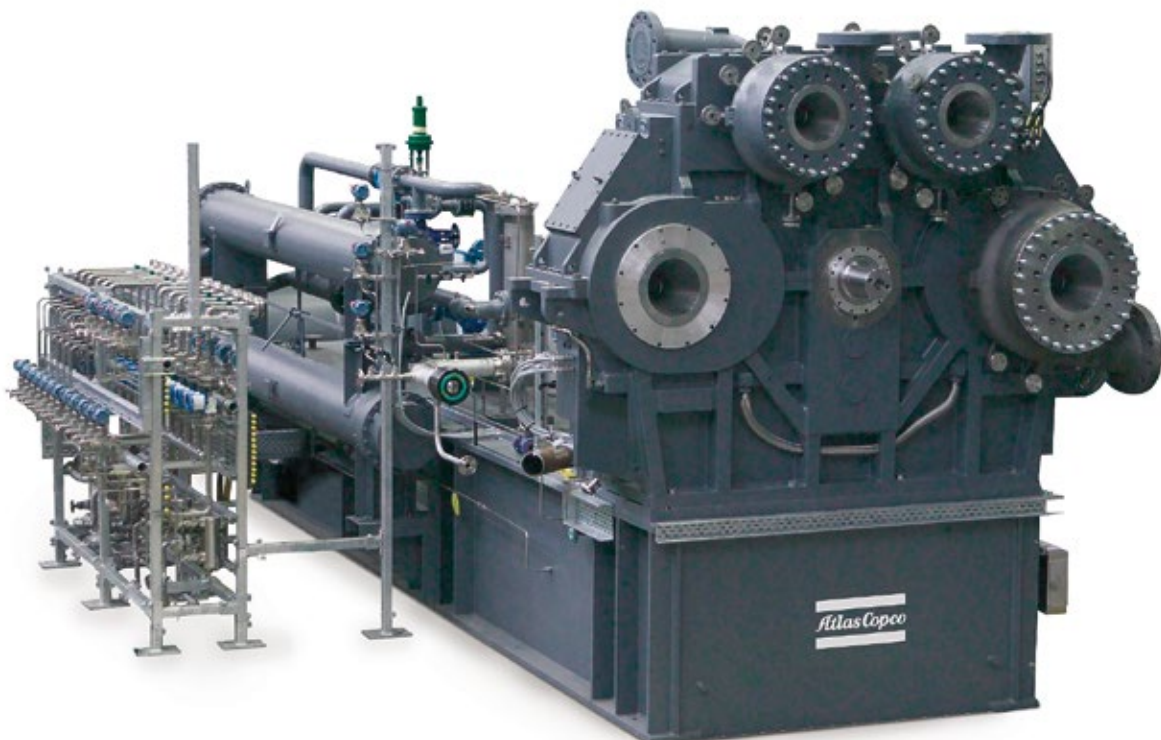

Einwelliger Radial-Turbokompressor für Luftzerlegungsanlagen, bis zu 30 MW/7 bar RT-Serie

Die Kompressoren der RT-Serie von Atlas Copco Gas and Process sind einwellige Radialverdichter, die verlässlich atmosphärische Luft für große Luftzerlegungsanlagen liefern. Der Bedarf an diesen Großanlagen ist in den letzten Jahren kontinuierlich gestiegen, einhergehend mit hohen Effizienzanforderungen. Diese Marktanforderungen erfüllt Atlas Copco mit der RT-Serie: Die langjährige aerodynamische Kompetenz des Unternehmens zeigt sich in seiner hoch effizienten Laufrad- und Stufentechnologie. Atlas Copcos robuste Design hat sich in industriellen Prozessen bewährt und bietet dem Kunden höchste Verfügbarkeit. Der RT-Kompressor kann wahlweise per Dampfturbine oder elektrischen Motor angetrieben werden. Für einen optimalen CAPEX des Kunden verwendet Atlas Copco ein kosteneffizientes Design der Baugruppen und bedient sich dabei einer globalen Supply Chain.

KUNDENNUTZEN

- **Effiziente Konstruktion der Stufen und Laufräder:** Umfangreiche aerodynamische Kompetenz; Auslegung für optimale Leistung in Luftzerlegungsprozessen.
- **Höchste Verfügbarkeit:** Langjährig bewährte Design-Philosophie sichert schnelle Installation und robuste Kompressor-Performance.
- **Einhaltung strikter Normen:** RT-Serie wird nach den strikten Vorgaben des American Petroleum Institute (API) gefertigt und erfüllt die API-Normen 617 und 614 (Ölsystem).
- **Ganzheitliches Know-how:** Atlas Copco bietet die RT-Serie mit Dampfturbinen- oder Elektromotorantrieb.
- **Optimaler CAPEX für den Kunden:** Vereinfachtes Design und Reduktion der Bauteil-Komplexität; Verwendung globaler Supply Chain.

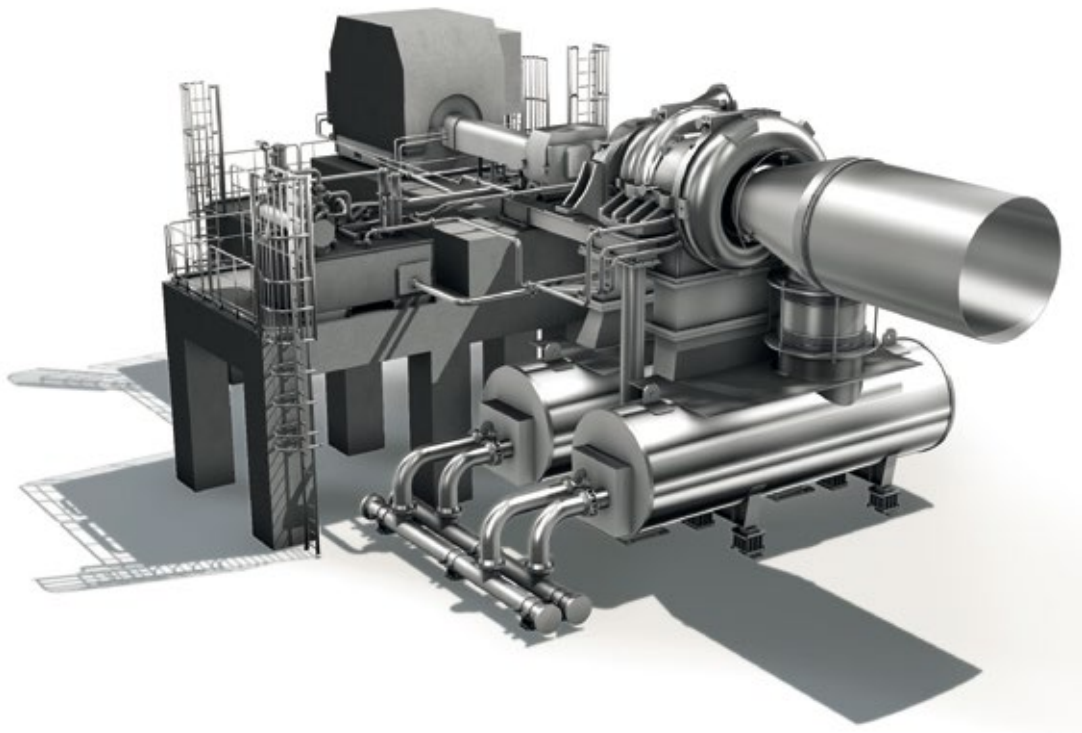

Turbokompressoren mit Direktantrieb für Polyethylen und Polypropylen, Verdichtungsdruck bis 10 MW/43 bar T-Serie

In die Kompressoren der Baureihe T ist die langjährige Erfahrung mit komplexen Anwendungen eingeflossen; daher eignen sie sich auch für anspruchsvollste Aufgaben. Seit über 20 Jahren bewähren sich diese Kompressoren weltweit in anspruchsvollen nachgelagerten petrochemischen Anwendungen, so z.B. in Russland und im Nahen Osten. Die Kompressoren der Baureihe T eignen sich für Verdichtungsdrücke bis zu 43 bar und einen Volumenstrom bis zu 65 000 m³/h.

KUNDENNUTZEN

- **Höchst effizienter und zuverlässiger Kompressor.**
- **Hervorragende Effizienz** dank der speziellen Bauart und Anordnung des Eintrittsleitapparats sowie des offenen Laufrads.
- **Einhaltung strenger Normen:** Die Kompressoren der Baureihe T werden nach den strengen Vorgaben des American Petroleum Institute (API) gefertigt und erfüllen dadurch die API-Norm 617; die Ölsysteme entsprechen der API-Norm 614.

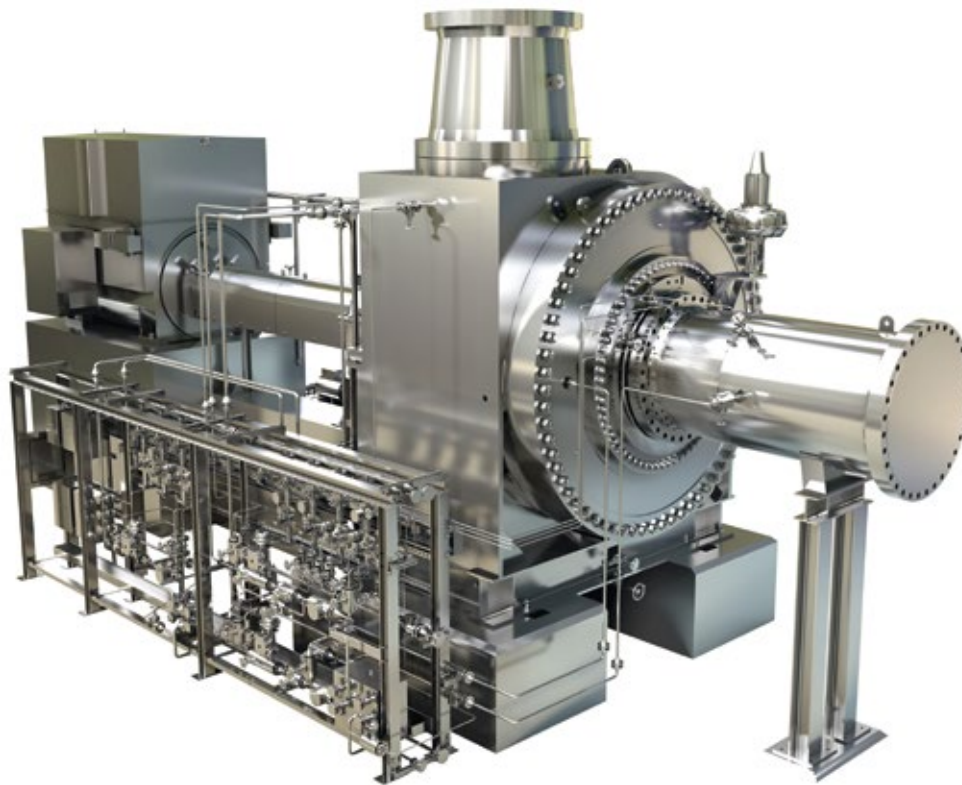

Technische Daten der Turbokompressorprodukte

Features	GT	T	RT
Ansaugdruck (max.)	205 bar(a)	43 bar(a)	atmosphärisch
Verdichtungsdruck (max.)	200 bar(a)	40 bar(a)	bis auf 7 bar(a)
Saugtemperatur	-200 bis 400 °C	-40 bis 150 °C	-40 bis 80 °C
Effektiver Durchflussbereich am Einlass	250 bis 500 000 m³/h	15 000 bis 65 000 m³/h	320 000 bis 500 000 m³/h
Maximale Anzahl an Stufen	1 – 8	1	3
Gase	Alle Gase	Polyethylen, Polypropylen	Luft
Lauftradtypen	Offen/geschlossen	Offen	Offen/geschlossen
Wellen-/Lauftradverbindung	Hirth-Verzahnung	Hirth-Verzahnung	Hirth-Verzahnung/Shrink Fit
Dichtungen			
Labyrinth	•		•
Kohlefaser	•		•
Trockengasdichtung	•	•	
Kapazität/Druckregelung			
Variabler Eintrittsleitapparat (IGV)	•	•	•
Variable Diffusorregelung (DGV)	•		•
Variable Drehzahl	•	•	
Einlassdrosselventil	•		
API	614	617	617
Achsschubausgleich	Axiallager oder Druckmanschette für hohe Drehzahlen	Axiallager für hohe Drehzahlen	Axiallager
Ölsystem	Herstellernorm oder API 614	API 614	Herstellernorm oder API 614
Kupplung	Trocken	Trocken	Trocken
Prüfnorm	VDI2045 / ASME PTC10	VDI2045 / ASME PTC10	VDI2045 / ASME PTC10

Radial-Turboexpander für kryogene Anwendungen bis zu 23 MW/200 bar EC-, ECM-Serie

Die Turboexpander von Atlas Copco wandeln die innere Energie im Gasstrom durch Drucksenkung in Nutzarbeit um, wodurch Kälte und Wellenleistung entsteht. Turboexpander dienen zur Kälteerzeugung oder Energierückgewinnung in petrochemischen Anlagen zur Kohlenwasserstoffverarbeitung. Sie treiben in der Regel einen einstufigen Turbokompressor an, wobei Expander sowie Kompressor prozessoptimiert sind. Entwicklung und Fertigung dieser maßgeschneiderten Expanderkompressoren unterliegen den höchsten Qualitäts- und Zuverlässigkeitsmaßstäben, sodass sie auch speziellsten Anforderungen gerecht werden. Sie zeichnen sich durch modernste Technik aus und sorgen dank ihrer aerodynamischen Eigenschaften für maximale Maschinenleistung bei höchster Zuverlässigkeit. Zu den Anwendungen in der Kohlenwasserstoffverarbeitung gehören LPG, NGL, DPC, LNG und die Stickstoffabscheidung. Unter die (petro-)chemischen Anwendungen fallen die Ethylen-Olefin-Gewinnung, die Ammoniak- und Kohlenmonoxidreinigung, die Propandehydrierung sowie die Wasserstoffgewinnung.

KUNDENNUTZEN

- **Maßgeschneiderte Lösungen:** Die Expanderkompressoren werden nach Ihren speziellen Prozessanforderungen entwickelt.
- **Höchste Effizienz:** Die Turboexpander sorgen für eine hocheffiziente Kälteerzeugung bzw. Energierückgewinnung.
- **Robuste Bauweise:** Die Expanderkompressoren eignen sich für On- und Offshore-Anlagen, ungeschützte Außenanlagen sowie beaufsichtigte und unbeaufsichtigte Anlagen. Auf Kundenwunsch können sie für Wüsten- und Tropenverhältnisse sowie Gefahrenbereiche ausgelegt werden (Division 1/Zone 1, Division 2/Zone 2).
- **Höchste Qualität von Entwicklungs- und Produktionsanlagen:** Qualität zertifiziert nach ISO 19001, ISO 14001 und ISO 18001; sämtliche Maschinen erfüllen oder übertreffen die Branchenstandards (API 617, API 614, API 670 und ANSI B31.3) sowie internationale Normen (IEC, NEC, ASME, BS5500).
- **Lange Lebensdauer:** Viele unserer Expanderkompressoren sind seit 20 Jahren ohne eine einzige Abschaltung in Betrieb.

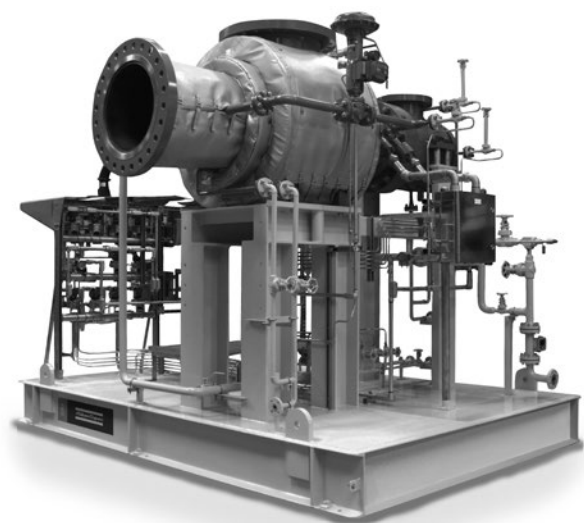

Features	
Ansaugdruck (max.)	200 bar(a)
Saugtemperatur	-260 bis 200 °C
Maximale Anzahl an Stufen	1
Gase	Alle Industriegase u. Kohlenwasserstoff-Gasgemische, Wasserstoff, superkritisches CO ₂ , Ammoniak, einschl. Kondensatgemische

Expandergeneratoren mit Integralgetriebe für industrielle Anwendungen und zur Energierückgewinnung bis zu 25 MW/200 bar

EG-, EGi-, EEGi-Serie

Die Expandergeneratoren von Atlas Copco stellen eine zuverlässige Lösung zur Energierückgewinnung und Stromerzeugung dar – ganz gleich, ob die Energie als Nebenprodukt aus industriellen Prozessen, geothermischen Quellen oder Abwärme erzeugt oder per Druckverringerung zurückgewonnen werden soll. Mithilfe des Organic Rankine Cycle (ORC) lässt sich Energie z. B. aus geothermischen Quellen, aus Abwärme sowie per Druckverminderung in z. B. Pipeline-Systemen oder chemischen Prozessanlagen zurückgewinnen. Weitere Anwendungen sind die Erzeugung von Energie während der Rückvergasung von Flüssig-Erdgas sowie Druckluft-Energiespeicher. Das integrierte Untersetzungsgetriebe der Expandergeneratoren verfügt über eine Parallelwelle und ein Integralgetriebe. Zudem können die Generatoren in ein bis vier Stufen in einem einzigen Getriebegehäuse konfiguriert werden, sodass äußerst geringe Kosten pro Kilowatt anfallen – ein weiterer Beleg für unsere umfassende Erfahrung im Bereich von Integralgetrieben. Wir bieten Teil- und Komplettlösungen an: vom reinen Expander bis zum vollständigen System in Zusammenarbeit mit Partnerfirmen.

KUNDENNUTZEN

- **Lange Lebensdauer:** Dank ihrer robusten Bauweise sind die Geräte für einen langen Betrieb unter härtesten Einsatzbedingungen geeignet.
- **Reliability Centered Maintenance (RCM):** Statistik- und erfahrungsbasiertes Instandhaltungsprogramm.
- **Leistungsstark:** Pro Expanderstufe lassen sich Leistungen von bis zu 25 MW erzeugen.
- **Spezielle Bauweise:** Ein- oder mehrstufige Turbine in einem einzigen Integralgetriebegehäuse.
- **Hohe Effizienz:** Hocheffiziente Energierückgewinnung und maximale Anlagenverfügbarkeit.
- **Komplettlösung:** Kooperationen mit Spezialunternehmen zur Entwicklung kompletter Zyklus- und Rückgewinnungssysteme.
- **Höchste Qualität von Entwicklungs- und Produktionsanlagen:** Qualität zertifiziert nach ISO 19001, ISO 14001 und ISO 18001; sämtliche Maschinen erfüllen oder übertreffen die Branchenstandards (API 617, API 614, API 670 und ANSI B31.3) sowie internationale Normen (IEC, NEC, ASME, BS5500).

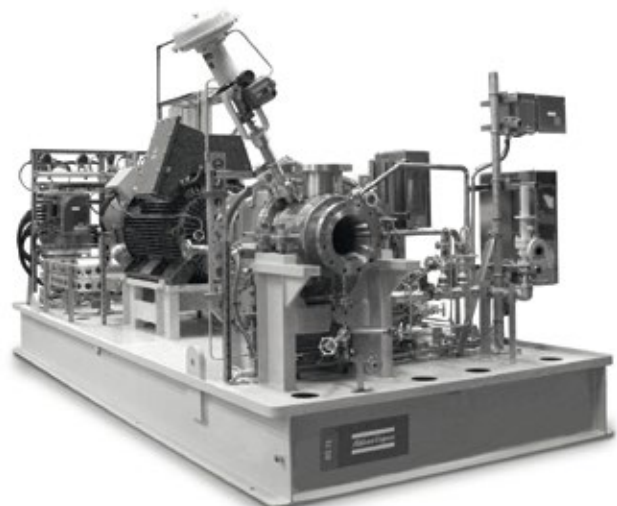

Features	
Ansaugdruck (max.)	200 bar(a)
Saugtemperatur	-260 bis 300 °C
Maximale Anzahl an Stufen	1 – 4
Gase	Alle Industriegase u. Kohlenwasserstoff-Gasgemische, Wasserstoff, superkritisches CO ₂ , Ammoniak, einschl. Kondensatgemische

Getriebeverdichter mit Radialturbine (Compander), bis zu 35 MW

Im heutigen Marktumfeld ist Energieeffizienz in industriellen Prozessen von höchster Bedeutung. Der Compander von Atlas Copco Gas and Process liefert Kunden genau dies: Er vereint die langjährige Erfahrung und Kompetenz des Unternehmens in den Bereichen Integral-Getriebeverdichter und Expansionsturbinen und nutzt dabei das gesamte Potenzial der Energierückgewinnung für kombinierte Verdichtungs- und Expansionsprozesse. Die Besonderheit des Companders liegt darin, dass Verdichter- und Expanderstufen auf einem Getriebegehäuse angebracht sind. Die durch den Turboexpander zurückgewonnene Energie kann im Energiekreislauf des Verdichters genutzt werden – und somit dessen Energieverbrauch (Rotorenantrieb) signifikant reduzieren. Diese Lösung findet hauptsächlich in der Rückverflüssigung von Erdgas (LNG) Anwendung sowie in der chemischen Industrie (Salpetersäure, HPPO, Caprolactum oder Phenol) und in der Energieerzeugung. Als besonders flexibles Produkt kann der Compander z. B. zur direkten Umwandlung von verfügbarer Abwärme in nutzbare Kompressionsarbeit eingesetzt werden.

KUNDENNUTZEN

- **Atlas Copco Erfahrung und Kompetenz:** Langjähriges Know-how aus den Bereichen Integral-Getriebeverdichter und Radialturbinen vereint in einer Lösung
- **Kompaktes, effizientes Design** durch Einsparung von redundanten Bauteilen wie Grundrahmen, Antrieb, Ölsystem etc.
- **Höhere Verfügbarkeit,** geringerer Wartungsaufwand
- **Maximale Energieeffizienz aus der Rückgewinnung:** Energienutzung für Kompressorantrieb
- **Einhaltung strenger Normen und Richtlinien:** API 617
- **Geringeres CAPEX-Investment**

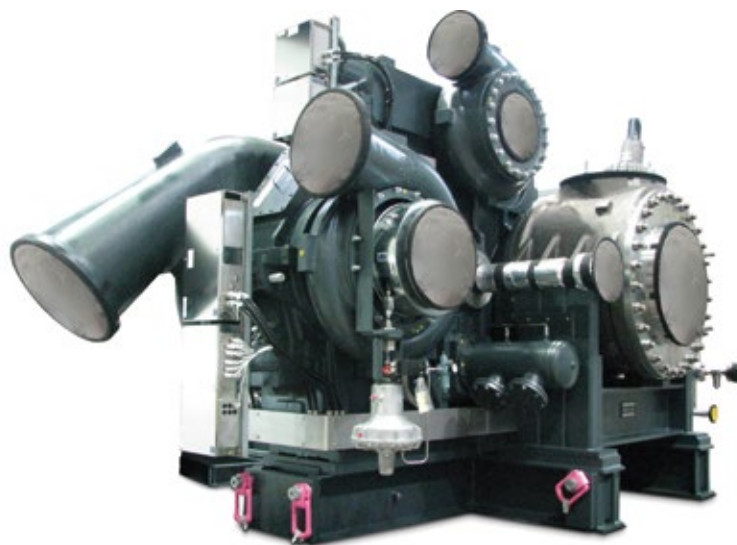

Features	
Effektiver Durchflussbereich am Einlass, Getriebeverdichter	bis 480 000 m ³ /h
Maximale Anzahl Stufen (Verdichter und Expander)	bis 8
Leistung (Compander)	bis 37 MW
Anwendungen	LNG, Salpetersäure, HPPO, Caprolactum oder Phenol
Gase	Alle Gase





Prozesskühlung

TCX ist die erste Produktserie von Atlas Copco im Bereich der Kaltwassersätze. Die Serie besticht durch ihre kompakte Bauart, die sowohl den Kühlteil als auch den Hydraulikteil umfasst. Sie eignet sich deshalb vor allem für Anwendungen direkt am Einsatzort oder kleine und mittlere Prozesse und Anwendungen, die mit einem Wasserkreislauf gekühlt werden können. Der regelbare und frei einstellbare Temperaturbereich des austretenden Wassers liegt zwischen -5 °C und +25 °C.

Luftgekühlte Kaltwassersätze, 4 bis 90 kW TCX 4 – 90 A

Der TCX-Baureihe kommt komplett aus eigener Entwicklung und Fertigung und passt nicht nur perfekt zu Ihrer Atlas Copco-Druckluftversorgung, sondern auch zu Installationen anderer Hersteller. Selbstverständlich profitieren Sie nicht nur von den langlebigen, ausgereiften Produkten mit hoher Leistung und geringem Energieverbrauch sondern auch von unserer flächendeckenden Serviceorganisation. Die TCX-Baureihe erfüllt die EcoDesign-Richtlinien 2021 (2009/125/EC) und ist damit in höchstem Maße energieeffizient.

Alles aus einer Hand – das zahlt sich für Sie aus!

Kaltwassersätze werden eingesetzt zur Prozesskühlung und garantieren eine genaue Temperaturkontrolle. Prozesskühlanlagen werden vorrangig in den Industriesegmente Lebensmittelherstellung und -verarbeitung, Medizin/Pharma, Kunststoffherstellung und in der Metallindustrie, z.B. beim Laserschneiden eingesetzt.

Eines der wesentlichen Merkmale der TCX-Serie ist die kompakte Bauart, die sowohl den Kühlteil, als auch den Hydraulikteil umfasst. Die Chiller können flexibel innen oder außen, zentral oder maschinennah aufgestellt werden. Der präzise regelbare und frei einstellbare Temperaturbereich des austretenden Wassers liegt zwischen -5 °C und + 25 °C.

Die TCX-Kaltwassersätze sind speziell für die Kühlung von Wasser und Glykol-Wasser-Gemischen ausgelegt.

Die TCX-Kaltwassersätze wurden als „All-in-One-Design“ konzipiert: Alle wichtigen Komponenten sind bereits integriert. Die Geräte benötigen wenig Stellfläche und werden einsatzbereit geliefert. Die Installation ist unkompliziert und schnell durchgeführt, womit kostspielige Produktionsstillstände vermieden werden.

UNSERE VORTEILE

- **Höchste Zuverlässigkeit**
- **Kompakte Bauart**
- **Unkomplizierte Bedienung**
- **Flexible Aufstellung, zentral oder maschinennah**
- **Einfache Installation**



Typ	Kühlleistung kW (1)	Kühlleistung kW (2)	Absorbierte Leistung kW (1)	Absorbierte Leistung kW (2)	Kühlmittel	Wasseranschluss	Maße	Innenbereich	Außenbereich
	35/12/7*	25/20/15*	35/12/7*	25/20/15*		Inch (BSP)	mm		
TCX 4A	3,4	4,7	1,06	0,85	R134a	1"	460 x 1057 x 1246	S	-
TCX 6A	6,2	8,4	2,03	1,66	R134a	1"	460 x 1057 x 1246	S	-
TCX 9A	8,4	11,2	2,95	2,43	R134a	1"	460 x 1057 x 1246	S	-
TCX 11A	10,6	15,1	3,61	3,03	R407C	1"	547 x 1260 x 1371	S	O
TCX 13A	13,3	18	4,40	3,75	R407C	1"	547 x 1260 x 1371	S	O
TCX 15A	15,6	20,6	5,09	4,32	R407C	1"	547 x 1260 x 1371	S	O
TCX 20A	19,3	25,89	5,94	5,11	R407C	1 1/4"	855 x 1200 x 1715	S	O
TCX 25A	22,9	31,9	7,50	6,42	R407C	1 1/4"	855 x 1200 x 1715	S	O
TCX 28A	27,8	37,2	9,35	9,33	R407C	2"	1067 x 1200 x 1960	S	O
TCX 35A	34	46,8	14,34	12,34	R407C	2"	1067 x 1200 x 1960	S	O
TCX 40A	41,1	53,9	19	16,44	R407C	2"	1067 x 1200 x 1960	S	O
TCX 55A	53,1	70,7	23,70	20,38	R407C	2"	1067 x 2407 x 1960	S	O
TCX 70A	68,9	92,8	28,80	25,36	R407C	2"	1067 x 2407 x 1960	S	O
TCX 80A	81,8	110,5	31,20	27,18	R407C	2"	1067 x 2407 x 1960	S	O
TCX 90A	90,6	122,4	41,82	36,17	R407C	2"	1067 x 2407 x 1960	S	O

S = Standard / O = Optional / - = Nicht verfügbar

(1) Referenzbedingung 35/12/7: 35 °C Umgebungstemperatur, Verdampfer-Wasser ein/aus - 12 °C/7 °C

(2) Referenzbedingung 25/20/15: 25 °C Umgebungstemperatur, Verdampfer-Wasser ein/aus - 20 °C/15 °C

Lieferumfang und Merkmale	
Kühlung	Luftgekühlt
Frequenz	50Hz
Spannung	400 V / 3 Phasen
Elektrische Zertifizierung	IEC
Mechanische Zertifizierung	CE
Smartlink	Ja (Ab TCX 11 A)
Innenaufstellung	Min. +5 °C
Außenaufstellung	Min. -20 °C (Optional)
Wasseraustrittstemperatur	+5 °C ... +25 °C (Standard 1) -5 °C ... +10 °C (Optional)

Optionen
Außenaufstellung (-10 °C/-20 °C)
Wasseraustrittstemperatur unter +5 °C
EC Lüfter
Bypass
Flanschanschluss
Roller (TCX 11-40 A)
Fern-Sollwert Steuerung (4-20 mA)
Inbetriebsetzung

Umfassender Kundenservice

Unser Unternehmen und unsere Mitarbeiter engagieren sich für die maximale Verfügbarkeit und Effizienz Ihres Druckluftsystems.

Umfassender Kundenservice

Ihre Profitabilität und die maximale Anlagenverfügbarkeit bei minimalen Gesamtbetriebskosten nehmen bei uns einen besonders hohen Stellenwert ein. Deshalb setzen wir auf einen engen Dialog, langfristige Beziehungen und die Einbindung in Ihre Prozesse, Bedürfnisse und Ziele.

Unser Ziel: Umfassender Kundenservice auf jeder Ebene des Kundenkontakts, angefangen von standardisierten Originalteilen über kundenspezifische Servicepläne bis hin zu Fernüberwachung und Optimierung.

Wir möchten, dass Sie Atlas Copco als leistungsstarken Partner erleben, der einen Beitrag zur Produktivität Ihrer Prozesse leistet. Die beste Möglichkeit, uns für Ihre Interessen einzusetzen, besteht im bestmöglichen Service für Ihr Druckluftsystem.



ENERGIEEFFIZIENZ

Seite 212



MONITORING UND VISUALISIERUNG

Seite 217



SERVICEVEREINBARUNGEN

Seite 221



MODERNISIERUNG UND UPGRADES

Seite 225



SCHMIERSTOFFE UND KOMPRESSORENÖLE

Seite 228



ORIGINALTEILE

Seite 233



AIRnet

Seite 236

Unser komplettes Service-Programm finden Sie hier:



Energieeffizienz

Druckluft ist eines der wichtigsten Betriebsmedien in der Industrie. Sie ist aber auch einer der größten Energieverbraucher.

Mit ihrem detaillierten und umfassenden Fachwissen rund um die Druckluft sind unsere technischen Berater für Energie und Druckluft in der Lage, ein akzeptables operatives Gleichgewicht zu bestimmen, das sowohl den Leistungen unserer Kompressoren entspricht, als auch Ihrem Bedürfnis nach minimalen Betriebskosten Rechnung trägt.

MAXIMIEREN SIE DIE LEISTUNG IHRES KOMPRESSORS

Durch eine Überprüfung Ihrer Produktionsprozesse können unsere Berater eine leistungsstärkere Konfiguration Ihrer Druckluftanlage vorschlagen, wobei das Hauptaugenmerk auf maximaler Verfügbarkeit bei geringstmöglichen Kosten liegt.

ATLAS COPCO'S LOGISCHE SCHRITTE AUF DEM WEG ZU ENERGIEEINSPARUNGEN:

- 1. Vorabbeurteilung**
zur Einschätzung des Einsparpotenzials
- 2. AIRScan-Energiebedarfsanalysen/-audits**
zur Erkennung von Einsparpotenzialen durch Messungen und Simulationen
- 3. Empfehlungen**
zur Vorbereitung Ihres Systems auf eine Optimierung durch Nutzung der neuesten, effizientesten Bauteile
- 4. Optimierung**
zur Kostensenkung durch Zubehör und Lösungen, die Energie sparen
- 5. Online-Monitoring**
zur Sicherstellung, dass die umgesetzte Lösung tatsächlich die vorgesehenen Einsparungen erbringt
- 6. Regelmäßige AIRScan-Energiebedarfsanalysen/-audits**
zur Bewertung der Verbesserungen und zur Ermittlung weiterer Einsparpotenziale



Flexibilität durch modularen Einsatz

Analyse des Druckluftbedarfs

- Volumenstrommessung
- Druckmessung

Energiemessung

- Gesamtenergiebedarf der Druckluftherzeugung
- Energieverbrauch der einzelnen Komponenten

Leckageprüfung mit Ultraschall-detektor

- Dokumentation des Energieeinsparpotenzials pro Leckage

Analyse der Druckluftqualität

- Drucktaupunkt
- Restölgehalt
- Partikel
- Drucklufttemperatur

Durch den AIRScan wird der Systembetrieb **nicht** beeinträchtigt.

AIRScan

Greifbare Informationen für echte Lösungen

AIRScan ist ein präzises, unabhängiges Inspektions- und Berichtssystem, das die Bereiche Ihres Druckluftsystems lokalisiert, in denen potenzielle Einsparungen erzielt werden können.

Es werden Energie- und Effizienzverluste identifiziert, bewertet und Maßnahmen zur Optimierung entwickelt. Diese werden Ihnen in einem ausführlichen Bericht dargestellt und können zeitnah umgesetzt werden. Mit AIRScan können Sie ihre Energiekosten senken und die CO₂-Emissionen reduzieren.

Ein weiterer Vorteil: trotz seiner Gründlichkeit ist es in den meisten Fällen nicht erforderlich, Ihr Druckluftsystem für den AIRScan abzuschalten!

DRUCKLUFTQUALITÄTSMESSUNG

- Zertifizierung der Druckluftreinheit (DIN8573-1/2010)
- Überprüfung von Atemluft (DIN 12021)
- Bestimmung der Restölmenge 0,01 mg/m³
- Partikelscan (Klasse1 + Klasse3, 0,1µm / 0,3 µm absolut)
- Analyse der Umgebungsbedingungen

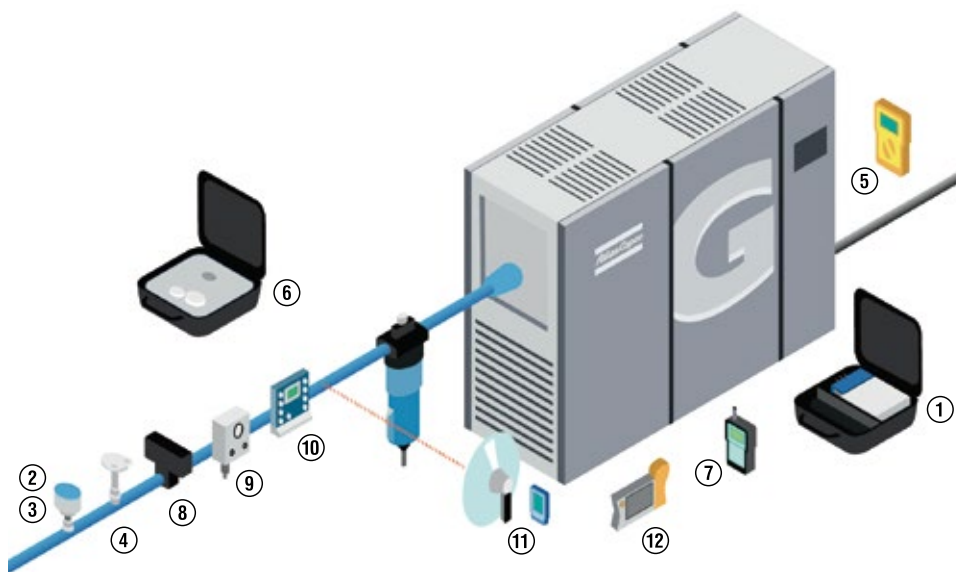

- 1 Energieanalyse (3 Phasen)
- 2 Volumenstromanalyse
- 3 Analyse der Druckbereiche
- 4 Thermische Massenstrommessung
- 5 Massenstrommessung
- 6 Drucktaupunktmessung
- 7 Umgebungsbedingungen
- 8 Restfeuchtemessung
- 9 Restölmessung
- 10 Zertifizierung der Druckluftreinheit
- 11 Leckagemessungen
- 12 Wärmebildanalyse

ES Energiesparsysteme

Reduzieren Sie Ihren Energieverbrauch

Ein effizientes Kompressormanagement ist der schnellste Weg, um Energieeinsparungen zu erzielen. Bei einer Reduzierung des Betriebsdrucks um jeweils 1 bar (14,5 psi) werden direkte Energieeinsparungen von bis zu 7 % erzielt; weitere 3 % resultieren aus der Reduktion von Leckagen. Unsere übergeordneten ES Energiesparsysteme ermöglichen es Ihnen, alle Kompressoren und Trockner zu verbinden, das Gesamtdruckband zu verkleinern, sowie den Systemdruck zu senken und dadurch den Energieverbrauch zu minimieren.

MIT MODERNEN STEUERUNGEN KÖNNEN SIE DIE ENERGIEEINSPARUNGEN MAXIMIEREN DURCH:

- Regelung des Systemdrucks innerhalb eines vordefinierten, engen Druckbands
- geplante Abschaltungen zur Vermeidung von Kosten während produktionsfreier Zeiten
- Entzerrung der Arbeitsbelastung, um Überlastungen an einzelnen Maschinen zu vermeiden
- Reduzierung der Wartungskosten durch umfassende, flexible Maschinensequenzsteuerung
- Nachweisbare Energieeinsparungen, Senkung der Life Cycle Cost und erhöhte Betriebszeit
- Optimale Regelung der Kompressoren insbesondere VSD Kompressoren
- Aktive und volumenstromabhängige Regelung von mehreren VSD Kompressoren
- Verringerte Anzahl an Leerlauf-Stunden
- Minimierung der Leckageverluste

Diagramm Druckluftnetz

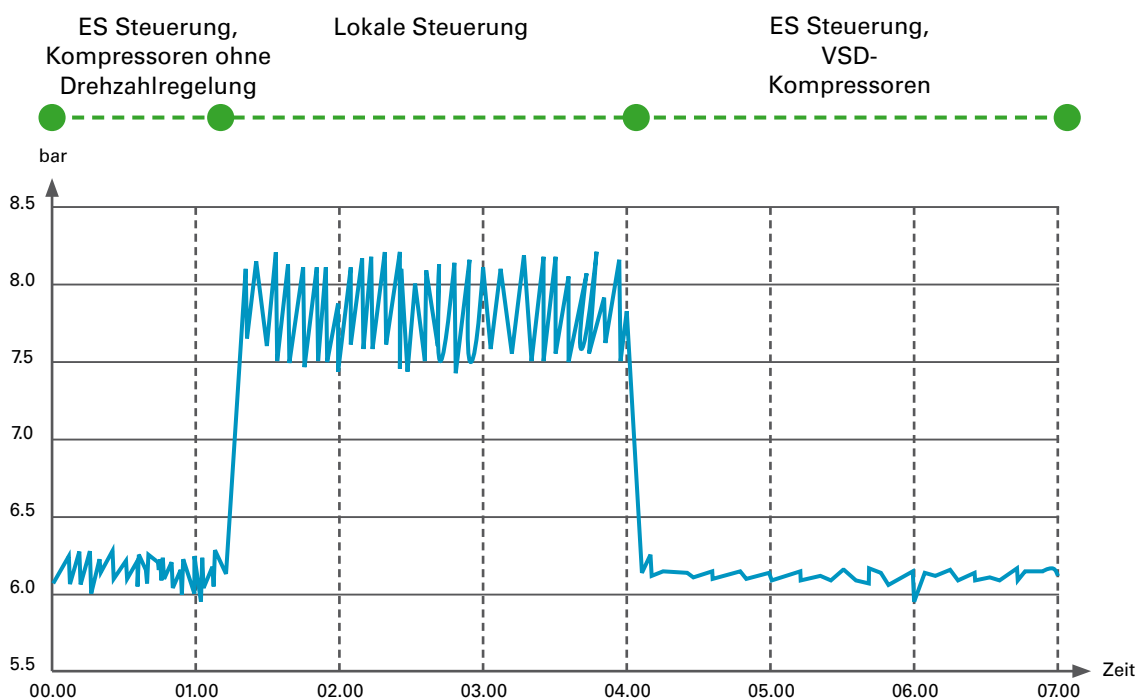

OPTIMIZER 4.0

DIE KOMPRESSORSTEUERUNG DER MODERNSTEN GENERATION

Optimiert, transparent, effizient

- ModBus TCP/IP, ModBus RTU
- 3 unabhängige Druckluftnetze
- Energiedaten direkt ablesbar
- Datenspeicherung gem. ISO 50001
- 2-jährige Datenspeicherung
- Datenprotokollierung im internen Speichersystem von bis zu 4 Wochen.
- Web-Browser basiert
- **Ansteuerung von Fremdkompressoren**
- **Aktive Drehzahlregelung von Fremdkompressoren aller Hersteller**
- Regelung des Systemdrucks innerhalb eines vordefinierten und engen Druckbandes zur Optimierung der Energieeffizienz.



- Bevorzugte Verwendung von VSD-Maschinen
- Druckabsenkung am Wochenende oder in Stillstandszeiten.
- Reduzierung der Wartungskosten durch umfassende, flexible Maschinenfolgesteuerung.
- Speicherung der energierelevanten Daten bis zu 2 Jahre im internen Speicher bei Nutzung der Zusatzsoftware SMARTVIEW oder SMARTLINK

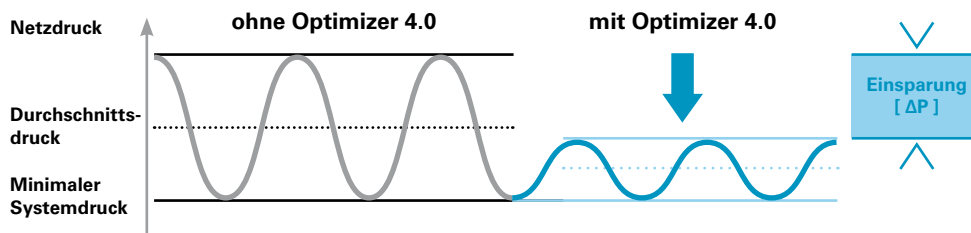

Die Verminderung des Drucks in einem System mit 7–8 bar um 1 bar entspricht einer Energieersparnis von 7 %.

EQUALIZER 4.0

DER EINSTIEG IN DIE WELT DER ES-SYSTEME

- Energiesparende Steuerung der gesamten Kompressorstation in Sequenz- und Prioritätsauswahl (Timer-Steuerung)
- Optimierung von dualen Druckbändern (zeitgesteuert)
- In 2 Versionen erhältlich: als Schaltschrank oder im Elektronikon integriert
- Konnektivität via SMARTVIEW (lokal) oder SMARTLINK (web)
- flexible Anpassung auf schwankenden Druckluftbedarf
- Effiziente Steuerung von zwei bis sechs Kompressoren, davon auch sechs drehzahlgeregelte
- Anbindung von Kompressoren anderer Fabrikate
- einfaches Gruppenmanagement programmierbar
- zwei verschiedene Druckbänder programmierbar
- Umschaltung der Druckbänder manuell am Bedienfeld, über eine Schaltuhr oder über einen Schaltkontakt
- Gleichmäßige Auslastung der Betriebsstunden zwischen den Maschinen
- Lokale Visualisierung und Speicherung der relevanten Daten der Kompressorstation und Datenaufzeichnung gemäß den Vorgaben der ISO5001 durch Nutzung der optionalen Hard- und Software (Industrie-PC und SmartView)
- Anbindung an übergeordnete Leitsysteme durch die Nutzung der optionalen MK5-Gateway-Schnittstelle oder Smart2Scada.



Wärmerückgewinnungssystem

Energiekosten senken – Ressourcen effizient nutzen

Durch die Rückgewinnung und Wiederverwendung von Abwärme aus Ihrer Drucklufterzeugung können Sie zur weiteren Verbesserung der Gesamteffizienz des Druckluftsystems beitragen und den Gesamtenergieverbrauch Ihres Unternehmens reduzieren.

Durch die Komprimierung geht der Großteil (ca. 90%) der Energie als Wärmestrahlung verloren. Die Wärmerückgewinnung von Atlas Copco kann aus der Druckluft eine Energiemenge zurückgewinnen, die nahezu dem Energieverbrauch des Elektromotors entspricht.

Am häufigsten wird die zurückgewonnene Energie für Prozesswärme, oder Raumheizung, sowie für die Warmwasserbereitung verwendet.

Beispiel GA 90:
 Investitionskosten ER S-3: **6350,-€**
 Betriebsstunden pro Jahr: **4.000 Bh/a**
 Rückgewinnbare Energie: **72 kW**
 Strompreis: **0,10 €/kWh**

Rechnung:
 70% von 4.000 h/a = **2.800 h/a Laststunden pro Jahr**
 72 kW x 2.800 h/a = **201.600 kWh/a**
 201.600 kWh/a x 0,10 €/kWh = **20.160 €/a**

Amortisationszeit:
 kleiner 4 Monate bei 4.000 Bh/a

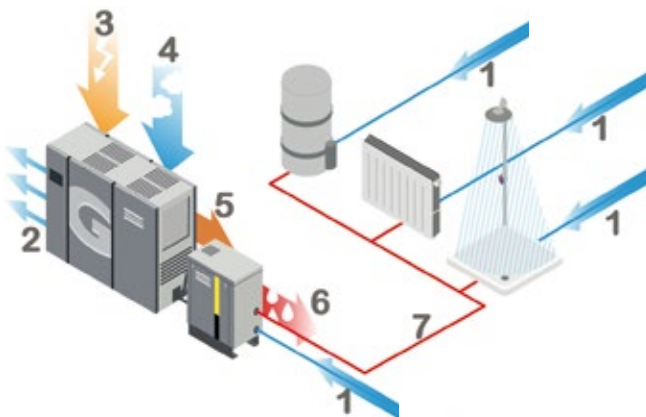

1 Kaltwasservorlauf | 2 Erzeugte Druckluft | 3 Zugeführte elektrische Energie | 4 Zuluft | 5 Heißes Öl vom Kompressor | 6 Erwärmung des Kaltwasservorlaufs | 7 Heißwasserrücklauf

NUTZEN SIE DIE KOMPRESSIONSWÄRME NACHHALTIG FÜR IHREN BETRIEB

Baugröße	Edelstahl PWT	Kupferverlöteter PWT
ER-S1	2230 0080 91	2230 0085 91
ER-S2	2230 0080 92	2230 0085 92
ER-S3	2230 0080 93	2230 0085 93
ER-S4	2230 0080 94	2230 0085 94
ER-S5	2230 0080 96	2230 0085 96

Beide Varianten optional mit Energiezählmodulen lieferbar.

Monitoring und Visualisierung

Druckluft macht etwa 12 Prozent der weltweit genutzten Energie in der Industrie aus – in einigen Anlagen sind es sogar bis zu 40 Prozent. In einer modernen Fabrik ist Druckluft ein wesentliches Element und wird für zahlreiche Anwendungen genutzt, zum Beispiel zum Betrieb von Pneumatikwerkzeugen und automatisierten Produktionslinien.

Die Zuverlässigkeit der Druckluftversorgung und eine optimale Nutzung der verfügbaren Ressourcen sind daher essenzielle Aspekte.

Warum jetzt auf vernetzte Kompressoren setzen?

Seit vielen Jahren können Betreiber bereits durch intelligente Steuergeräte mit MODBUS- oder PROFIBUS-Anschluss und einem zentralen Anlagenverwaltungssystem überwachen, wie gut ihre Kompressoren laufen. Diese Steuersysteme funktionieren wie ein „Gehirn“ für den Kompressor. Sie erfassen Daten über integrierte Sensoren, verarbeiten diese und liefern dann dem Betreiber eine Übersicht zur Performance der Druckluftanlage.

Allerdings haben die jüngsten Fortschritte in der Digitalisierung und das Aufkommen der Industrie 4.0 die intelligente Fertigung enorm beschleunigt.

Jetzt ist es durch Technologien wie Atlas Copco SMARTLINK möglich, Industrieanlagen über ein gesichertes Netzwerk mit Mobilgeräten wie Tablets und Smartphones zu verbinden.

Bediener können nun aus der Ferne wichtige Leistungsparameter der Kompressoren im Auge behalten, darunter Druck, Volumenstrom, Motor- und Trocknerdrehzahl. Falls nötig können Sie dann über die manuelle Schnittstelle (Elektronikon) des Kompressors vor Ort Anpassungen vornehmen.

Diese Möglichkeiten liefern Betreibern wesentlich flexibler fundierte Einblicke in ihre täglichen Betriebsabläufe – so sind nicht nur Verbesserungen in puncto Effizienz und Energieeinsparungen möglich.



ZUKUNFT



integriert



SMARTLINK

Diese Vorteile bieten vernetzte Kompressoren

Wir wissen jetzt, dass vernetzte Kompressoren schnell und einfach in eine intelligente Produktionsumgebung eingebunden werden können. Doch die Erfassung und Analyse von Daten liefern nur dann einen Mehrwert, wenn die gewonnenen Informationen sinnvoll eingesetzt werden.

Für SMARTLINK sind drei Service-Stufen verfügbar, je nachdem, wie viele Informationen Sie benötigen:

SMARTLINK SERVICE

Über SMARTLINK werden mehr als 30 Datenpunkte aktiv überwacht und liefern Einblicke in den Zustand des Kompressors, ähnlich wie bei einem Patientenmonitor. Diese Informationen tragen zur Funktionsfähigkeit der Maschinen bei, unterstützen die rechtzeitige Wartung, die Planung von Serviceeinsätzen und das Erstellen von Serviceberichten. Wenn Sie diese Informationen mit Atlas Copco teilen, können wir Ihnen Empfehlungen zur Leistungssteigerung geben und Sie allgemein besser beraten. Wenn Sie sich zusätzlich für eine Premium Instandhaltungsvereinbarung entscheiden, kümmert sich Atlas Copco um alle Aspekte Ihrer Druckluftanlage – regelmäßige Wartung durch Fachtechniker, Original-Ersatzteile, Reparaturen, Überholungen und volle Risikoabsicherung.

All diese Leistungen tragen zum optimalen Zustand Ihrer Maschinen und zur Kostenreduzierung bei, damit Sie sich entspannt zurücklehnen können.



SMARTLINK UPTIME

Wenn Geräte plötzlich ausfallen, kann sich das negativ auf die Produktion und den Gewinn auswirken.

Mit einem Frühwarnsystem für potenzielle Probleme wie niedrige Ölstände oder schlechte Trocknerqualität können Kunden schnell reagieren und Maßnahmen ergreifen, damit alles seinen gewohnten Gang geht. Das SMARTLINK-Frühwarnsystem sendet Warnmeldungen an Computer und Smartphones. Je nach gewähltem Serviceplan ist diese Funktionalität bereits inklusive. Außerdem gibt es eine Funktion zur Lagerzustandsüberwachung (bei verbauter Hardware) durch Stoßimpulsmessung, die den Verschleiß kritischer Bauteile misst und bei Auswechslungsbedarf eine Warnmeldung ausgibt. Dank diesem fundierten Serviceansatz kann die maximale Maschinenverfügbarkeit gewährleistet und die Betriebszeit um durchschnittlich 3 % gesteigert werden.

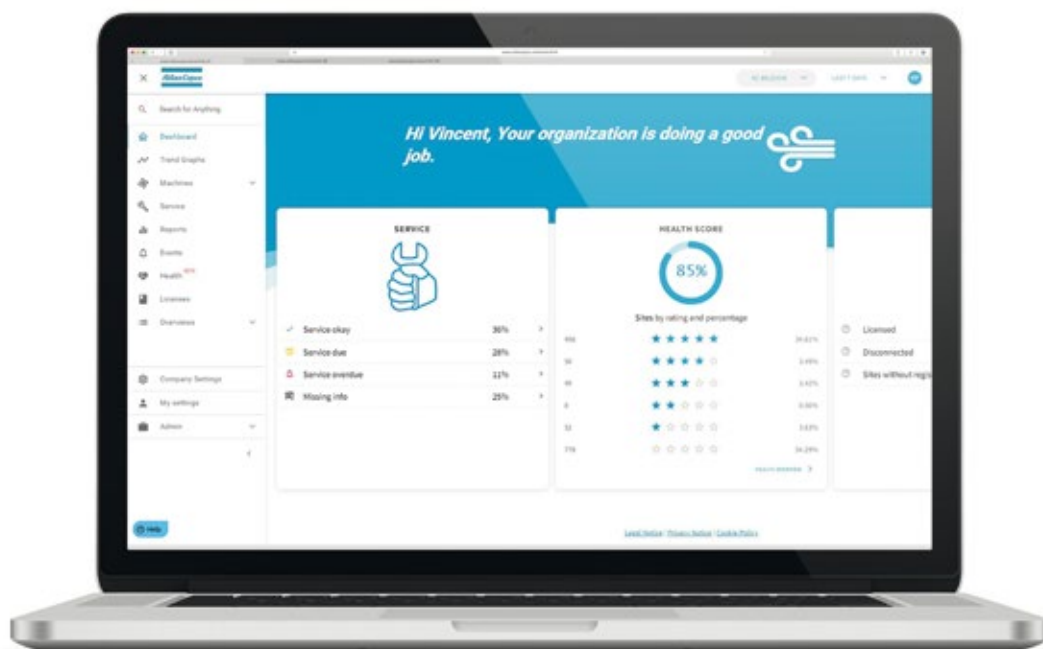

SMARTLINK ENERGY

Druckluft macht einen großen Anteil am Energieverbrauch in Industrieanlagen aus, also ist es durchaus wichtig, die Energieeffizienz der Druckluftanlage analysieren und optimieren zu können. SMARTLINK liefert verschiedene Informationen zum Energieverbrauch – von Kurzübersichten auf dem Dashboard und Detailanalysen zu Einsparungen von Energie und CO₂ bis hin zu anpassbaren Berichten, die vollautomatisch vom System im PDF-Format generiert werden.

Mithilfe intelligenter Algorithmen und Expertenanalysen von Atlas Copco können Sie die proaktive Fehlerbehebung nutzen, um für optimale Energieeffizienz zu sorgen, und Abweichungen bereits früh erkennen und beheben. Mithilfe dieser Informationen können Kunden bis zu 30 Prozent Einsparungen durch verbesserte Energieeffizienz erzielen und haben einen großen Vorteil bei der Einhaltung und Umsetzung von Normen wie der ISO 50001.

So können Sie auf SMARTLINK zugreifen: Betriebsdaten, Empfehlungen, Warnmeldungen, Wartungszeitpläne und weitere Elemente sind über die umfassende SMARTLINK Plattform auf Computern, Tablets und Smartphones verfügbar. Dort können Nutzer die Betriebsleistung ihrer Anlage jederzeit und überall überwachen, analysieren und Optimierungsmaßnahmen einleiten.

Sieben Fakten, die Sie über SMARTLINK wissen sollten

Was ist SMARTLINK? Es handelt sich um ein Fernüberwachungs- und Monitoringsystem, über das der Betreiber auf die Druckluftanlagen online zugreifen und die Werte von überall überprüfen kann.

Wozu sind diese Daten nützlich? Wenn Sie den Zustand Ihrer Druckluftanlage jederzeit im Blick haben, können Sie aufkommende Probleme schnell erkennen, Ausfälle vermeiden, Energieeinsparungsmöglichkeiten erschließen und für maximale Betriebszeit bei Kompressoren und Produktionslinien sorgen.

Wie funktioniert die Lösung? Moderne Kompressoren und Trockner aus aktuellen Baureihen haben bereits ein Sendemodul in der örtlichen Steuerung (Elektronik) integriert. Ältere Modelle können mit einer SMARTBOX nachgerüstet werden. Wird die Druckluftanlage mit einer übergeordneten Steuerung (Optimizer) betrieben, so kann diese über das Kundennetzwerk mit dem Internet verbunden werden.

Wie lange dauert die Installation? Die Nachrüstung der SMARTBOX ist in der Regel in 1-2 Stunden erledigt. Bei neuen Kompressoren ist die Technologie bereits standardmäßig integriert und wird mit der Inbetriebnahme automatisch aktiviert.

Was passiert mit den Daten? Sie werden drahtlos (GSM Netz) oder über Ethernet (Optimizer) an einen zentralen Server übertragen. Dort werden sie analysiert und visuell aufbereitet in einem Dashboard dem Kunden angezeigt. Hervorgehoben werden Informationen zu „Ereignissen“, beispielsweise potenzielle Ausfälle, Druckabfälle oder Servicebedarf.

Was ist, wenn ich die Daten nur lokal überwachen möchte? Für Kunden, die ihre Daten nicht außerhalb ihres eigenen Firmen-/Gerätenetzwerks übertragen möchten, wurde die Visualisierungs- und Überwachungslösung SMARTVIEW entwickelt.

Wie hat sich SMARTLINK weiterentwickelt? Kürzlich wurde eine installationsfreundliche SMARTCLAMP-Lösung für Kompressoren mit bis zu 30 kW Leistung ohne lokale Steuerung (Elektronik) und Maschinen anderer Hersteller vorgestellt. Hierbei wird keine zusätzliche Energiequelle mehr für den Betrieb benötigt; das Gerät wird einfach an die Stromversorgung der Maschine angeschlossen und liefert Basisinformationen wie Betriebs-/Laststunden.



SMARTLINK App Ihre mobile Kompressorstation

Die individuell anpassbare SMARTLINK App ist Ihre Atlas Copco Kompressorstation für die Hosentasche. Mit der SMARTLINK App erwarten Sie eine Vielzahl von nützlichen Funktionen:

- Übersicht Kompressorstation mit Favoritenfunktion
- Echtzeit Daten pro Maschine (Betriebsstunden, Betriebsstatus...)
- Wartungs- und Störmeldungen
- Laufzeitübersicht Ihrer Servicevereinbarungen
- Wartungsübersichten pro Maschine
- Online Ersatzteillisten und Bedienungsanleitungen
- Kontaktaufnahme mit Atlas Copco
- und vieles mehr

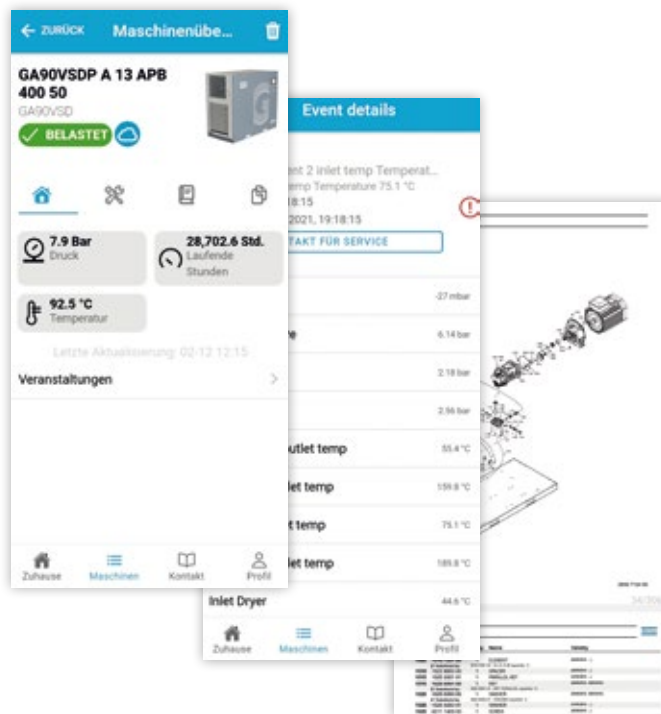

JETZT KOSTENLOS HERUNTERLADEN

Die Atlas Copco SMARTLINK App steht kostenlos im App Store und Google Play Store zur Verfügung. Scannen Sie einfach den passenden QR-Code, um die SMARTLINK App auf Ihr mobiles Endgerät herunterzuladen.



WEITERE INFORMATIONEN ONLINE VERFÜGBAR

Sie benötigen Unterstützung bei der Einrichtung der Atlas Copco SMARTLINK App? Besuchen Sie unsere Internetseite, um Zugriff auf eine ausführliche Installationsanleitung zu erhalten.



[SMARTLINK App – Handbuch](#)

Servicevereinbarungen

Was Sie brauchen, ist eine Lösung, mit der Sie jederzeit und vorzugsweise bei minimalen Betriebskosten eine optimale Verfügbarkeit Ihrer Produktionsanlagen sicherstellen können. Unsere Fachleute inspizieren Ihre Produktionsanlagen und machen sich vor Ort ein Bild von Ihren individuellen Anforderungen. Dadurch erhalten wir die Möglichkeit, Ihnen den am besten geeigneten Serviceplan für Ihren Instandhaltungsbedarf vorzuschlagen.

Sie können sich auf uns verlassen:

Mehr als 400 Mitarbeiter stehen Ihnen im Namen Atlas Copcos allein in Deutschland täglich bei der Beratung, Planung, Installation, im Service, der Wartung und bei der Optimierung bestehender Druckluftsysteme zur Verfügung.

Über 140 Servicetechniker sorgen dabei für kurze Wege, mehr Effizienz und reduzierte Kosten – an 365 Tagen im Jahr rund um die Uhr.

Über 10.000 Stunden Schulung absolvieren unsere Servicetechniker insgesamt pro Jahr in der „Masters of Air Academy“ – das garantiert Qualität im Service.

Mehr als 35.000 Serviceeinsätze pro Jahr sorgen für zufriedene Kunden und garantieren Betriebssicherheit.

Bis zu 10 % mehr Verfügbarkeit lassen sich durch eine Servicevereinbarung und Fernüberwachung mit SMARTLINK erreichen.

Durchschnittlich 3-5% Energie werden beim Einsatz einer übergeordneten Steuerung und regelmäßigem Service eingespart.

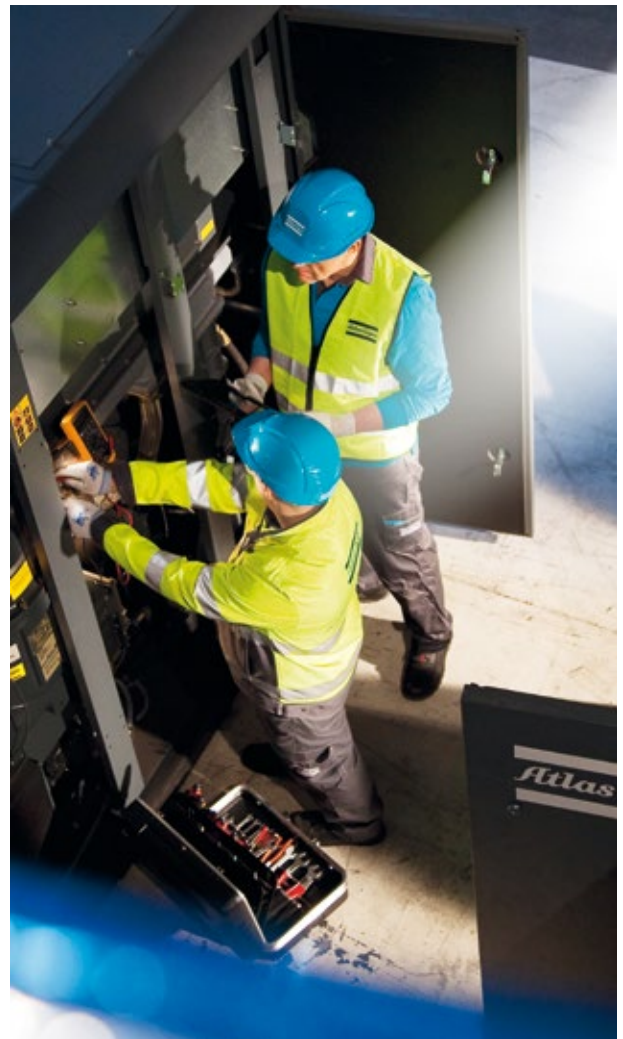

Wir überlassen es Ihnen ... Unsere Servicevereinbarungen

Damit Sie Ihren Produktionsanforderungen jederzeit nachkommen und gleichzeitig die Betriebskosten im Rahmen halten können, müssen Ihre Anlagen über ihren gesamten Lebenszyklus hinweg zuverlässig und effizient funktionieren. Der erste logische Schritt ist daher, in hochwertige Maschinen zu investieren. Der zweite entscheidende Schritt ist die Wahl der passenden Wartungslösung.

Wenn Druckluft in Ihrem Produktionsprozess eine zentrale Aufgabe erfüllt, sind Servicevereinbarungen von Atlas Copco die beste Wahl.

Unabhängig davon, wie hoch Ihr Wartungsbedarf ist oder welche Lösung Sie vorziehen – wir bieten mit unseren vier Servicevereinbarungen in jedem Fall eine Lösung, die wir auf Ihre Bedürfnisse zuschneiden können.



	Wartungs- vereinbarung	Instandhaltungs- vereinbarung	Premium Instandhaltungs- vereinbarung
Service nach Wartungsplan gemäß Herstellervorgaben	✓	✓	✓
Originalteile und Schmierstoffe inklusive Lieferung	✓	✓	✓
Arbeits- und Reisestunden für Serviceeinsätze	✓	✓	✓
Wartungsberichte / Dokumentation	✓	✓	✓
Abdeckung ungeplanter Ausfälle/Instandsetzungen		✓	✓
Ausfall Verdichterstufe/Antriebsstrang abgedeckt		60 Monate*	✓
Zustandsbasierte Generalüberholung			✓
Verfügbarkeitsgarantie			✓
SMARTLINK Service	✓	✓	✓
SMARTLINK Benachrichtigung		✓	✓
SMARTLINK Energie (konform mit den Anforderungen an das Energiemanagementsystem ISO 50001)			✓

* Gilt nur für Neumaschinen in den ersten 60 Monaten ab erstmaliger Inbetriebsetzung, ohne Begrenzung der Betriebsstunden.

Wartungsvereinbarung

- ✓ Durchführung aller vorbeugenden Wartungen nach Herstellervorgaben (Wir führen unseren Service auch an Maschinen anderer Hersteller durch. Eine Übersicht der in Frage kommenden Baureihen und Maschinen stellen wir Ihnen gern zur Verfügung.)
- ✓ Sämtliche notwendigen Dienstleistungen wie Anreisen, Übernachtungen, Spesen und Arbeitsstunden
- ✓ Ausführliches Protokoll (wird nach durchgeführtem Service per E-Mail übermittelt und in SMARTLINK hinterlegt)
- ✓ Alle für die vorbeugenden Wartungen erforderlichen Atlas Copco Originalteile und Schmierstoffe sowie deren kostenfreie Lieferung
- ✓ SMARTLINK Service / SMARTLINK App für Maschinen mit SMARTBOX oder Mk5S Swipe & Touch

Instandhaltungsvereinbarung

- ✓ Durchführung aller vorbeugenden Wartungen nach Herstellervorgaben
- ✓ Durchführung aller außerplanmäßigen Reparaturarbeiten bei Ausfällen.
- ✓ Ausfälle von Verdichterstufe und/oder Antriebsstrang sind nur in den ersten 60 Monaten (ohne Betriebsstundenbegrenzung) ab erstmaliger Inbetriebsetzung abgedeckt.
- ✓ Sämtliche notwendigen Dienstleistungen wie Anreisen, Übernachtungen, Spesen und Arbeitsstunden
- ✓ Ausführliches Protokoll (wird nach durchgeführtem Service per E-Mail übermittelt und in SMARTLINK hinterlegt)
- ✓ Alle für die vorbeugenden Wartungen und außerplanmäßigen Reparaturarbeiten erforderlichen Atlas Copco Originalteile und Schmierstoffe sowie deren kostenfreie Lieferung
- ✓ SMARTLINK Benachrichtigung / SMARTLINK App für Maschinen mit SMARTBOX oder Mk5S Swipe & Touch

Premium Instandhaltungsvereinbarung

- ✓ Durchführung aller vorbeugenden Wartungen nach Herstellervorgaben
- ✓ Durchführung aller außerplanmäßigen Reparaturarbeiten bei Ausfällen
- ✓ Inklusive zustandsbedingt erforderlicher Generalüberholung(en)
- ✓ Garantierte Verfügbarkeit von 98 % (SMARTLINK Anbindung erforderlich)
- ✓ Sämtliche notwendigen Dienstleistungen wie Anreisen, Übernachtungen, Spesen und Arbeitsstunden
- ✓ Ausführliches Protokoll (wird nach durchgeführtem Service per E-Mail übermittelt und in SMARTLINK hinterlegt)
- ✓ Alle für die vorbeugenden Wartungen und außerplanmäßigen erforderlichen Atlas Copco Originalteile und Schmierstoffe sowie deren kostenfreie Lieferung
- ✓ SMARTLINK Energie / SMARTLINK App für Maschinen mit SMARTBOX oder Mk5S Swipe & Touch (konform mit den Anforderungen an das Energiemanagementsystem ISO 50001)



Verlassen Sie sich auf unsere Verfügbarkeitsgarantie

Mit der Verfügbarkeitsgarantie übernehmen wir Verantwortung hinsichtlich Ihrer Produktions- & Betriebssicherheit.

Wir versprechen Ihnen **mindestens 98% Verfügbarkeit** unserer Maschinen, die mit unserem SMARTLINK Fernüberwachungssystem ausgestattet sind. Halten wir unser Versprechen nicht, erhalten Sie eine Gutschrift auf Ihren jährlichen Vereinbarungspreis in Höhe von 0,5% pro 0,1% Verfügbarkeitsverlust (maximal jedoch in Höhe von 10%). Mit dem SMARTLINK Portal können Sie jederzeit die Verfügbarkeit Ihrer Maschinen und Gesamtanlage einsehen. Für die Verfügbarkeitsgarantie betrachten wir die vergangenen 365 Tage zum Ende des jeweiligen Vertragsjahrs.



- **Die zustandsbasierte Generalüberholung vollständig absichern**

Alle technischen Systeme verlieren durch intensive Nutzung auf Dauer an Leistung und Effizienz. Der Einbau der neuesten Kernkomponenten verhilft Ihrem Kompressor auch nach langjährigem Einsatz wieder zu höherer Effizienz und Zuverlässigkeit. Mit der Premium Instandhaltungsvereinbarung legen Sie schon heute den Baustein für die Zukunft. Sichern Sie Generalüberholung innerhalb der Servicevereinbarung vollständig ab und vermeiden Sie teure Überraschungen und gesonderte Budgetanfragen im Schadensfall. Unsere Premium Instandhaltungsvereinbarung garantiert Ihnen somit die maximale Betriebssicherheit über die komplette Lebensdauer Ihrer Maschine.

Warum die Premium Instandhaltungsvereinbarung die beste Wahl ist

Produktvergleich für 10 Jahre

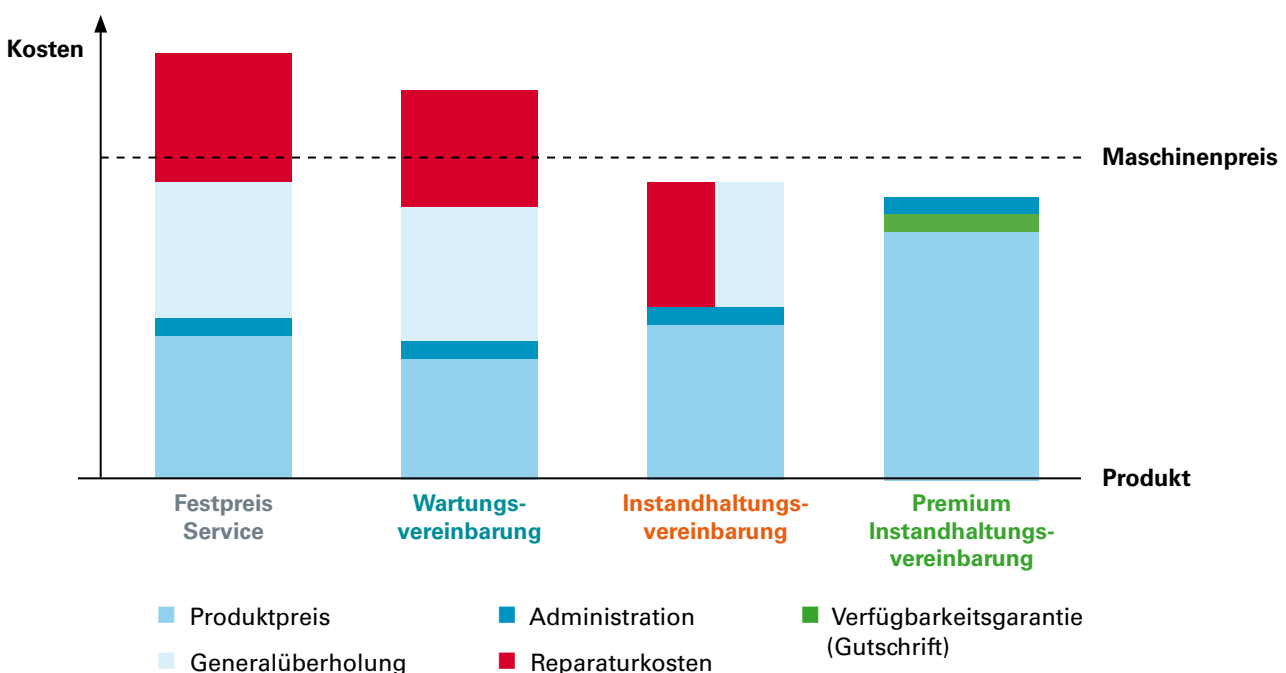

Modernisierung und Upgrades

Unsere Upgrade-Kits sind das Ergebnis kontinuierlicher technischer Entwicklungsarbeit, mit der wir aktuelle Technologien für unser bestehendes Ausrüstungssortiment verfügbar machen. Dadurch werden wichtige Leistungsmerkmale spürbar verbessert, wie beispielsweise Energieverbrauch und Zuverlässigkeit. Intelligente Nutzung und nachhaltige strukturelle Integrität der Hauptbestandteile sind die grundlegenden Anforderungen für eine lebenslange optimale Verfügbarkeit Ihrer Ausrüstung.

Upgradeprogramme

Verlassen Sie sich auf neueste Technologien

Mit Upgrades profitieren Sie von der neuesten Computertechnologie und den Fortschritten bei komplexer Steuerungssoftware für Kompressoren.

Diese Upgrades steigern die Zuverlässigkeit und Verfügbarkeit Ihrer Anlagen. Darüber hinaus führt ein

Upgrade Ihres Kompressorsystems zu erheblichen Energieeinsparungen, während die Kosten in den meisten Fällen ebenso hoch oder sogar niedriger als vor dem Ersatz der älteren Steuerungssysteme sein werden.

KUNDENNUTZEN

- **Optimierte Leistung**

Aufbauend auf unserem Upgrade-Sortiment können Sie Ihre Maschinen mit den aktuellsten verfügbaren Optionen ausrüsten und so deutliche Energieeinsparungen erzielen.

- **Verbesserte Zuverlässigkeit**

Schwerpunkt bei den Upgrade-Kits ist eine zuverlässige Leistung der kritischen Bauteile, damit die Lebensdauer Ihrer Ausrüstung verlängert werden kann.

- **Höhere Verfügbarkeit**

Mit den Upgrades kann die Verfügbarkeit aufgrund der automatisierten Kontrolle und des präventiven Austausches aller wesentlichen Bauteile erhöht werden. Dies bedeutet, dass die Kontinuität Ihres Prozesses nicht durch unnötige Stillstandzeiten beeinträchtigt wird.



ELEKTRONIKON-STEUERUNG

Auf dem Markt komplexer Steuerungssoftware für Kompressoren bietet die Elektronikon®-Steuerung die führende Technologie. Ein Upgrade verbessert grundsätzlich die Zuverlässigkeit und Verfügbarkeit Ihrer Anlagen und erweitert die Konnektivität zu modernen Produktionssteuerungssystemen.

Xchange-Programme

Ersetzen Sie wichtige Komponenten durch neue, effizientere Komponenten

XCHANGE-PROGRAMM FÜR MOTOREN

Der Energieverbrauch macht den Hauptanteil der Kosten über den gesamten Lebenszyklus eines Kompressors aus. Im Rahmen des Xchange-Programms für Motoren ersetzen modernste Motoren mit hohem Wirkungsgrad alte und weniger effiziente Motoren oder ausgefallene Motoren, deren Wicklungen ersetzt werden müssen.

Diese neuen Motoren werden komplett mit Adapterkomponenten geliefert, damit ihr Tausch schnell abgeschlossen werden kann. Die Energieeinsparung bei den neuen Motoren ist vorprogrammiert.



XCHANGE-PROGRAMM FÜR ELEMENTE

Die Überholung wird ausgehend von der erwarteten Lebensdauer des Kompressorelements und der Zustandsbeurteilung im Voraus geplant. Diese proaktive Planung sorgt für ein geringeres Ausfallrisiko und verhindert Produktionsausfälle. Die Kombination aus Originalteilen und qualifiziertem Fachwissen der Ingenieure von Atlas Copco stellt sicher, dass der Kompressor wieder in seinen ursprünglichen Zustand -oder darüber hinaus- versetzt wird und auch weiterhin Höchstleistungen bringen kann.



XCHANGE-PROGRAMM FÜR FREQUENZUMRICHTER

Das Xchange-Programm für Frequenzumrichter ist eine alternative und kostengünstige Lösung bei einem Ausfall. Die aufwändige Fehlersuche entfällt und es erfolgt ein Upgrade auf neueste Umrichtertechnologie. Die Kosten sind kalkulierbar und der Austausch erfolgt schnell und standardisiert.



Originalteile

Da die Originalteile bei Atlas Copco nach denselben Qualitätsstandards gebaut werden wie die Kompressoren, können Sie sicher sein, dass Ihre Prozesse auch nach der Wartung Ihres Kompressors auf demselben hohen Niveau weitergeführt werden können.

DIE VORTEILE VON Atlas Copco ORIGINALTEILEN:

- **Längere Lebensdauer**

Eine regelmäßige Wartung unter Verwendung von Originalteilen sorgt für eine **längere Lebensdauer** Ihrer Druckluftsysteme. Wir garantieren Ihnen, dass jedes ersetzte Bauteil die gleiche Leistung erbringt wie das Original.

- **Ausgezeichnete Qualität**

Unsere Originalteile werden nach den gleichen anspruchsvollen Standards gebaut wie der bei Ihnen installierte Kompressor. Die Teile haben die gleichen Dauertests bestanden und bewiesen, dass sie Ihre Investition auf bestmögliche Weise schützen.

- **Zuverlässigkeit und Produktivität**

Die Verwendung von Originalteilen verringert deutlich das Risiko eines Produktionsausfalls, der sich nicht nur als kostspielig erweisen kann, sondern zudem Ihre Produktqualität, Termintreue und Rentabilität gefährdet. Kurz gesagt: Originalteile sorgen für eine optimale Leistung und Verfügbarkeit Ihrer Druckluftanlage.

- **Energieeinsparungen und Kosteneffizienz**

Durch den regelmäßigen Austausch von Teilen unter Verwendung von Originalteilen von Atlas Copco verlängert sich die Lebensdauer Ihrer Druckluftanlage, während sich der durchschnittliche Druckabfall minimieren lässt. Dadurch sind Energieeinsparungen, Kosteneffizienz und der bestmögliche Volumenstrom möglich – und das bei minimalen Gesamtbetriebskosten.

- **Logistik der Spitzenklasse**

Die Kontinuität Ihres Produktionsprozesses kann nur garantiert werden, wenn die qualitativ hochwertigen Ersatzteile rechtzeitig am richtigen Ort eintreffen. Dank unseres rund um die Uhr verfügbaren Distributionssystems für Originalteile können Sie darauf vertrauen, dass die Kontinuität Ihrer Produktion in sicheren Händen liegt.



Schmierstoffe



Schmierfette



Wartungssätze



Filter



Leitungsfilter



Verdichterelemente

Schmierstoffe & Kompressorenöle

Konzipiert, um zu schützen. Speziell entwickelt, um Höchstleistungen zu erzielen.



Schmierstoffe von Atlas Copco werden mit der genauen Auswahl spezieller Additive entwickelt, deren Zusammenwirken exakt so konzipiert wurde, die optimale Leistung im Kompressor zu erzielen. Die Additive erfüllen nicht nur die grundlegenden Schmiereigenschaften, sondern sie stehen auch in Wechselwirkung mit den verschiedensten Prozessen innerhalb des Kompressors.

DIE EIGENSCHAFTEN DER QUALITÄT

Unser hochentwickeltes Öl wird ausschließlich auf bestmögliche Leistungsopimierung ihres Atlas Copco Kompressors ausgerichtet, damit die längstmögliche Lebensdauer bei **niedrigsten Betriebskosten** erreicht wird.

Die Experten in unseren Laboren verfügen über einzigartiges Fachwissen, wenn es darum geht, die Schmiereigenschaften für Kompressoren von Atlas Copco so zu bestimmen, dass sie bei einer Vielzahl von Einstellungen und Betriebsbedingungen mehrere tausend Stunden lang optimal arbeiten. Schmierstoffe von Atlas Copco bieten eine einzigartige Mischung chemischer Eigenschaften, die in

ihren spezifischen Funktionen für **optimale Leistung** entwickelt wurden.

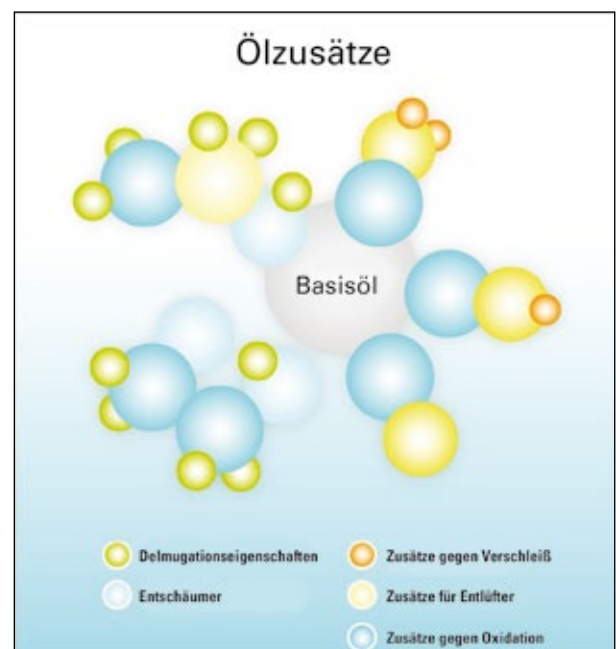

Atlas Copco Schmierstoffe für öleingespritzte Schraubenkompressoren

ROTO INJECT FLUID NDURANCE

Das Roto Inject Fluid Ndurance ist unser Premium-Mineralöl und wurde speziell für den Betrieb in GA- und GX-Kompressoren entwickelt. Es ermöglicht längste Lebensdauer und störungsfreien Betrieb mit konstanter Leistung bei niedrigsten Betriebskosten. Mit verlängerten Wartungsintervallen von bis zu 4000 Stunden bei milden Betriebsbedingungen ist RIF NDURANCE eine Kombination aus einem hochwertigen Mineralöl und einem optimierten Additivpaket, das es Ihrem Kompressor ermöglicht, in staubigen und feuchten Bedingungen zu arbeiten und Ihr System von Ablagerungen frei zu halten. Die maßgeschneiderte Viskosität (55 mm²/s) in Verbindung mit speziell entwickelten Verschleißschutzadditiven bietet Ihrem Kompressor die richtige Schmierung für Rotoren, Lager und Getriebe bei unterschiedlichsten Betriebsbedingungen. Dies ist entscheidend für höchste Zuverlässigkeit und geringste Kosten über die gesamte Produktlebensdauer.



ROTO SYNTHETIC FLUID ULTRA

Dank der mehrjährigen Erfahrung in der Entwicklung von maßgeschneiderter Kompressor-Technologie, hat Atlas Copco ein einzigartiges Additivpaket entworfen, das das Roto Synthetic Ultra im Einklang mit allen Kompressor-Komponenten arbeiten lässt. Mit verlängerten Wartungsintervallen von bis zu 6000 Stunden in milden und bis zu 4000 Stunden unter anspruchsvollen Bedingungen ist RS Ultra eine Kombination aus einem hochwertigen synthetischen Basisfluid mit einem verbesserten Additivpaket, das es Ihrem Kompressor ermöglicht, unter staubigen und feuchten Bedingungen zu arbeiten und Ihre Systeme von Ablagerungen frei zu halten. Diese Kombination (Grundöl und maßgeschneidertes Additivpaket) gewährleistet den besten Kompressorschutz und verbessert den Energieverbrauch im Vergleich zu mineralischen Schmierstoffen. Die von Atlas Copco entwickelten Additive sorgen für einen höchstmöglichen Schutz des Kompressors und steigern neben der Zuverlässigkeit auch zusätzlich noch die Energieeffizienz, wodurch sinkende Betriebskosten und eine hohe Lebensdauer der Anlage ermöglicht werden.



ROTO SYNTHETIC FLUID XTEND DUTY

Wenn Ihre Kompressoren Höchstleistungen bringen müssen, ist nur ein Schmiermittel von Atlas Copco gut genug. Deshalb lohnt es sich, das Roto Synthetic Xtend Duty zu verwenden. Dieses PAO-Öl ist unser Premium-Synthetiköl für höchste Leistung und eine lange Produktlebensdauer. Es wurde speziell für den Einsatz in öleingespritzten Schraubenkompressoren von Atlas Copco entwickelt. Auf der Grundlage von synthetischen Kohlenwasserstoffen und speziellen Additiven hat unser 8000-Stunden-Schmiermittel bewiesen, dass es alle Schmieranforderungen auch unter stark schwankenden bzw. extremen Bedingungen erfüllen kann. Roto Synthetic Xtend Duty erhöht die Zuverlässigkeit des Kompressors, senkt die Betriebskosten und erhöht die Lebensdauer Ihrer Anlagen.



ROTO FOODGRADE FLUID & ROTO FOODGRADE FLUID ULTRA

Roto Foodgrade Fluid und Roto Foodgrade Fluid Ultra sind leistungsstarke Schmierstoffe die speziell für den Einsatz in öleingespritzten Schraubenkompressoren in der Lebensmittel- und Getränkeindustrie sowie in der Pharma- und Verpackungsindustrie entwickelt wurden. Nationale und internationale Bestimmungen sehen strenge Produktionsstandards für das Management des Kontaminationsrisikos in dieser Branche vor. Unsere Foodgrade Fluide basieren auf einer sorgfältig komponierten Mischung aus synthetischen Flüssigkeiten und Additiven, die diese strengen Anforderungen erfüllen und aktives Critical Control Points Management (in einem HACCP-System) ermöglichen. Das **Roto Foodgrade Fluid Ultra** ist für besonders anspruchsvolle Betriebsbedingungen und für Kompressoren mit Wärmerückgewinnung die beste Wahl.

Beide Fluide sind NSF H1 sowie Halal und Kosher zertifiziert.



Atlas Copco Schmierstoffe für Kolbenkompressoren

L PISTON FLUID

Kolbenkompressoren stellen extreme Anforderungen an Schmierstoffe: die hohe Verdichtungstemperatur – möglicherweise über 200°C (392°F), Drücke bis 40 bar, Kondensation typischerweise bei niedriger Zyklusbelastung und Staubbelastung in nicht optimal gewarteten Anlagen.

Herkömmliche Schmierstoffe sind diesen extremen Bedingungen nicht gewachsen, was zu einem schnellen Ölabbau, Überhitzung und möglicherweise irreversiblen Schäden sowie hohen Reparaturkosten führt. Daher erhöhen Hochleistungsschmierstoffe die Lebensdauer der Anlagen. Das Atlas Copco L Piston Fluid wurde als hochbeständiges Schmiermittel entwickelt, das härtesten Bedingungen standhält, ein langes Wartungsintervall und eine hervorragende Leistung gewährleistet.

Kolbenkompressoren enthalten oft weniger als 2 Liter Öl. Vor diesem Hintergrund sind die Einsparungen durch qualitativ minderwertiges Öl einfach nicht das damit verbundene Risiko wert.

AUTOMAN FLUID

Automan-Kolbenkompressoren stellen extreme Anforderungen an Schmierstoffe: die hohe Verdichtungstemperatur, die möglicherweise 150°C (300°F) übersteigt, Drücke bis zu 20 bar, Kondensation typischerweise bei niedriger Zyklusbelastung und Staub in nicht optimal gewarteten Anlagen.

Herkömmliche Schmierstoffe sind diesen extremen Bedingungen nicht gewachsen, was zu einem schnellen Ölabbau, Überhitzung und möglicherweise irreversiblen Schäden sowie hohen Reparaturkosten führt. Daher erhöhen Hochleistungsschmierstoffe die Lebensdauer der Anlagen. Das Atlas Copco Automan Fluid wurde als hochbeständiges Öl entwickelt, das härtesten Bedingungen standhält, ein langes Wartungsintervall und eine hervorragende Leistung bietet.

Kolbenkompressoren enthalten oft weniger als 2 Liter Öl. Angesichts dessen rechtfertigen Einsparungen durch qualitativ minderwertiges Öl nicht das damit verbundene Risiko.



Atlas Copco Schmierstoffe für ölfreie Kompressoren

ROTO Z

Roto Z Fluid ist ein qualitativ hochwertiger Schmierstoff, der speziell auf die Anforderungen der Z-Kompressoren von Atlas Copco zugeschnitten ist. Seine besondere Zusammensetzung ermöglicht Spitzenleistungen und maximale Lebensdauer aller beweglichen Teile. Die Zuverlässigkeit und maximale Verfügbarkeit der Anlagen wird sichergestellt.

Wirtschaftlich ist Roto Z ebenso: Die Wechselintervalle sind doppelt so lang wie bei herkömmlichen Schmierstoffen. Roto Z bietet außerdem die funktionalen Vorteile eines Mineralöls mit Konservierungsstoffen, was vor Ort eine Lagerung über mehrere Monate hinweg ermöglicht.



ROTO Z FOODGRADE

Roto Z Foodgrade ist ein teilsynthetischer Schmierstoff, der speziell auf die spezifischen Anforderungen der Atlas Copco Z-Kompressoren und die strengsten Anforderungen der Lebensmittel- und Getränke-, Pharma- und Verpackungsindustrie ausgerichtet ist. Seine spezielle Formel führt zu höchster Leistung und maximaler Lebensdauer aller beweglichen Komponenten. Roto Z Foodgrade ist zudem kosteneffizient: Die Wechselintervalle sind im Vergleich zu konventionellen lebensmittelzertifizierten Schmierstoffen verdoppelt. Das Roto Z Foodgrade wurde aufgrund nationaler und internationaler Vorschriften für strenge Produktionsstandards hinsichtlich des Kontaminations- und Risikomanagements geschaffen, um das Risiko von versehentlichen Unfällen mit Mineralölen in Ihrem Produktionsprozess zu vermeiden.



ROTO H PLUS

Roto H Plus ist ein einzigartiges Schmiermittel, das speziell für ölfreie ZH-Zentrifugalkompressoren von Atlas Copco entwickelt wurde. Die Hochleistungsmischung sorgt für optimale Schmierung in den Gleitlagern des Kompressors. Darüber hinaus garantiert Roto H Plus Spitzenleistung und maximale Lebensdauer aller anderen beweglichen Teile. Diese verbesserte Zuverlässigkeit führt zu maximaler Verfügbarkeit der Anlagen. Dieses Schmiermittel ist äußerst kostengünstig: Die Wechselintervalle können bis zu 24.000 Stunden* betragen (mit zwischenzeitlich einer Ölanalyse alle sechs Monate).



* Bei normalen Betriebsbedingungen.

ROTO M

Roto M bietet höchste Gewähr für gute Schmierung Ihres Hypoidgetriebes. Es handelt sich um eine hochviskose Mischung für schwere Belastungen, die speziell für die Getriebe von Adsorptionslufttrocknern der Reihe MD von Atlas Copco entwickelt wurde.

Roto M bietet die hohe Festigkeit des Schmierfilms, wie sie speziell in Hypoidgetrieben erforderlich ist. So wird der Verschleiß minimiert und die optimale Schmierung der MD-Schneckengetriebe ist unter allen Betriebsbedingungen gewährleistet. Seine überlegene Zuverlässigkeit führt zu maximaler Verfügbarkeit der Anlagen.



RECIP OIL

Recip Oil ist ein einzigartiges Schmiermittel, das speziell für ölfreie Kolbenkompressoren und Verstärker von Atlas Copco entwickelt wurde. Die besondere Mischung sorgt für optimale Schmierung bei Hochdruckenwendungen. Außerdem garantiert sie höchste Leistung und maximale Haltbarkeit aller beweglichen Teile. Diese verbesserte Zuverlässigkeit führt zu maximaler Verfügbarkeit der Anlagen.



Schmierfette

Konzipiert, um zu schützen.

Damit Ihr Kompressor optimale Leistung erbringt, benötigen Sie ein Schmierfett, das an der Schmierstelle bleibt und effektiven Schutz sowie optimale Schmierung unter schwierigen Bedingungen bietet. Je länger das Schmierfett an seinem Platz bleibt, desto länger kann der Motor arbeiten und desto weniger Wartungsschmierungen müssen Sie an Ihrem Kompressor durchführen. Mit der umfassenden Produktreihe der Roto Glide Schmierfette finden Sie ein Schmierfett, das Ihre spezifischen Anforderungen erfüllt.

ROTO GLIDE

Roto Glide setzt neue Höchststandards für die Schmierung von Motorlagern. Seine spezielle Zusammensetzung für höchste Belastungen ermöglicht verbesserten Schutz der Lager bei höheren Betriebstemperaturen. Aufgrund der größeren Stabilität ermöglicht Roto Glide, je nach Art und Einsatz des Motors, verlängerte Schmierintervalle von bis zu 4000 Stunden.

Roto Glide garantiert optimale Schmierung der Elektromotoren in den Kompressoren der Serien Z und G von Atlas Copco. Mehr Zuverlässigkeit führt zu maximaler Verfügbarkeit der Anlagen.



Servicekits

Alle benötigten Ersatzteile stets zur Hand

ZEITERSPARNIS DURCH RICHTIGE ERSATZTEILE

Die Servicekits von Atlas Copco enthalten alle Elemente bis zur letzten Dichtung. Man denke nur an die gesparte Zeit! Zeit, die Sie ohne das Servicekit damit verschwenden müssten, bei Ihren verschiedenen Quellen anzufragen, bis endlich alle von Ihnen benötigten Teile verfügbar sind. Von dem erhöhten Verwaltungsaufwand sowie der Gefahr unvollständiger Ersatzteile ganz abgesehen.

ERFÜLLT ALL IHRE WARTUNGSANFORDERUNGEN

Die Servicekits enthalten alle Teile, die Sie im Rahmen der geplanten Wartung benötigen. Von nun an können Sie sich also für all Ihre Ersatzteile auf eine einzige Quelle verlassen. Und bei Installation durch einen Techniker von Atlas Copco sorgen dessen Erfahrung und Ausbildung dafür, dass Stillstandzeiten auf ein Minimum beschränkt werden und dass sichergestellt ist, dass Ihre Anlage über die gesamte Lebensdauer hinweg in einem Top-Zustand bleibt.

MODERNE TECHNOLOGIE FÜR SAUBERES KONDENSAT

Für sichere Leistung und maximale Wartungsintervalle sind die speziellen OSC-Servicekits sehr zu empfehlen. Jedes Kit ist so konzipiert, Ihnen das Leben so leicht und einfach wie möglich zu machen, und es bietet alle Ausrüstungen, die für einen schnellen, sauberen und störungsfreien Austausch von Elementen erforderlich sind.



Leitungsfilter

Druckluftfilter

PRODUKTBESCHREIBUNG

Aufbauend auf langjähriger Erfahrung mit Druckluftlösungen und durch kontinuierliche Grundlagenforschung sowie Tests konnte Atlas Copco ein komplettes Sortiment an DD+, PD+, UD+, DDp+, PDp+ und QD+-Spitzenfilterprodukten entwickeln, die den neuesten internationalen Standards entsprechen und wirksam alle Arten von Kontaminationen mit minimalem Druckabfall reduzieren.

FILTERELEMENTE FÜR DIE NEUESTE GENERATION DER DRUCKLUFTFILTER MIT & OHNE INPASS

Die neue Atlas Copco Filtergeneration bringt eine Innovation mit. Mit dem patentierten und integrierten inPASS (Bypass) sparen Sie die zusätzliche Installation eines 3-Ventil-Bypass und sorgen so für eine kosteneffizientere Lösung. Durch den inPASS

können unsere Filterelemente ohne Produktionsstopp ausgetauscht werden. Die Elemente gibt es in 6 Filtrationsstufen, mit der passenden Technologie für jeden Filtrationsgrad und jede Anforderung. Ein Filterelement für beide Varianten mit & ohne inPASS. Zusätzlichen Kundennutzen ermöglichen die neuen Filterelemente durch einen optimalen Durchfluss, minimalen Druckabfall und somit reduzierten Energiekosten. Die speziell entwickelt Bodenkappe (farblich codiert nach Filtrationsstufe) ermöglicht eine bessere Drainage, ganz ohne „Nassband“ am unteren Ende des Filtermaterials. Das hochwertige, stabile und korrosionsbeständige Edelstahlgehäuse im Inneren komplettiert unsere Filterelemente. Die gewickelten Koaleszenzfilter PD+, DD+ und UD+ sowie die plissierten Staubfilter PDp+ und DDp+ haben eine Lebensdauer von 8000 Betriebsstunden. Das Wartungsintervall des Aktivkohlefilters QD+ beträgt 2000 Betriebsstunden.



DIE VORTEILE AUF EINEN BLICK:

- Abscheidegrad der Spitzenklasse
- Temperaturbeständigkeit
- Hohe Schmutzaufnahmeleistung
- Lange Lebensdauer

Filter

Bester Schutz für Ihre Anlage vor Verunreinigungen

ÖLFILTER

Staub, Schmutz und kleinste Metallteilchen verunreinigen das Kompressoröl und können massive Schäden oder Leistungseinbußen an Lager und Element verursachen. Da das gleiche Öl alle Lager der Kompressorelemente schmiert, kann ein Schaden an diesen entscheidenden Bauteilen potenziell zum Ausfall der Maschine führen.

Originalfilter von Atlas Copco für das Kompressoröl sind mit speziellen Filterelementen ausgestattet und zeichnen sich durch hohe Leistung aus. Zu ihren besonderen Eigenschaften gehören ein Abscheidegrad der Spitzenklasse, Temperaturbeständigkeit und ihre Widerstandsfähigkeit gegenüber synthetischen Ölen. Filter von Atlas Copco widerstehen hohen Betriebsdrücken und zeichnen sich aufgrund ihrer hohen Schmutzaufnahmeleistung durch lange Lebensdauer aus. Unsere originalen ÖlfILTER weisen ein funktionsfähiges Bypassventil auf, das bei einem spezifischen Differenzdruck öffnet, um bei verstopften Filtern weiterhin eine Versorgung des Elements mit Öl sicherstellt.



LUFTFILTER

Um hohe Leistung sicherzustellen, befindet sich zwischen den Rotoren und dem Gehäuse eines Kompressors nur ein minimaler Spalt. Allerdings können Schmutzpartikel Schäden verursachen, die die Leistung verringern und möglicherweise auch die Betriebskosten steigern. Zum Schutz der High-Tech-Elemente der Schrauben, die das Herzstück Ihrer Anlage darstellen, konzentriert sich Atlas Copco auf das Filtersystem der Luftansaugung. Atlas Copco verwendet spezielle Filterelemente um zu verhindern, dass Verunreinigungen in den Kompressor eindringen. Dennoch sind sie so ausgelegt, dass der Volumenstrom (FAD) ungehindert in die Maschine gelangen kann. Durch eine exakt passgenaue Bauweise werden Leckagen am Lufteintritt vermieden und somit die Effizienz Ihres Kompressors gesteigert. Qualitativ hochwertige Papierfalten in gleichmäßigen Abständen gewährleisten höchste Trenneffizienz bei niedrigem Druckabfall.



ÖL-SEPARATOR

Original Atlas Copco Öl-Separatoren bieten einen extrem niedrigen Restölgehalt bei niedrigster Druckdifferenz. Erhöhte Luftqualität und minimale Betriebskosten durch geringeren Ölübertrag und Ölverbrauch sowie eine längere Lebensdauer der nachgeschalteten Feinfilter sind die Ergebnisse. Die richtige Anzahl von qualitativ hochwertigen oleophilen und oleophoben Schichten gewährleistet die beste Abscheideeffizienz. Der wichtigste Punkt ist die Sicherheit: Atlas Copco Öl-Separatoren stellen eine elektrische Leitfähigkeit sicher, um elektrische Entladungen und Brandgefahren zu vermeiden.



AIRnet Aluminium

AIRnet ist ein Premium-Leitungssystem, das hochwertige Druckluft vom Kompressor bis zum Einsatzort befördert. Die vielfältigen Vorteile von AIRnet können zu einer erheblichen Reduzierung der Betriebskosten Ihres Leitungssystems führen. Entdecken Sie AIRnet auf www.airnet-system.com

DIE KOSTEN IHRER DRUCKLUFTVERSORGUNG WERDEN ÜBER DIE QUALITÄT DES DRUCKLUFTSYSTEMS BESTIMMT.

Druckluft ist der teuerste Energieträger der Industrie. Undichte Verbindungen, Ablagerungen im Leitungssystem und Korrosion führen dazu, dass zusätzliche Kompressorleistung eingesetzt werden muss. Ein Druckabfall von 1 bar entspricht zusätzlichen Energiekosten von 7 %. Das AIRnet Druckluftleitungssystem hilft Ihnen, diese „unproduktive“ Mehrleistung zu vermeiden.



NUTZEN SIE DIE VORTEILE DES HOCHWERTIGEN DRUCKLUFTLEITUNGSSYSTEMS AIRNET

- Die dichten, strömungsoptimierten und korrosionsresistenten Leitungen und Verbindungen verhindern langfristig unnötige Kosten durch Leckagen, Druckabfälle und Instandhaltungsarbeiten.
- Die eloxierten und dadurch glatten Innenflächen und die Konstruktion nahezu nahtloser Übergänge zwischen den Rohren führen zu einer optimalen Durchströmung.
- Die große Produktpalette unterschiedlicher Durchmesser und Komponenten ermöglicht eine wirtschaftliche Auslegung des Leitungsnetzes, ohne Kompromisse.
- AIRnet ist leicht und robust und kann einfach und schnell neben dem Produktionsprozess installiert werden. Zur Reduzierung der Stillstandzeit kann Ihre Installation unmittelbar nach Fertigstellung mit Druck beaufschlagt werden.
- AIRnet ist leicht anzupassen, wieder verwendbar und entwickelt sich mit den Bedürfnissen Ihrer Produktion.
- Weniger Energiekosten bedeutet auch eine Reduzierung des CO₂ Ausstoßes. Zusammen mit den recycelbaren Aluminium-Werkstoffen verbessern Sie nachhaltig Ihre Umweltbilanz.
- Dem hohen Leistungsstandard der AIRnet-Produktpalette entsprechend gewähren wir unseren Kunden für die AIRnet-Verbindungen und -Aluminiumrohre 10 Jahre Garantie auf alle Mängel, die auf Materialfehler zurückzuführen sind.



AIRnet

Edelstahl

SICHER, STABIL UND SAUBER VON A BIS Z.

In bestimmten Branchen trägt die Werkstoffauswahl enorm zur finalen Qualität des Endprodukts bei. Unter Umständen hat der richtige Werkstoff sogar direkten Einfluss auf die Gesundheit, Sicherheit und Umweltvorschriften. Da Druckluft und Vakuum für eine Vielzahl von Anwendungen (zeitweise auch in direktem Kontakt mit dem Endprodukt) verwendet werden, ist die Wahl des richtigen Systems maßgebend.

Die Präferenz für ölfreie Druckluftsysteme liegt auf der Hand, aber die Auswahl eines Leitungssystems zur Sicherstellung von 100 % ölfreier Luft von der Erzeugung bis zur Verwendung ist enorm wichtig. Aus diesem Grund ist das Druckluftleitungssystem AIRnet ab sofort auch als Edelstahlleitungssystem verfügbar.

Im Hinblick auf die strikten Vorschriften der unterschiedlichen Branchen garantiert AIRnet Edelstahl eine 100%-ige Einhaltung der höchsten Qualitätsstandards.



AIRNET EDELSTAHL BIETET IHNEN WERTVOLLE EIGENSCHAFTEN

- Keine Korrosion, Leckagesicher und 10 Jahre Garantie
- Das Presssystem gewährleistet eine schnelle Installation mit einfachen Werkzeugen
- Kein Schweißen, kein Einfädeln: einfach Pressen
- Silikonfreies System
- FKM-Dichtung (genehmigt durch alle internationalen Regulierungsbehörden für die Pharma- und Lebensmittelindustrie)
- Zur Verwendung in Reinräumen geeignet (316 L)
- Erhebliche Einsparungen bei den Arbeitskosten



AIRnet Kunststoff & Druckluftzubehör

CLICK-IT – DAS INNOVATIVE ROHRLEITUNGSSYSTEM

Kaum ein Rohrleitungssystem wird so oft verändert wie ein Druckluftnetz. Mit AIRnet Kunststoff und dem innovativen Click-it-System sind Sie bestens in Ihrer Werkstatt ausgerüstet. Die Messing-Verbinder können schnell und mit nur wenigen Handgriffen getrennt werden, ohne am Rohr oder Verbinder Schäden zu hinterlassen. Dadurch können alle Teile wiederverwendet werden und Sie bleiben maximal flexibel im Ausbau Ihrer Druckluftverteilung. Das Rohr wird mit einer Rohrschere gekürzt, entgratet und direkt in die Verbinder gesteckt. Mit wenigen Handgriffen und einem Demontageclip können Sie die Rohre schnell und einfach wieder auseinanderbauen. Erhältlich ist AIRnet Kunststoff in den Größen DN 15-18-22-28mm.



DRUCKLUFTZUBEHÖR

Neben der Druckluftverteilung ist die Verwendungsstelle ein mindestens genauso wichtiger Faktor für Ihre Druckluftstation. Atlas Copco bietet Ihnen eine Vielzahl an Druckluftzubehörartikeln an und komplettiert so das Angebot von der Druckluftherzeugung über die Verteilung bis zur Endabnahmestelle mit hochqualitativen Produkten. Das Portfolio umfasst neue AIRnet Verteilerdosen, Schnellkupplungen, Schlauchaufroller, Druckluftschläuche, Stecknippel, Wartungseinheiten u.v.m.







Dienstleistungen, die überzeugen.

Nicht nur beim Kauf und Service von Komponenten zur Druckluftherzeugung und -aufbereitung stehen wir Ihnen zur Seite, auch darüber hinaus bieten wir Leistungen, die überzeugen. Ob Weiterbildung Ihrer Mitarbeiter, das gesamte Engineering Ihrer Anlage bis hin zur Finanzierung sowie der Vermietung ölfrei verdichtender Kompressoren zur Überbrückung oder Produktionsspitzen – gerne beraten wir Sie individuell.

Atlas Copco Projektierung – von der Planung bis zu TurnKey-Anlagen

Wir lassen Sie mit Ihrer Druckluftanlage nicht allein: Ihr Weg zur optimalen Druckluftstation

Druckluft ist ein sehr wichtiger Energieträger, der in den meisten Produktionsprozessen eingesetzt wird und wesentlich zu einer wirtschaftlichen Arbeits- und Produktionsweise beiträgt. Seit mehr als 50 Jahren sorgen Kompressoren von Atlas Copco in vielen Betrieben für eine störungsfreie und zuverlässige Druckluftversorgung.



Die Planung

Eine gründliche Planung ist die unabdingbare Voraussetzung für eine zuverlässig arbeitende und wirtschaftliche Druckluftversorgung.

Dabei ist es entscheidend, die einzelnen Komponenten der Druckluftanlage aufeinander abzustimmen und möglichst optimale Betriebsbedingungen im Kompressorraum zu realisieren.

Je nach Ort und Lage des Kompressorraumes ergeben sich hier oft knifflige und schwierig zu lösende Aufgabenstellungen. Ob es darum geht, große Luftmengen über Kanäle in und aus dem Kompressorraum zu leiten, große Wärmemengen über Kühltürme abzuführen oder die Druckluft- und Kühlwasserverrohrung im Detail zu planen, nur ein Fachmann mit ausreichender Erfahrung kann hier die optimale und wirtschaftlich günstigste Lösung für Ihre Anlage finden.

Die Projektingenieure von Atlas Copco greifen auf einen großen Erfahrungsschatz aus zahlreichen Anwendungsfällen zurück und sind mit der umfangreichen Produktpalette von Atlas Copco bestens vertraut. Damit sind optimale Voraussetzungen gegeben, um mit Ihnen zusammen das passende Layout zu ermitteln und in einem CAD-Aufstellungsplan festzuhalten.

Die Komponenten

Nicht nur die Kompressoren und Drucklufttrockner sollten den höchsten Ansprüchen genügen.

Auch alle anderen Komponenten, wie Kühlsysteme, Regel- und Stellventile und Steuerungen müssen zur Anlage passen und haben einen erheblichen Einfluss auf die Wirtschaftlichkeit und Verfügbarkeit der Druckluftversorgung.

Erst die Abstimmung aller Systeme aufeinander durch einen erfahrenen Projektingenieur ergibt ein Minimum bei den Betriebskosten und ein Maximum bei der Zuverlässigkeit der Anlage.

Die Installation

Vom Abladen und Einbringen über die Be- und Entlüftung und Elektrotechnik bis zur Verrohrung für Druckluft und Kühlwasser – Atlas Copco arbeitet seit vielen Jahren mit bewährten Firmen zusammen, die alle erforderlichen Installationsarbeiten schnell und zuverlässig ausführen.

Eine ständige Qualitätskontrolle der durchgeführten Arbeiten nach den Regeln der ISO 9001 garantiert ein gleichbleibend hohes Qualitätsniveau aller Leistungen.

Die Projektingenieure von Atlas Copco koordinieren, überwachen und stimmen die einzelnen Schnittstellen dabei ständig aufeinander ab, sodass Sie mit diesen Arbeiten nicht mehr belastet werden und bei allen Fragen zur Druckluftstation immer nur einen erfahrenen Ansprechpartner haben.

Jeder Betriebsingenieur weiß, dass leistungsfähige Einzelkomponenten noch lange keine Garantie für eine zuverlässig arbeitende Druckluftstation sind. Es kommt vielmehr darauf an, eine genau auf die jeweilige Anwendung zugeschnittene Anlage zu planen, die sich durch niedrige Betriebskosten, eine hohe Energieeffizienz und Flexibilität, optimale Verfügbarkeit und zuverlässiges Einhalten der benötigten Druckluftqualität auszeichnet.

Setzen Sie also nicht nur den besten Kompressor ein, den Sie für Ihr Geld kaufen können, sondern nutzen Sie auch das Know-how des Weltmarktführers für die Planung, Auslegung und den Bau Ihrer Druckluftstation.

Was wir für Sie tun können, erfahren Sie hier ...



Die Projektabwicklung

Die Projektabwicklung kann von niemandem mal eben nebenbei erledigt werden. Die Bestellungen von Komponenten, die Überwachung des Terminplanes, die Abstimmung mit allen Unterlieferanten, die Erstellung von Zeichnungen, R&I-Diagrammen und Elektroplänen, die Absprachen mit Abnahmebehörden und die Beachtung aller Vorschriften und Gesetze erfordern ständig höchste Aufmerksamkeit. Die Abwicklung eines solchen Projektes gestaltet sich damit meistens als sehr komplex und stellt hohe Anforderungen an das Know-how und die Erfahrung des Projektleiters.

Für die Projektingenieure von Atlas Copco ist die Abwicklung solcher Projekte das Tagesgeschäft. Sie sind seit vielen Jahren auf diesem Gebiet tätig und besitzen ein großen Erfahrungsschatz. Ziehen Sie Ihren Nutzen daraus, und halten Sie eigene Kapazitäten für Ihre Kernaufgaben frei.

Die Inbetriebnahme

Eine erfolgreiche Inbetriebnahme stellt für alle Beteiligten den Höhepunkt des Projektes dar. Auf dem Weg dahin sind viele Projektbeteiligte miteinander zu koordinieren, sind Schnittstellen zu klären, müssen Zuständigkeiten verteilt und Terminpläne überwacht werden. Der Projektingenieur von Atlas Copco ist jederzeit über den Stand des Projektes informiert, er steuert den Projektlauf, beseitigt Probleme und steht für alle Fragen zum Projekt als kompetenter Ansprechpartner zur Verfügung.

Kurze Wege zum Service von Atlas Copco erlauben es ihm, die Inbetriebnahme mit den Servicetechnikern vorzubereiten und abzusprechen. So vorbereitet steht einer erfolgreichen Inbetriebnahme der Gesamtanlage unter Beteiligung aller nichts mehr im Wege.

Die CE-Zertifizierung

Kaum einer weiß es: Werden mehrere Druckgeräte, wie z. B. Kompressoren, Trockner und Behälter, von einem Hersteller zu einer zusammenhängenden Einheit verbunden und in den Verkehr gebracht, muss diese Baugruppe seit Mai 2002 gemäß DGRL 97/23 einem eigenen Konformitätsbewertungsverfahren unterzogen und mit einem CE-Zeichen ausgestattet werden. Dies gilt auch für komplette Druckluftstationen.

Während die meisten Anbieter hier auf externe Abnahmegesellschaften zurückgreifen müssen, ist Atlas Copco in der Lage, die Auslegung und Zertifizierung von Druckluftstationen für alle Kategorien nach den Modulen H und D+B der Druckgeräterichtlinie selbst vorzunehmen. So bleibt die Auslegung, Planung und Zertifizierung der Station in einer Hand, die Bearbeitungszeiten werden verkürzt – das spart Kosten und Mühen ein.

Atlas Copco Industrievermietung

Wir bringen frischen Wind in Ihre Produktion

Es ist unsere Aufgabe, für den unterbrechungsfreien Betrieb Ihres Unternehmens zu sorgen. Und wir nehmen diese Aufgabe sehr ernst. Darum bieten wir ein großes Sortiment an ölfrei verdichtenden Mietkomponenten, die kurz nach Ihrem Anruf einsatzbereit sind. Für die kurz- oder langfristige Anmietung von Komponenten für saubere, trockene, 100% ölfreie Druckluft bei niedrigstmöglichen Energiekosten gibt es nur einen wirklich globalen Partner, der rund um die Uhr auf Ihre Bedürfnisse eingehen kann.

Industrievermietung für ölfreie Druckluft

Ob nun Ihre Tätigkeiten in der Pharmaindustrie, Nahrungsmittelverarbeitung, im hochsensiblen Elektronikbereich oder einer ähnlich anspruchsvollen Industrie liegen, Fakt ist, Sie können keine Ölkontamination riskieren. Wenn es um saubere, ölfreie Druckluft für Ihre kritischen Prozesse geht, dürfen Sie keine Kompromisse eingehen. Zu 100% ölfreie Druckluft ist für den Produktionsprozess und für das Endprodukt von höchster Wichtigkeit; denn schließlich hängt Ihr Ruf davon ab.

Atlas Copco hat vor fast sechzig Jahren bei der Entwicklung der ölfreien Schraubentechnologie Pionierarbeit geleistet. Unsere Auswahl an ölfrei verdichtenden Schraubenkompressoren ist für kritische Anwendungen vorgesehen, die zu 100% ölfreie, saubere Luft benötigen. Wenn auch Sie zu 100% ölfreie Luft benötigen und die Risiken einer Ölkontamination ausschließen müssen, ist Atlas Copco Industriever-

Zeit ist unsere Kompetenz



mietung die Antwort für Sie. Sollten Ihre Kompressoren aufgrund einer Wartung oder eines unvorhergesehenen Ausfalls nicht zur Verfügung stehen; sollten Sie aufgrund temporärer Produktionserhöhung plötzlich mehr Luft benötigen, als die bei Ihnen vorhandenen Kompressoren liefern, dann garantiert Ihnen Atlas Copco Industrievermietung eine schnelle Installation vor Ort, inklusive zuverlässigem Zubehör, sodass Ihre Produktion nicht aufgrund einer kritischen Situation unterbrochen werden muss.

Unsere Vielfalt und Auswahl erlaubt es uns durch die Bereitstellung einzelner oder mehrerer ölfrei verdichtender Kompressoren inklusive allem notwendigen Zubehör, Ihnen Lösungen anzubieten, die auf Ihre spezifischen Bedürfnisse zugeschnitten sind. Atlas Copco Industrievermietung hat fundierte Erfahrungen bei der Erfüllung von befristeten Druckluftlösungen.

24h INDUSTRIEVERMIETUNG
HOTLINE [Kostenlos aus dem deutschen Festnetz]

0800 - 4000111



Industriervermietung für Industriedruckluft

Atlas Copco Industriervermietung bietet ein breites Spektrum an öleingespritzten Schraubenverdichtern, Trocknern und Zubehör für Ihre Anwendungen.

Stehen Ihre Kompressoren aufgrund einer Wartung oder eines unvorhergesehenen Ausfalls nicht zur Verfügung? Ist Ihr Luftbedarf wegen einer plötzlichen Produktionssteigerung höher, als die Auslegung Ihrer Kompressoren vorgibt?

Dann bietet Ihnen Atlas Copco Industriervermietung die richtige Lösung zur Deckung Ihres dringenden Luftbedarfes.

Enge Zusammenarbeit mit dem Kunden ist der Grundstein für unsere Produktentwicklung und Vermietungslösungen. Deshalb können wir Ihnen höchste Qualität in Bezug auf Technologie und Service garantieren. Wir nehmen Neuerungen an unseren Lösungen und Verfahren vor, um immer den höchsten Standards und Anforderungen an Effizienz, Betriebssicherheit, Anwenderfreundlichkeit und Sicherheit zu entsprechen.

Dank unseres landesweiten Depot- und Service-Netzes sind wir in der Lage, mit einer maßgeschneiderten Lösung auf jede Situation einzugehen, inbegriffen sind die umgehende Lieferung und der Service rund um die Uhr durch unser hochqualifiziertes Fachpersonal..

Unsere Mietausrüstungen gewährleisten Qualität für eine überlegene Betriebsleistung, Effizienz für maximale Kosteneinsparungen und Sicherheit für Ihre Produktionsabläufe.

Industriervermietung für Generatoren

Ihr Unternehmen oder Ihre Produktion benötigt eine zuverlässige Stromversorgung. Wie auch immer Ihr Strombedarf aussehen mag, er muss zu jeder Zeit erfüllt werden, auch sofort. Atlas Copco Industriervermietung bedient temporäre Leistungsbedürfnisse von Unternehmen in Deutschland in zahlreichen Industrien.

Es gibt mehrere Gründe, um sich auf Atlas Copco Industriervermietung bei der Lösung Ihrer kurzfristigen Versorgungs-lücken zu verlassen. Sofortige Verfügbarkeit und unbegrenzte Leistung fassen unsere Lösungen für Sie exakt zusammen. Gleichzeitig erlauben Ihnen unsere Lösungen, sich auf Ihre Kerntätigkeit zu konzentrieren, und Sie brauchen nicht mehr in Extra-Ausrüstung zu investieren. Dank unseres landesweiten strategischen Depot- und Service-Netzes können wir innerhalb von Stunden eine praktisch unbegrenzte Anzahl und Auswahl an Generatoren für geplante und Ad-hoc-Projekte liefern. Wir verwenden bei der Herstellung ausschließlich die neueste Technologie, daher können wir Ihnen die Lieferung von Produkten auf dem letzten Stand der Technik garantieren.

Es spielt keine Rolle, wieviel Extraleistung Sie benötigen, denn wir können sie liefern. Wir bieten komplette Lösungen, einschließlich des gesamten Zubehörs.

Unser Vermietungsprogramm



Ölfreie Dieselkompressoren		
Fahrbare Kompressoren	Druckbereich	Volumenstrom max.
Typ	bar	m³/min
PTS 916/1600	0,5 – 10,3	45,7
PNS 1250	6,0 – 24,0	35,0
Ölfreier Elektrokompessor		
PTE 1500	1,5 – 10,3	40,3
Ölfreie Hochdruckanlage		
DNS 160 VSD	9,0 – 45,0	34,5
Ölfreie Niederdruckanlage		
ZS 75+ VSD		76,3
ZS 160 VSD		38,8



Öleingespritzte Dieselkompressoren		
Fahrbare Kompressoren	Druckbereich	Volumenstrom max.
Typ	bar	m³/min
XAHS 186	4,0 – 12,0	10,5
XAHS 336	4,0 – 13,5	19,8
XAHS 416	4,0 – 13,5	25,0
XAHS 536	4,0 – 13,5	31,3
XAHS 546	4,0 – 13,5	32,5
XRVS 476	15,0 – 27,0	27,6
XRXS 566	19,0 – 30,0	33,6



- stationäre Elektro-Schraubenkompressoren
 - der GA-Baureihe (öleingespritzt)
 - der Z-Baureihe (ölfrei verdichtend)
- Trockner der Baureihen
 - FD, MD und CD (Drucktaupunkt –40 °C)
- Zubehör
 - wie Schläuche, Dieseltanks, Luftbehälter usw.
- mobile Stromaggregate bis 2000 kVA
- mobile Trafostationen

Atlas Copco Customer Finance

Atlas Copco Customer Finance – alles aus einer Hand

Die Atlas Copco Customer Finance AB1 ist die 100% konzerneigene Kundenfinanzierungsgesellschaft der Atlas Copco Gruppe mit Sitz in Stockholm. Sie bietet Kunden in mehr als 60 Industrie- und Entwicklungsländern Finanzierungs-lösungen für Atlas Copco Produkte an. Damit können wir auf Ihre Bedürfnisse abgestimmte Finanzierungen anbieten – national und international.

Was können wir für Sie tun?
Sprechen Sie uns an!

Finanzierung ist ein wichtiger Baustein in jeder Investitionsplanung. Beziehen Sie daher unser Finanzierungsangebot so früh wie möglich in Ihren Planungsprozess ein und sprechen Sie Ihren Atlas Copco Verkaufsberater an.



Eine Maschinenfinanzierung direkt bei Atlas Copco hat für Sie folgende Vorteile:

- Kurze Wege und Zeitgewinn durch bequemen Service aus einer Hand.
- Schnelle und unkomplizierte Bearbeitung.
- Bestehende Geschäftsbeziehungen zu Atlas Copco werden bei der Kreditentscheidung berücksichtigt.
- Wir sind spezialisiert auf Atlas Copco Maschinen und können Sie wesentlich marktnäher bewerten als Banken.
- Mit Atlas Copco schonen Sie Ihre Kreditlinien bei Hausbanken und anderen Leasinggesellschaften und machen sich somit unabhängiger. Dies ist gerade in Zeiten von Basel II und einer zunehmenden Zurückhaltung der Banken, stark investierende Unternehmen zu begleiten, ein wichtiger Vorteil.²
- Finanzierungsraten sind fest über die Gesamtlaufzeit und bilden eine sichere Kalkulationsgrundlage.
- Finanzierungsraten sind oft geringer als die monatlich ersparten Energiekosten der neuen Druckluftanlage, so dass die Rückzahlung für Sie keine zusätzliche Belastung darstellt. Damit geben wir Ihnen neue Freiräume.
- Mit dem freigewordenen Kapital können Sie in andere notwendige Projekte Ihres Unternehmens investieren (z. B. weitere Maschinen, Marketing, Vertrieb und Entwicklung).

Individuelle Finanzierungslösungen

Bei Atlas Copco können Sie neue und gebrauchte Atlas Copco Druckluftanlagen samt Zubehör, Installation, Verrohrung und Inbetriebnahme finanzieren.

Wir bieten Ihnen die nachfolgenden Vertragsformen an, aus denen Sie die Lösung wählen können, die Ihren unternehmerischen Zielen am besten entspricht. Für eine individuelle Ausgestaltung stehen wir gern zur Verfügung.³

Mietkauf

- Mietkauf ist Eigentumserwerb auf Raten. Sie bilanzieren die Maschine von Beginn an und schreiben sie planmäßig ab. Mit Zahlung der letzten Rate geht das Eigentum automatisch auf Sie über.
- Laufzeiten von 24 bis 60 Monaten
- Der Zinsanteil ist als Betriebsausgabe absetzbar.
- Die gesamte Umsatzsteuer auf die Summe aller künftigen Mietkaufraten ist bereits mit Vertragsbeginn zahlbar und wird im Rahmen Ihrer Umsatzsteuervoranmeldung erstattet.
- Beantragung von staatlichen Investitionszuschüssen und -zulagen möglich, da Anschaffungen in der Regel beim Nutzer bilanziert werden müssen.

¹ Atlas Copco Finance AB, Sickla Industriväg 3, SE 105 23 Stockholm, Schweden

² Banken unterliegen dem Regelwerk Basel II. Darin ist festgelegt, wie hoch das von der Bank zu hinterlegende Eigenkapital je Unternehmenskredit sein muss und wie die Bonitätsprüfung zu erfolgen hat. So müssen Kreditnehmer in regelmäßigen Abständen umfangreiche Informationen zur Verfügung stellen und zeitaufwendige Rating-Gespräche mit Banken führen. Anhand des Rating-Ergebnisses legt die Bank eine risikoindividuelle Zinskondition fest und/oder entscheidet über die Neukreditvergabe.

³ Die hier gegebenen Informationen haben allgemeinen Charakter und stellen keine Rechts- oder Steuerberatung dar.

Leasingvertrag auf Teilamortisationsbasis

Dieser Vertragstyp zeichnet sich durch folgende Merkmale aus:

- Die Vertragslaufzeit liegt zwischen 40 % und 90 % der Abschreibungszeit (AfA) gemäß den steuerlichen Regelungen für Leasingverträge, damit zwischen 36 bis 60 Monaten, je nach Anwenderbranche, Kompressortyp und Schichtnutzung
- Bei der Kalkulation der Leasingraten wird abhängig von Vertragslaufzeit, Schichtnutzung und Kompressortyp ein Restwert von in der Regel 5 % und 20 % vereinbart, wodurch sich eine niedrigere monatliche Belastung als beim Mietkauf ergibt.
- Während der Vertragslaufzeit werden die Anschaffungs-, Neben- und Finanzierungskosten nicht voll gedeckt, sondern nur zum Teil amortisiert. Daher stimmen wir drei Monate vor Beendigung des Vertrages folgende Varianten mit Ihnen ab: Kauf, Vertragsverlängerung oder Rückgabe mit Verwertung des Leasingobjektes. Der Restwert wird von Ihnen bei Rückgabe garantiert, d. h. sie gleichen einen eventuellen Mindererlös aus. Sofern nach Abzug der Verwertungskosten ein Mehrerlös erzielt werden sollte, erhalten Sie eine Mehrerlösbeteiligung.

Leasingvorteile:

- Leasing ermöglicht Anschaffungen trotz bereits ausgeschöpfter Investitionsbudgets, da Leasing oft ins Budget für laufende Betriebsausgaben/ Mietaufwendungen fällt.
- Da Leasingobjekte in der Regel nicht bei Ihnen bilanziert werden, stellt Leasing für Sie ein attraktives bilanz- und finanzstrategisches Steuerungsinstrument dar. So können Sie mit Leasing wichtige Bilanzkennzahlen optimieren, z. B. Eigenkapitalquote, Verschuldungsgrad, Zinsaufwands- und Abschreibungsquote, Anlagen- und Arbeitsintensität und EBIT.⁴
- Niedrige Raten durch kalkulierten Restwert.
- Flexibilität durch diverse Optionen zum Vertragsende.
- Leasingraten sind in voller Höhe als Betriebsausgabe absetzbar.

Operating-Leasing

Dieser Vertragstyp ist für Sie interessant, wenn Sie internationalen Rechnungslegungsvorschriften (IFRS, US-GAAP) unterliegen und die Druckluftanlage während der Grundleasingzeit nicht bei Ihnen bilanziert werden soll.

Merkmale:

- Die Grundleasingzeit beträgt max. 75 % der erwarteten wirtschaftlichen Nutzungsdauer
- Bei der Kalkulation der Leasingraten wird ein Restwert vereinbart, wodurch sich für Sie eine niedrige monatliche Belastung ergibt.
- Zum Ende der Laufzeit haben Sie folgende vertragliche Optionen:
 1. Vertragsverlängerung,
 2. Rückgabe der Druckluftanlage und
 3. Kauf zum Markwert, der von Atlas Copco bzw. dem Leasinggeber bei Vertragsende festgelegt wird.

Mietvertrag

Wird eine Maschine nur für einen überschaubar kurzen Zeitraum benötigt, z. B. projektbezogen oder als Überbrückungsmaschine, kann die Druckluftanlage für diesen Zeitraum gemietet und danach wieder zurückgegeben werden.

Hierfür stehen Ihnen die Kollegen aus der Abteilung Atlas Copco Industriervermietung gern zur Verfügung.



⁴ Earnings Before Interest and Tax = Betriebsergebnis vor Zinsen und Steuern

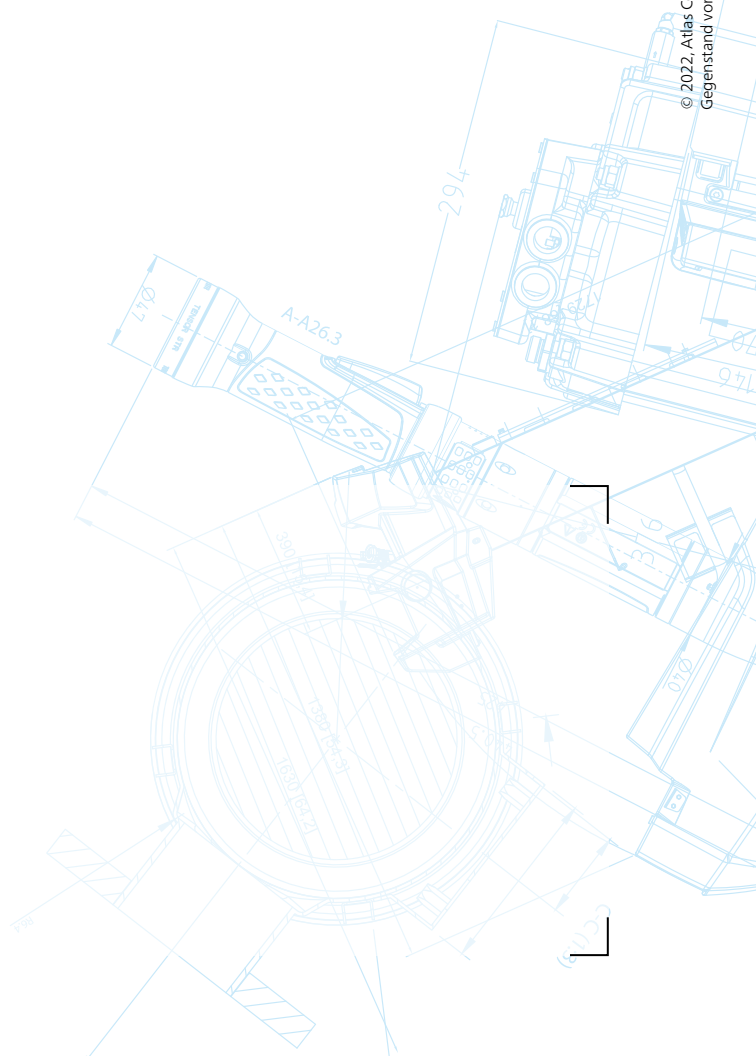

Von Atlas Copco autorisierter
Vertriebspartner

